



Version 1 / 2016

Le monde de la douche

Aperçu du catalogue complet

PONTERE

FLAMEA+

FLAMEA

FARFALLA

PILLANGO

PAPILLON

FLINTER

NIVELLO+

NIVELLO

FLUTURE

VIVERE II

Accessories

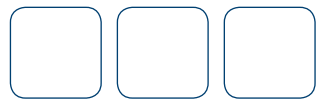



FLAMEA+
SN
Sauna

Flamea+ pentures pour milieu chaud
à partir de la page 54

PONTERE

FLAMEA+

FLAMEA

FARFALLA

PILLANGO

PAPILLON

FLINTER

NIVELLO+

NIVELLO

FLUTURE

VIVERE II

Accessoires



Extension de la gamme de raidisseurs modulables page 182

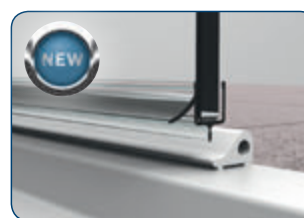

Nouveau Profil d'étanchéité
page 192



Nouveau porte-serviette
page 164

Informations générales

■ Introduction	6
■ Comparatif de nos produits.....	8
■ Conseils de montage	126

Types d'installations

■ ■ ■ ■ ■ ■ ■ ■ Pontere, Flamea ⁺ , Flamea , Farfalla, Pillango, Papillon, Flinter, Fluture.....	10
■ ■ Nivello ⁺ , Nivello	20

Pentures va et vient

■ Pontere	28
■ Connecteurs d'angle pour Pontere	38
■ Flamea ⁺	42
■ Connecteurs d'angle pour Flamea ⁺	52
■ Flamea ⁺ pour sauna	54
■ Flamea.....	62

Pentures simple action

■ Farfalla	68
■ Pillango	74
■ Papillon	80
■ ■ ■ Connecteurs d'angle pour Farfalla, Pillango et Papillon	86
■ Flinter.....	88

Penture simple action relevable.....

■ Nivello ⁺ – affleurée.....	98
■ Connecteurs d'angle pour Nivello ⁺	104
■ Nivello – avec contre-plaque	106

Set pentures

- Flutur – à recouvrement 116
- ■ ■ ■ Connecteurs d'angle pour Flamea, Flinter, Nivello et Flutur. 122

Système de douche

- Vivere II 138
- Types d'installations Vivere II 142

Accessoires 160

- Poignées de portes 162
- Barres stabilisatrices 172
- Profilés d'étanchéité 190
- Porte-serviettes 200
- Butées 204
- Profilés 208
- Loqueteaux 212
- Verre 214
- Autres 218
- Pentures va et vient - Modesta 222

Formations et présentations

- Formations et établissements 226
- Configurateur de douches 230
- Show room 231



PONTRE



FLAMEA+



FLAMEA



FARFALLA



PILLANGO



PAPILLON



FLINTER



NIVELLO+



NIVELLO



FLUTUR



VIVERE II



Accessoires



Ce portail www.duschenplaner.de, informés des modifications par notre newsletter. Suivez les instructions suivantes: Vous serez automatiquement

- PONTERE
- FLAMEA+
- FLAMEA
- FARFALLA
- PILLANGO
- PAPILLON
- FLINTER
- NIVELLO+
- NIVELLO
- FLUTURE
- Portes coulissantes / Accessoires



MADE
 IN
 GERMANY

Notre philosophie: répondre à vos besoins

Chez Pauli, nous croyons à une philosophie d'entreprise globale et éthique. Notre production se fait et demeurera en Allemagne. L'emploi de matériaux de haute qualité, leur usinage minutieux et un contrôle qualité rigoureux sont depuis 30 ans les garants de la qualité supérieure de nos 5000 produits high tech.

Avec cette brochure, nous souhaitons vous présenter la multiplicité, la qualité et la fonctionnalité de nos produits ainsi que des solutions proposées. Découvrez ce que signifie pour nous une technique excellente et un design exigeant. Faites vous une première impression du soin que nous mettons en matière de qualité.



Une oasis de bien-être

La conception de pare-douches gagne toujours plus de signification, l'expérience et le bien être évoluent et intègrent désormais la salle de bains. Ce changement touche non seulement l'habitat individuel mais aussi les hôtels.

Etant donné l'importance de l'étanchéité des pare-douches, nous avons testé nos pentures Farfalla, Papillon et Pontere suivant la norme DIN 14428 et les avons faites certifier TÜV.

PONTERE

FLAMEA+

FLAMEA

FARFALLA

PILLANGO

PAPILLON

FLINTER

NIVELLO+



NIVELLO

FLUTURE

Portes coulissantes / Accessoires

Tableau comparatif pentures et coulissants

- PONTERE
- FLAMEA+
- FLAMEA
- FARFALLA
- PILLANGO
- PAPILLON
- FLINTER
- NIVELLO+
- NIVELLO
- FLUTURE
- VIVERE II
- Accessoires

	 MADE IN GERMANY Pontere page 28	 MADE IN GERMANY Flamea+ page 42	 MADE IN GERMANY Flamea+ SN page 54
Matériau	ZAMAK®	ZAMAK®	ZAMAK®
Charge admissible par paire	50 kg ^{*2}	45 kg	30 – 36 kg
Largeur maximum de la porte (pour une porte de 2000mm en verre de 8mm)	1000 mm	1000 mm	750-900 mm
Relevable			
Penture va et vient	✓	✓	✓
Penture à ouverture simple			
Système à recouvrement			
Porte coulissante			
Modèle pour sauna			✓
Joint filant sans coupe			
Montage possible sans joint	✓	✓	✓
Réglage du zéro°	✓	✓	✓
Fermeture automatique sur les derniers centimètres	✓	✓	✓
Cache vis	✓ ^{*1}	✓	✓
Vis cachées		✓	✓
Fixation affleurante			
Fixation murale avec trous oblongs	✓ ^{*1}	✓	✓
Connecteur d'angle réglable	✓		
Possibilité de montage avec porte en verre bombé			

*1 = sauf 8408MS | **2 = sauf 8404MS (35kg par paire)



Tableau comparatif pentures et coulissants

 	 	 	 	 	 	 	 	 
Flamea page 62	Farfalla page 68	Pillango page 74	Papillon page 80	Flinter page 88	Nivello+ page 98	Nivello page 106	Fluture page 116	Vivere page 138
ZAMAK®	ZAMAK®	ZAMAK®	ZAMAK®	ZAMAK®	ZAMAK®	ZAMAK®	ZAMAK®	Edelstahl
36 kg	40 kg	40 kg	36 kg	36 kg	36 kg	36 kg	36 kg	40 kg
900 mm	1000 mm	1000 mm	1000 mm	900 mm	900 mm	900 mm	900 mm	1000 mm
✓					✓	✓		
	✓	✓	✓	✓	✓	✓	✓	
								✓
	✓	✓	✓	✓	✓	✓		
✓		✓					✓ ^{*3}	
✓		✓					✓	
✓		✓	✓	✓	✓	✓	✓	
✓	✓	✓	✓	✓	✓	✓		
	✓		✓	✓	✓	✓		
					✓			✓ ^{*4}
✓	✓	✓	✓	✓	✓	✓		✓
✓				✓			✓	
	✓	✓	✓	✓	✓	✓	✓	✓

- PONTERE
- FLAMEA+
- FLAMEA
- FARFALLA
- PILLANGO
- PAPILLON
- FLINTER
- NIVELLO+
- NIVELLO
- FLUTURE
- VIVERE II
- Accessories

*3 = butée comprise *4 = Connecteur mural uniquement



PONTERE

Choisissez votre installation.

FLAMEA+

FLAMEA

FARFALLA

PILLANGO

PAPILLON

FLINTER



Pontere, Flamea+, Flamea, Farfalla, Pillango, Papillon, Flinter et Fluture

Grandes ou petites, encastrées ou rondes, le choix de votre douche est important pour votre bien-être. Vous trouverez sur les pages suivantes les différents modèles réalisables avec Pontere, Flamea, Flinter, Pillango, Papillon, Farfalla et Fluture. Tous les plans des sets sont disponibles sur le site www.duschenplaner.de ainsi que dans nos catalogues techniques sur www.paulifrance.fr



FLUTURE



Types d'installations douches encastrées

Types d'installations douches encastrées

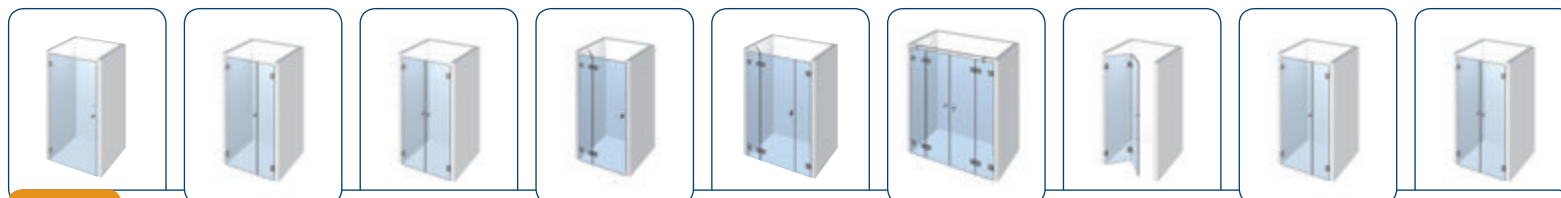

PONTERE

Set-1-101 (P) Set-1-102 (P) Set-1-103 (P) Set-1-104 (P) Set-1-105 (P) Set-1-106 (P) - Set-1-102 (P) Set-1-103 (P)

FLAMEA+

Set-12-101 (P) Set-12-102 (P) Set-12-103 (P) Set-12-104 (P) Set-12-105 (P) Set-12-106 (P) - Set-12-102 (P) Set-12-103 (P)

FLAMEA

Set-7-101 (P) Set-7-102 (P) Set-7-103 (P) Set-7-104 (P) Set-7-105 (P) Set-7-106 (P) - Set-7-102 (P) Set-7-103 (P)

FARFALLA

Set-3-101 (A) Set-3-102 (I) Set-3-103 (I) Set-3-104 (A) Set-3-105 (A) Set-3-106 (A) Set-3-107 (I) Set-3-108 (A) Set-3-109 (A)

PILLANGO

Set-5-101 (A) - - Set-5-104 (A) Set-5-105 (A) Set-5-106 (A) - Set-5-108 (A) Set-5-109 (A)

PAPILLON

Set-2-101 (A) Set-2-102 (A) - Set-2-104 (A) Set-2-105 (A) - - -

FLINTER

Set-8-101 (A) Set-8-102 (I) Set-8-103 (I) Set-8-104 (A) Set-8-105 (A) Set-8-106 (A) Set-8-107 (I) Set-8-108 (A) Set-8-109 (A)

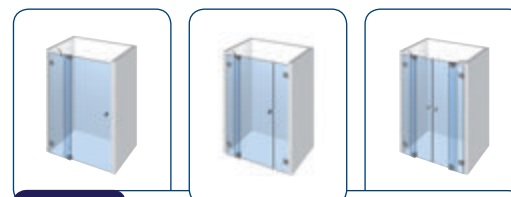

FLUTURE

Set-6-104 (Ü) Set-6-105 (Ü) Set-6-106 (Ü)

Suivant l'application choisie, la dimension et la position de la barre de stabilisation peuvent varier. Pour de plus amples informations merci de vous référer au catalogue technique.

(A)(A)(A)(A) = Ouverture vers l'extérieur - (I)(I) = Ouverture vers l'intérieur - (P) (P) (P) = Portes va et vient - (Ü) = à recouvrement



Types d'installations douches d'angle



Types d'installations douches d'angle



PONTERE	Set-1-201 (P)	Set-1-202 (P)	Set-1-202 (P)	Set-1-204 (P)	Set-1-205 (P)	Set-1-206 (P)	Set-1-205 (P)	Set-1-209 (P)
FLAMEA+	Set-12-201 (P)	Set-12-202 (P)	Set-12-202 (P)	Set-12-204 (P)	Set-12-205 (P)	Set-12-206 (P)	Set-12-205 (P)	Set-12-209 (P)
FLAMEA	Set-7-201 (P)	Set-7-202 (P)	Set-7-202 (P)	Set-7-204 (P)	Set-7-205 (P)	Set-7-206 (P)	Set-7-205 (P)	Set-7-209 (P)
FARFALLA	Set-3-201 (A)	Set-3-202 (I)	Set-3-203 (A)	Set-3-204 (A)	Set-3-205 (I)	Set-3-206 (A)	Set-3-208 (A)	Set-3-209 (A)
PILLANGO	Set-5-201 (A)	-	Set-5-203 (A)	Set-5-204 (A)	-	-	Set-5-208 (A)	Set-5-209 (A)
PAPILLON	Set-2-201 (A)	-	Set-2-202 (A)	Set-2-211 (A)	-	Set-2-203 (A)	Set-2-205 (A)	-
FLINTER	Set-8-201 (A)	Set-8-202 (I)	Set-8-203 (A)	Set-8-204 (A)	Set-8-205 (I)	Set-8-206 (A)	Set-8-208 (A)	Set-8-209 (A)

(A)(A)(A) = Ouverture vers l'extérieur - (I)(I) = Ouverture vers l'intérieur - (P) (P) (P) = Portes va et vient - (Ü) = à recouvrement



Types d'installations douches d'angle

Types d'installations douches d'angle

PONTERE Set-1-210 (P)	Set-1-211 (P)	Set-1-213 (P)	-	-	Set-1-217 (P)	Set-1-219 (P)	Set-1-221 (P)
FLAMEA+ Set-12-210 (P)	Set-12-211 (P)	Set-12-213 (P)	-	-	Set-12-217 (P)	-	-
FLAMEA Set-7-210 (P)	-	Set-7-213 (P)	-	-	-	-	Set-7-221 (P)
FARFALLA Set-3-210 (A)	Set-3-211 (I)	Set-3-213 (A)	Set-3-215 (I)	Set-3-216 (I)	-	-	-
PILLANGO Set-5-210 (A)	Set-5-211 (A)	Set-5-213 (A)	-	-	Set-5-217 (A)	-	Set-5-221 (A)
PAPILLON Set-2-210 (A)	-	-	-	-	-	-	-
FLINTER Set-8-210 (A)	Set-8-211 (A)	Set-8-213 (A)	Set-8-215 (I)	Set-8-216 (I)	Set-8-217 (A)	-	Set-8-221 (A)

	PONTERE -
	FLAMEA+ -
	FLAMEA -
	FARFALLA -
	PILLANGO Set-5-223 (A)
	PAPILLON -
FLINTER Set-8-223 (A)	

FLUTURE Set-6-204 (Ü)	Set-6-209 (Ü)	Set-6-210 (Ü)	Set-6-213 (Ü)	Set-6-218 (Ü)

Suivant l'application choisie, la dimension et la position de la barre de stabilisation peuvent varier. Pour de plus amples informations merci de vous référer au catalogue technique.

(A)(A)(A)(A) = Ouverture vers l'extérieur - (I)(I) = Ouverture vers l'intérieur - (P) (P) (P) = Portes va et vient - (Ü) = à recouvrement

Types d'installations douches pentagonales



Types d'installations douches pentagonales

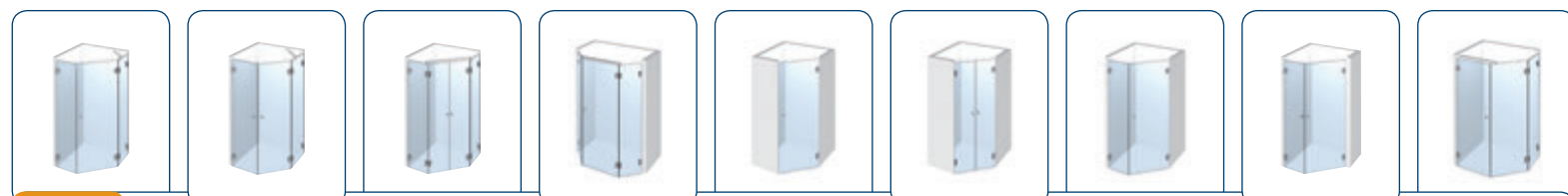

PONTERE	Set-1-301 (P)	-	Set-1-303 (P)	Set-1-304 (P)	Set-1-305 (P)	Set-1-306 (P)	Set-1-308 (P)	Set-1-309 (P)	Set-1-310 (P)
----------------	---------------	---	---------------	---------------	---------------	---------------	---------------	---------------	---------------

FLAMEA+	-	-	-	-	-	-	-	-	-
----------------	---	---	---	---	---	---	---	---	---

FLAMEA	-	-	-	-	-	-	-	-	-
---------------	---	---	---	---	---	---	---	---	---

FARFALLA	Set-3-301 (A)	Set-3-302 (A)	Set-3-303 (A)	-	-	-	-	-	-
-----------------	---------------	---------------	---------------	---	---	---	---	---	---

PILLANGO	Set-5-301 (A)	Set-5-302 (A)	Set-5-303 (A)	-	-	-	-	-	-
-----------------	---------------	---------------	---------------	---	---	---	---	---	---

PAPILLON	Set-2-301 (A)	-	-	-	-	-	-	-	-
-----------------	---------------	---	---	---	---	---	---	---	---

FLINTER	Set-8-301 (A)	Set-8-302 (A)	Set-8-303 (A)	-	-	-	-	-	-
----------------	---------------	---------------	---------------	---	---	---	---	---	---

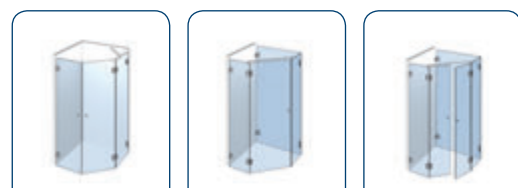

PONTERE	Set-1-311 (P)	Set-1-312 (P)	Set-1-313 (P)
----------------	---------------	---------------	---------------

FLAMEA+	-	-	-
----------------	---	---	---

FLAMEA+	-	-	-
----------------	---	---	---

FARFALLA	-	-	-
-----------------	---	---	---

PILLANGO	-	Set-5-312 (A)	Set-5-313 (A)
-----------------	---	---------------	---------------

PAPILLON	-	-	-
-----------------	---	---	---

FLINTER	-	-	-
----------------	---	---	---



Suivant l'application choisie, la dimension et la position de la barre de stabilisation peuvent varier. Pour de plus amples informations merci de vous référer au catalogue technique.



Types d'installations douches en U

Types d'installations douches en U



PONTERE

FLAMEA+

FLAMEA

FARFALLA

PILLANGO

PAPILLON

FLINTER

FLUTURE

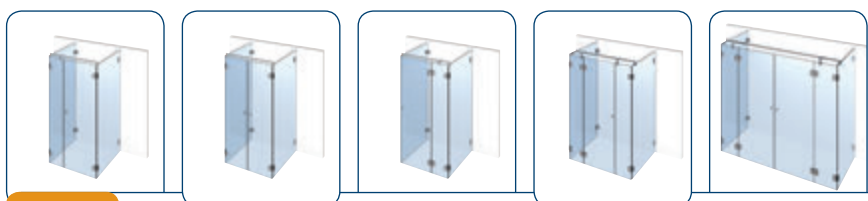

PONTERE

Set-1-401 (P) Set-1-402 (P) Set-1-403 (P) Set-1-404 (P) Set-1-406 (P)

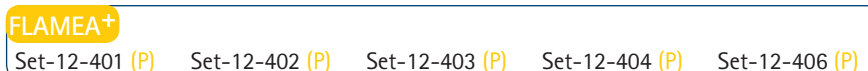

FLAMEA+

Set-12-401 (P) Set-12-402 (P) Set-12-403 (P) Set-12-404 (P) Set-12-406 (P)

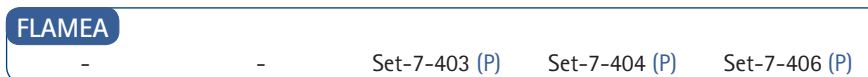

FLAMEA

- - Set-7-403 (P) Set-7-404 (P) Set-7-406 (P)

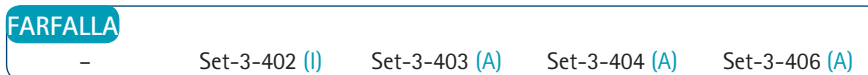

FARFALLA

- Set-3-402 (I) Set-3-403 (A) Set-3-404 (A) Set-3-406 (A)

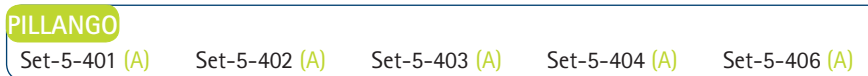

PILLANGO

Set-5-401 (A) Set-5-402 (A) Set-5-403 (A) Set-5-404 (A) Set-5-406 (A)

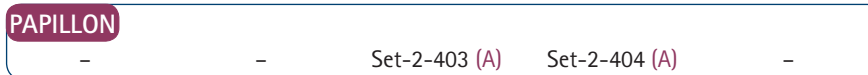

PAPILLON

- - Set-2-403 (A) Set-2-404 (A) -

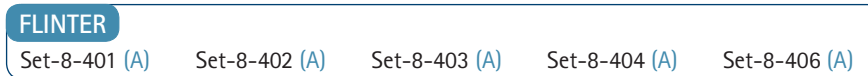

FLINTER

Set-8-401 (A) Set-8-402 (A) Set-8-403 (A) Set-8-404 (A) Set-8-406 (A)

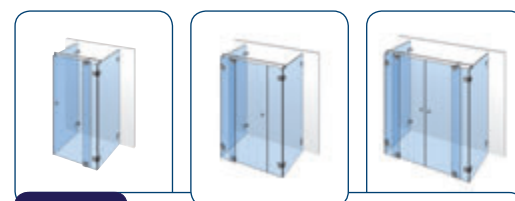

FLUTURE

Set-6-403 (Ü) Set-6-404 (Ü) Set-6-406 (Ü)

(A)(A)(A)(A) = Ouverture vers l'extérieur - (I)(I) = Ouverture vers l'intérieur - (P) (P) (P) = Portes va et vient - (Ü) = à recouvrement



Types d'installations solutions pour baignoires



PONTERE

FLAMEA+

FLAMEA

FARFALLA

PILLANGO

PAPILLON

FLINTER

FLUTURE

Types d'installations solutions pour baignoires

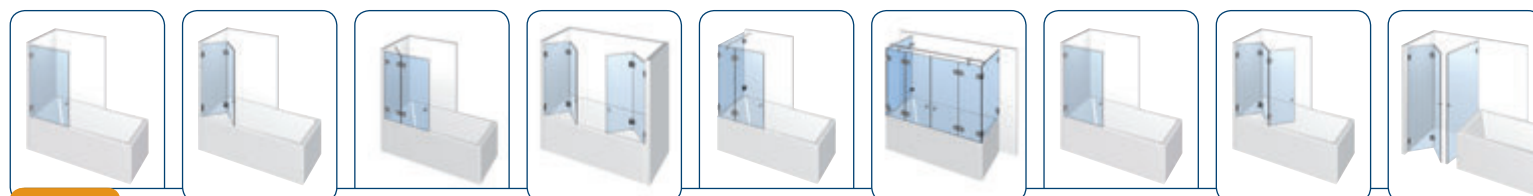

PONTERE	Set-1-601 (P)	-	Set-1-603 (P)	-	-	-	Set-1-601 (P)	-	-
FLAMEA+	Set-12-601 (P)	-	Set-12-603 (P)	-	-	-	Set-12-601 (P)	-	-
FLAMEA	Set-7-601 (P)	-	Set-7-603 (P)	-	-	-	Set-7-601 (P)	-	-
FARFALLA	Set-3-601 (I)	Set-3-602 (I)	Set-3-603 (A)	Set-3-604 (I)	Set-3-605 (A)	Set-3-606 (A)	Set-3-607 (A)	Set-3-608 (I)	Set-3-609 (I)
PILLANGO	-	-	Set-5-603 (A)	-	-	-	Set-5-607 (A)	-	-
PAPILLON	-	-	-	-	-	-	-	-	-
FLINTER	Set-8-601 (I)	Set-8-602 (I)	Set-8-603 (A)	Set-8-604 (I)	Set-8-605 (A)	Set-8-606 (A)	Set-8-607 (A)	Set-8-608 (I)	Set-8-609 (I)

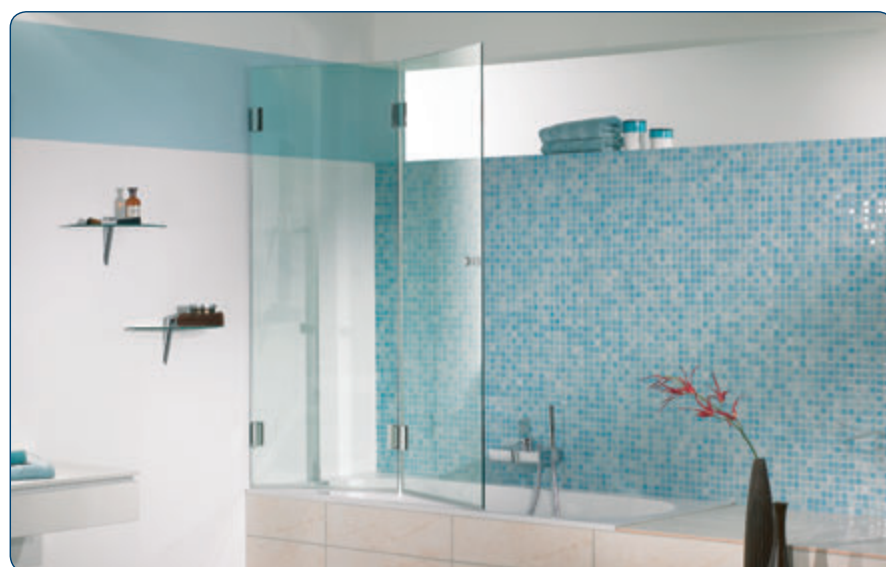

Suivant l'application choisie, la dimension et la position de la barre de stabilisation peuvent varier. Pour de plus amples informations merci de vous référer au catalogue technique.

(A)(A)(A) = Ouverture vers l'extérieur - (I)(I) = Ouverture vers l'intérieur - (P) (P) (P) = Portes va et vient - (Ü) = à recouvrement





Types d'installations solutions pour baignoires

Types d'installations solutions pour baignoires

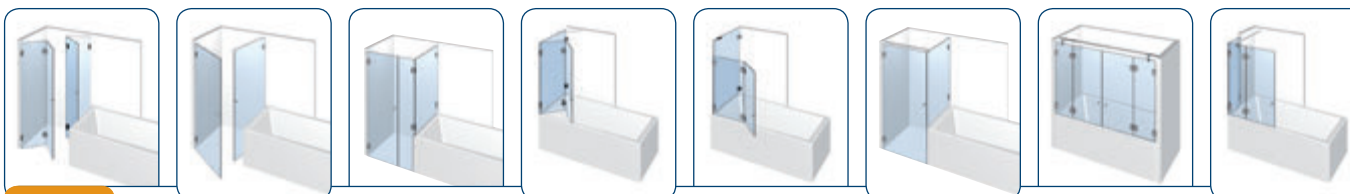

PONTERE	-	Set-1-611 (P)	Set-1-612 (P)	-	-	Set-1-615 (P)	Set-1-616 (P)	Set-1-617 (P)
----------------	---	---------------	---------------	---	---	---------------	---------------	---------------

FLAMEA+	-	Set-12-611 (P)	Set-12-612 (P)	-	-	Set-12-615 (P)	Set-12-616 (P)	-
----------------	---	----------------	----------------	---	---	----------------	----------------	---

FLAMEA	-	Set-7-611 (P)	Set-7-612 (P)	-	-	Set-7-615 (P)	Set-7-616 (P)	Set-7-617 (P)
---------------	---	---------------	---------------	---	---	---------------	---------------	---------------

FARFALLA	Set-3-610 (I)	Set-3-611 (A)	Set-3-612 (A)	Set-3-613 (I)	Set-3-614 (I)	-	-	-
-----------------	---------------	---------------	---------------	---------------	---------------	---	---	---

PILLANGO	-	-	Set-5-612 (A)	-	-	Set-5-615 (A)	Set-5-616 (A)	Set-5-617 (A)
-----------------	---	---	---------------	---	---	---------------	---------------	---------------

PAPILLON	-	-	Set-2-608 (A)	-	-	-	-	-
-----------------	---	---	---------------	---	---	---	---	---

FLINTER	Set-8-610 (I)	Set-8-611 (A)	Set-8-612 (A)	-	-	-	-	-
----------------	---------------	---------------	---------------	---	---	---	---	---

(A)(A)(A)(A) = Ouverture vers l'extérieur - (I)(I) = Ouverture vers l'intérieur - (P)(P) = Portes va et vient - (Ü) = à recouvrement

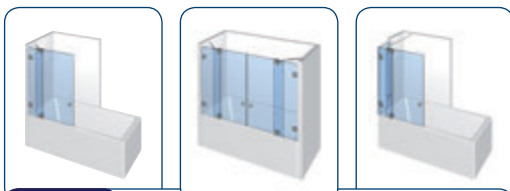

FLUTURE	Set-6-603 (Ü)	Set-6-616 (Ü)	Set-6-617 (Ü)
----------------	---------------	---------------	---------------

(A)(A)(A)(A) = Ouverture vers l'extérieur - (I)(I) = Ouverture vers l'intérieur - (P)(P)(P) = Portes va et vient - (Ü) = à recouvrement

PONTERE

FLAMEA+

FLAMEA

FARFALLA

PILLANGO

PAPILLON

FLINTER

FLUTURE



Types d'installations solutions pour douches rondes



PONTERE

FLAMEA+

FLAMEA

FARFALLA

PILLANGO

PAPILLON

FLINTER

FLUTURE

Types d'installations douches arrondies



PONTERE	-	-
FLAMEA+	-	-
FLAMEA	-	-
FARFALLA	Set-3-501 (A)	Set-3-502 (A) Set-3-503 (A)
PILLANGO	Set-5-501 (A)	Set-5-502 (A) Set-5-503 (A)
PAPILLON	Set-2-501 (A)	- -
FLINTER	-	Set-8-502 (A) -



FLUTURE
Set-6-502 (Ü)

Suivant l'application choisie, la dimension et la position de la barre de stabilisation peuvent varier. Pour de plus amples informations merci de vous référer au catalogue technique.

(A)(A)(A)(A) = Ouverture vers l'extérieur - (I)(I) = Ouverture vers l'intérieur - (P) (P) (P) = Portes va et vient - (Ü) = à recouvrement









Types d'installations solutions pour parois fixes

Types d'installations walk in



Connecteur d'angle Pontere 	✓	✓	✓
Connecteur d'angle Flamea+ 	✓	✓	✓
Connecteur d'angle Flamea, Flinter, Fluture, Nivello 	✓	✓	✓
Connecteur d'angle Nivello+ 	✓	✓	✓
Connecteur d'angle Farfalla, Papillon, Pillango 	✓	✓	✓



Autres applications pour Vivere II
en page 143

Suivant l'application choisie, la dimension et la position de la barre de stabilisation peuvent varier. Pour de plus amples informations merci de vous référer au catalogue technique.

PONTERE

FLAMEA+

FLAMEA

FARFALLA

PILLANGO

PAPILLON

FLINTER

FLUTURE



Choisissez votre installation.































































Nivello+ et Nivello

Les pare-douches personnalisés engendrent des mises en oeuvre particulières. Toutes les pentures ne conviennent pas à toutes les applications- c'est pourquoi nous vous présentons, pages suivantes, tous les types de configurations possibles avec la penture relevable Nivello et Nivello+. Tous les plans des sets sont disponibles sur le site www.duschenplaner.de ainsi que dans nos catalogues techniques sur www.paulifrance.fr. Applications avec les pentures Pontere, Flamea, Fluture, Flinter, Pillango, Papillon et Farfalla, voir à partir de la page 78.

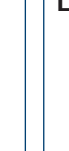

Types d'installations douches encastrées

														
														
Nivello+ - affleurée Set-10-101 L (A) Set-10-101 R (A) - - - Set-10-104 L (A) Set-10-104 R (A)											Nivello - contre-plaque Set-11-104 L (A) Set-11-104 R (A)			
														
														
Nivello+ - affleurée Set-10-105 L (A) Set-10-105 R (A) Set-10-106 (A) - - Set-10-108 L (A) Set-10-108 R (A)											Nivello - contre-plaque Set-11-105 L (A) Set-11-105 R (A) Set-11-106 (A) Set-11-107 L (I) Set-11-107 R (I) Set-11-108 L (A) Set-11-108 R (A)			



Nivello+ - affleurée

Set-10-109 (A)

Nivello - contre-plaque

Set-11-109 (A)

Suivant l'application choisie, la dimension et la position de la barre de stabilisation peuvent varier. Pour de plus amples informations merci de vous référer au catalogue technique.



(A)(A) = Ouverture vers l'extérieur - (I)(I) = Ouverture vers l'intérieur

Types d'installations douches d'angle

Types d'installations douches d'angle

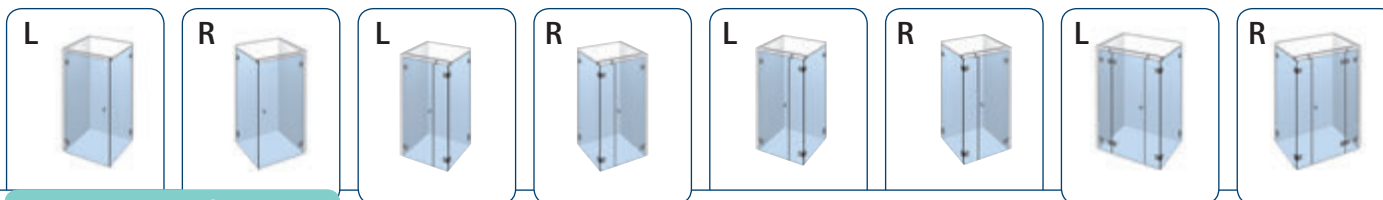

Nivello+ - affleurée

Set-10-201 L (A) Set-10-201 R (A) - - Set-10-203 L (A) Set-10-203 R (A) Set-10-204 L (A) Set-10-204 R (A)

Nivello - contre-plaque

Set-11-201 L (A) Set-11-201 R (A) Set-11-202 L (I) Set-11-202 R (I) Set-11-203 L (A) Set-11-203 R (A) Set-11-204 L (A) Set-11-204 R (A)

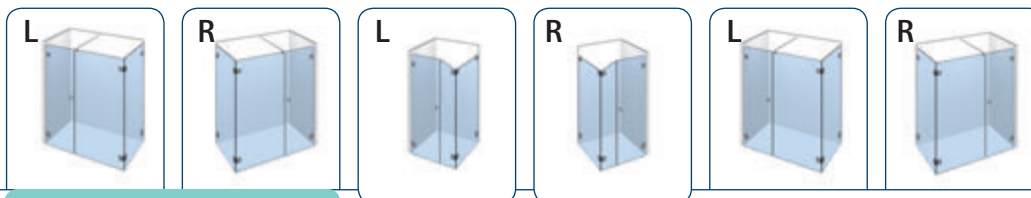

Nivello+ - affleurée

- - Set-10-206 L (A) Set-10-206 R (A) Set-10-208 L (A) Set-10-208 R (A)

Nivello - contre-plaque

Set-11-205 L (I) Set-11-205 R (I) Set-11-206 L (A) Set-11-206 R (A) Set-11-208 L (A) Set-11-208 R (A)

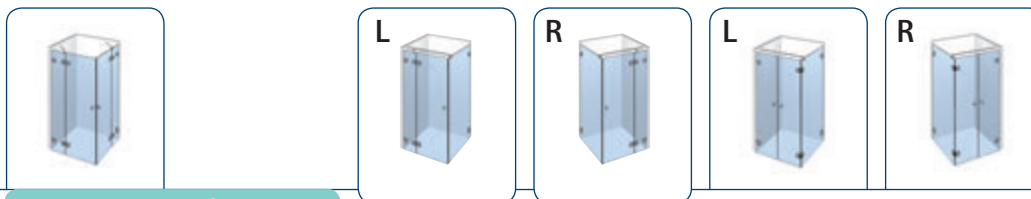

Nivello+ - affleurée

Set-10-209 (A) Set-10-210 L (A) Set-10-210 R (A) - -

Nivello - contre-plaque

Set-11-209 (A) Set-11-210 L (A) Set-11-210 R (A) Set-11-211 L (I) Set-11-211 R (I)

Suivant l'application choisie, la dimension et la position de la barre de stabilisation peuvent varier. Pour de plus amples informations merci de vous référer au catalogue technique.

(A)(A) = Ouverture vers l'extérieur - (I)(I) = Ouverture vers l'intérieur



Types d'installations douches d'angle

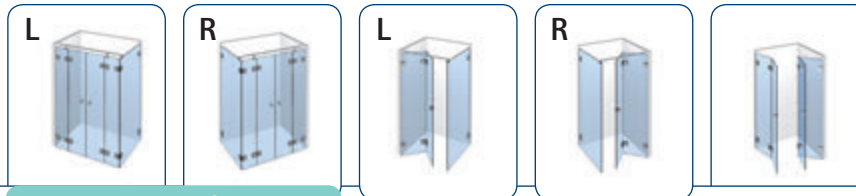

Nivello+ - affleurée
Set-10-213 L (A) Set-10-213 R (A)

-

-

-

Nivello - contre-plaque
Set-11-213 L (A) Set-11-213 R (A)

Set-11-215 L (I)

Set-11-215 R (I)

Set-11-216 (I)

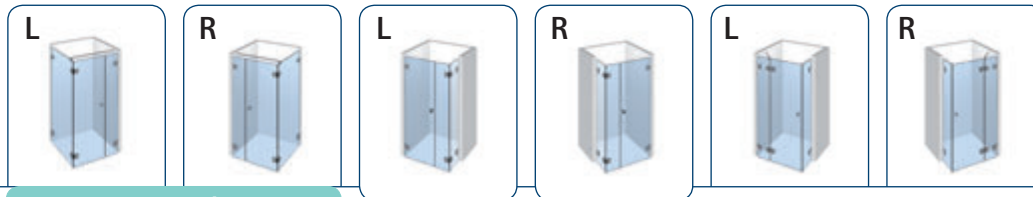

Nivello+ - affleurée
- -

Set-10-221 L (A)

Set-10-221 R (A)

Set-10-223 L (A)

Set-10-223 R (A)

Nivello - contre-plaque
Set-11-217 L (I) Set-11-217 R (I)

Set-11-221 L (A)

Set-11-221 R (A)

Set-11-223 L (A)

Set-11-223 R (A)



Nivello+ - affleurée
Set-10-224

Nivello - contre-plaque
Set-11-224



NIVELLO+

NIVELLO

(A)(A) = Ouverture vers l'extérieur - (I)(I) = Ouverture vers l'intérieur



Types d'installations douches pentagonales

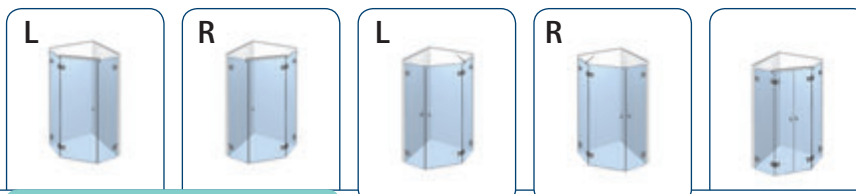

Nivello+ - affleurée

Set-10-301 L (A) Set-10-301 R (A) Set-10-302 L (A) Set-10-302 R (A) Set-10-303 (A)

Nivello - contre-plaque

Set-11-301 L (A) Set-11-301 R (A) Set-11-302 L (A) Set-11-302 R (A) Set-11-303 (A)



(A)(A) = Ouverture vers l'extérieur - (I)(I) = Ouverture vers l'intérieur



Types d'installations douches en U

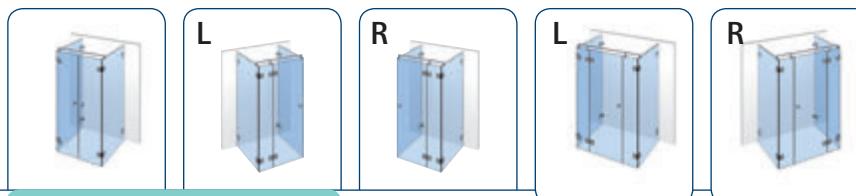

Nivello+ - affleurée

- Set-10-403 L (A) Set-10-403 R (A) Set-10-404 L (A) Set-10-404 R (A)

Nivello - contre-plaque

Set-11-402 (I) Set-11-403 L (A) Set-11-403 R (A) Set-11-404 L (A) Set-11-404 R (A)



Nivello+ - affleurée

Set-10-406 (A)

Nivello - contre-plaque

Set-11-406 (A)



Application : ouverture vers l'intérieur

NIVELLO+

NIVELLO

Suivant l'application choisie, la dimension et la position de la barre de stabilisation peuvent varier. Pour de plus amples informations merci de vous référer au catalogue technique.

(A)(A) = Ouverture vers l'extérieur - (I)(I) = Ouverture vers l'intérieur

Types d'installations douches arrondies

Types d'installations douches arrondies

L



R



Nivello+ - affleurée

-

-

Set-10-502 (A)

Nivello - contre-plaque

Set-11-501 L (A)

Set-11-501 R (A)

Set-11-502 (A)



Les poignées affleurantes ne conviennent pas pour les douches rondes

Les plans pour les rayons 500 et 550mm sont disponibles, merci de le préciser à la commande.

Suivant l'application choisie, la dimension et la position de la barre de stabilisation peuvent varier. Pour de plus amples informations merci de vous référer au catalogue technique.

(A)(A) = Ouverture vers l'extérieur - (I)(I) = Ouverture vers l'intérieur

Types d'installations solutions pour baignoires

Types d'installations solutions pour baignoires

Nivello+ - affleurée		-	-	-	-	Set-10-603 L (A)	Set-10-603 R (A)	-
Nivello - contre-plaque		Set-11-601 L (I)	Set-11-601 R (I)	Set-11-602 L (I)	Set-11-602 R (I)	Set-11-603 L (A)	Set-11-603 R (A)	Set-11-604 (I)
Nivello+ - affleurée		Set-10-605 L (A)	Set-10-605 R (A)	Set-10-606 (A)	-	Set-10-607 L (A)	Set-10-607 R (A)	-
Nivello - contre-plaque		Set-11-605 L (A)	Set-11-605 R (A)	Set-11-606 (A)	-	Set-11-607 L (A)	Set-11-607 R (A)	Set-11-608 L (I) Set-11-608 R (I)
Nivello+ - affleurée		-	-	-	-	-	-	Set-10-612 L (A) Set-10-612 R (A)
Nivello - contre-plaque		Set-11-609 L (I)	Set-11-609 R (I)	Set-11-610 (I)	-	Set-11-611 L (A)	Set-11-611 R (A)	Set-11-612 L (A) Set-11-612 R (A)
Nivello+ - affleurée		-	-	Set-10-615 L (A)	Set-10-615 R (A)	Set-10-616 (A)	-	Set-10-617 L (A) Set-10-617 R (A)
Nivello - contre-plaque		Set-11-613 L (I)	Set-11-613 R (I)	Set-11-615 L (A)	Set-11-615 R (A)	Set-11-616 (A)	-	Set-11-617 L (A) Set-11-617 R (A)

(A)(A) = Ouverture vers l'extérieur - (I)(I) = Ouverture vers l'intérieur

NIVELLO+

NIVELLO



INFO

A votre service!

Sur le site www.paulifrance.fr vous trouverez:

- notre catalogue technique Pontere



- de nombreux plans pour toutes les mises en œuvre standard



En un clic tous les systèmes et les tarifs des sets sont sur www.duschenplaner.de.



La douche en ligne, pour de plus amples informations voir page 230.



MADE
IN
GERMANY





- Penture de porte battante Pontere



Pontere – Classique : élégant

PONTERE est un concentré de qualité et d'esthétique pour les solutions individuelles d'aménagement intérieur commercial et privé. Douches encastrées, en coin, à cinq côtés ou en U : PONTERE est une charnière qui relève tous les défis et offre des possibilités de création quasiment illimitées. Elle se ferme par elle-même sur les derniers centimètres et peut être réglée à 0° en continu à tout moment.

- Un axe de rotation central permet le va et vient
- Fermeture automatique sur les derniers 15 à 20°
- Réglage du 0° à l'infini et sans à coup
- Réglage des connecteurs d'angle (sauf 8418MS)
- Montage rapide
- Sans entretien
- Montage au choix avec ou sans joint
- Tous les sets sont conformes à la norme DIN 14428
- 50Kg par paire, soit une porte de 1000X2000mm pour un verre de 10mm (sauf 8404MS)



	<p>Ajustage par trous oblongs</p>			<p>Perçages pour verres de 8 mm sans joint</p>
	<p>Ajustage par trous oblongs</p> <p>8861KU0-8-2010</p>			<p>Perçages pour verres de 8 mm avec joint 8861KU0-8-2010</p>
<p>Réf. Art. 8406MS7 8406MS10 8406MSPVD22</p>	<p>Finition chromé brillant chromé mat Effet inox</p>	<p>Épaisseur verre 8/10 mm</p>	<p>Dénomination Penture de porte battante Pontere verre-mur à 90°</p>	<p>Remarques Ouverture à 90° dans les 2 sens, avec réglage du 0°, ajustage par trous oblongs, plaque de fixation murale excentrée</p> <p>Col./Pièce 1/2</p> <p>MADE IN GERMANY</p>

				<p>Perçages pour verres de 8 mm sans joint</p>
	<p>8861KU0-8-2010</p>			<p>Perçages pour verres de 8 mm avec joint 8861KU0-8-2010</p>
<p>Réf. Art. 8408MS7 8408MS10 8408MSPVD22</p>	<p>Finition chromé brillant chromé mat Effet inox</p>	<p>Épaisseur verre 8/10 mm</p>	<p>Dénomination Penture de porte battante Pontere verre-mur à 90°</p>	<p>Remarques Ouverture à 90° dans les 2 sens, avec réglage du 0°, plaque de fixation murale centrale</p> <p>Col./Pièce 1/2</p> <p>MADE IN GERMANY</p>

ST = Panneau latéral

TF = Vantail

W = Mur

Penture de porte battante - Pontere



PONTERE

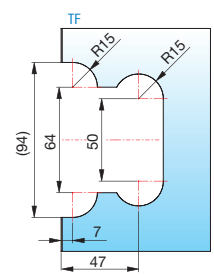
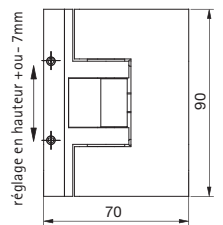
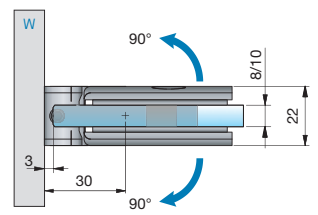

Perçages pour verres de 8 mm sans joint

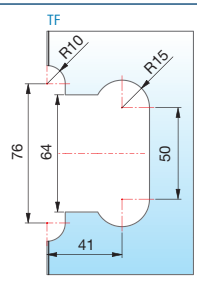
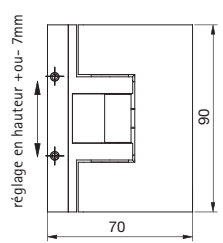
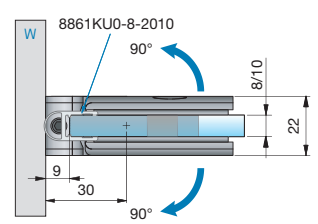

Perçages pour verres de 8 mm avec joints 8861KU0-8-2010

Réf. Art.	Finition	Epaisseur verre	Dénomination	Remarques	Col./Pièce
8404MS7	chromé brillant	8/10 mm	Penture de porte battante Pontere verre-mur à 90°	Ouverture à 90° dans les 2 sens, avec réglage du 0°, réglage en hauteur +/- 7mm	1/2
8404MS10	chromé mat				
8404MSPVD22	Effet inox				

Charge admissible par paire: 35Kg soit un vantail de 700X2000mm pour un verre de 10mm

■ MADE IN GERMANY
■ IN GERMANY
■ GERMANY

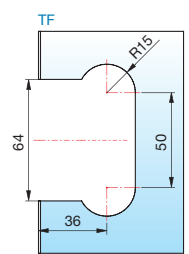
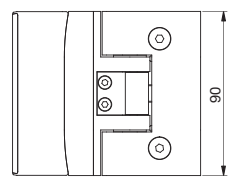
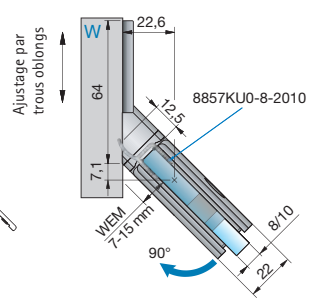

Perçages pour verres de 8 mm avec joints 8857KU0-8-2010

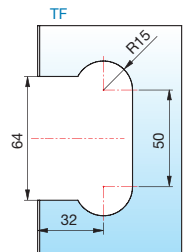
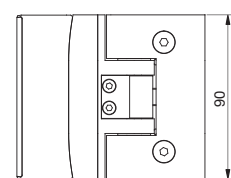
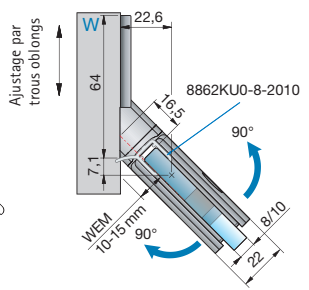

Perçages pour verres de 8 mm avec joints 8862KU0-8-2010

Réf. Art.	Finition	Epaisseur verre	Dénomination	Remarques	Col./Pièce
8414MS7	chromé brillant	8/10 mm	Penture de porte battante Pontere verre-mur à 135°	Ouverture à 90° dans les 2 sens, avec réglage du 0°, ajustage par trous oblongs	1/2
8414MS10	chromé mat			Va et vient suivant le type de joint utilisé	
8414MSPVD22	Effet inox				

■ MADE IN GERMANY
■ IN GERMANY
■ GERMANY

ST = Panneau latéral

TF = Vantail

W = Mur



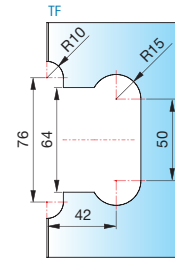
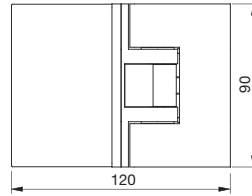
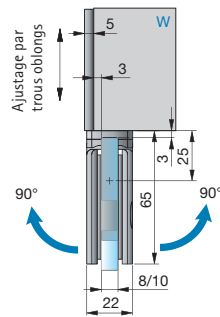

Perçages pour verres de 8 mm sans joint

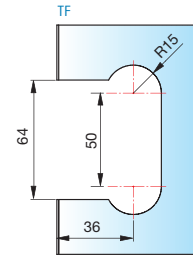
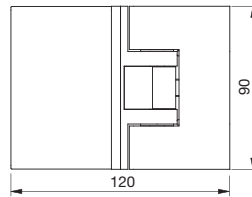
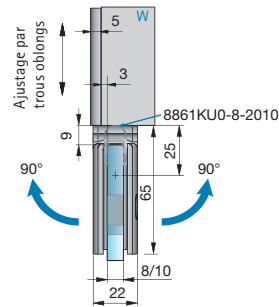

Perçages pour verres de 8 mm avec joints 8861KU0-8-2010

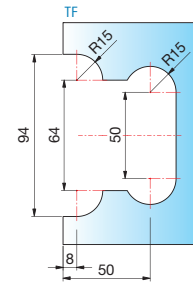
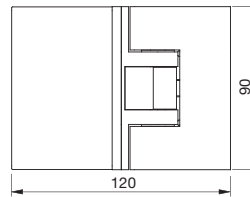
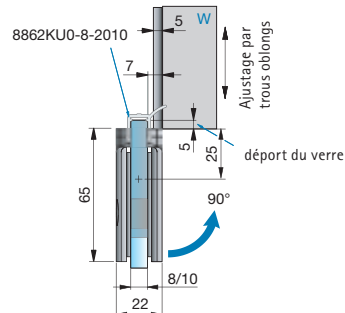

Perçages pour verres de 8 mm avec joints 8862KU0-8-2010

Réf. Art.	Finition	Epaisseur verre	Dénomination	Remarques	Col./Pièce
8412MS7	chromé brillant	8/10 mm	Penture de porte battante Pontere verre-mur à 180°	ouverture dans les 2 sens à 90° suivant le type de joint utilisé, réglage du 0°, ajustage par trous oblongs	1/2
8412MS10	chromé mat			Va et vient suivant le type de joint utilisé	
8412MSPVD22	Effet inox				

MADE IN GERMANY

Penture de porte battante - Pontere



PONTERE

				<p>Perçages pour verres de 8 mm sans joint</p>
				<p>Perçages pour verres de 8 mm avec joints 8857KU0-8-2010</p>
				<p>Perçages pour verres de 8 mm avec joints 8861KU0-8-2010</p>

Réf. Art.	Finition	Epaisseur verre	Dénomination	Remarques	Col./Pièce
8400MS7	chromé brillant	8/10 mm	Penture de porte battante Pontere	Ouverture à 90° dans les 2 sens, avec réglage du 0° Va et vient suivant le type de joint utilisé	1/2
8400MS10	chromé mat		verre-verre à 180°		
8400MSPVD22	Effet inox				

MADE IN GERMANY

ST = Panneau latéral TF = Vantail W = Mur



Penture de porte battante - Pontere

PONTERE

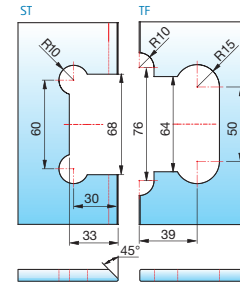
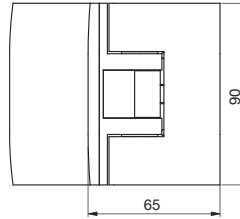
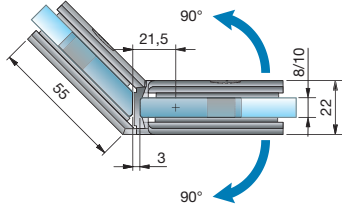

Perçages pour verres de 8 mm sans joint

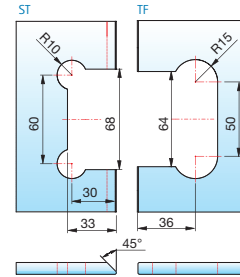
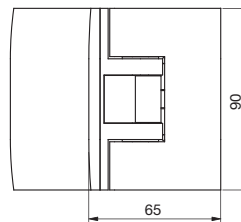
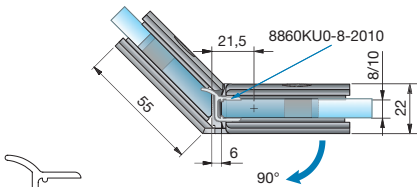

Perçages pour verres de 8 mm avec joints 8860KU0-8-2010

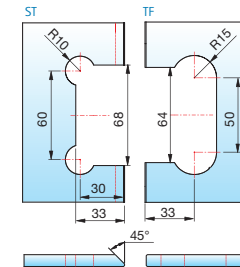
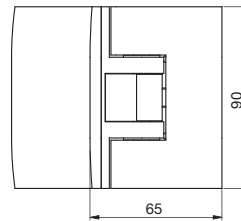
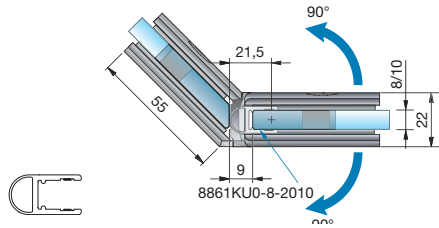

Perçages pour verres de 8 mm avec joints 8861KU0-8-2010

Réf. Art.	Finition	Epaisseur verre	Dénomination	Remarques	Col./Pièce
8402MS7	chromé brillant	8/10 mm	Penture de porte battante Pontere	Ouverture à 90° dans les 2 sens, avec réglage du 0° Va et vient suivant le type de joint utilisé	1/2
8402MS10	chromé mat		verre-verre à 135°		
8402MSPVD22	Effet inox				

MADE IN GERMANY

ST = Panneau latéral

TF = Ventilator

W = Mur

Penture de porte battante - Pontere



PONTERE

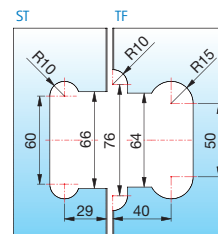
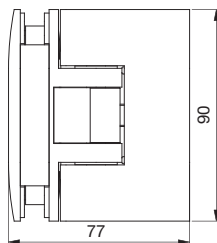
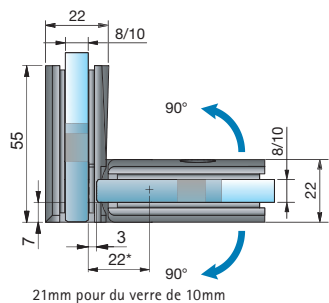

Perçages pour verres de 8 mm sans joint

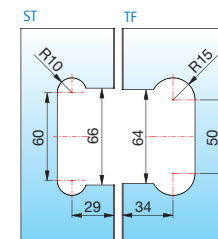
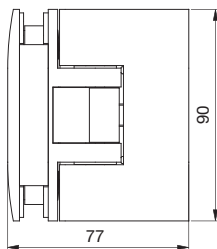
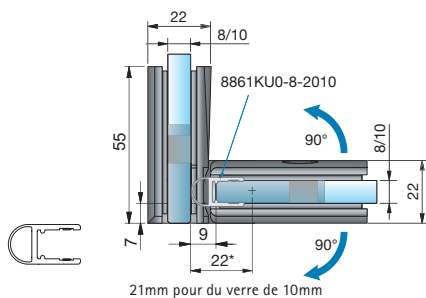

Perçages pour verres de 8 mm avec joints 8861KU0-8-2010

Réf. Art.	Finition	Epaisseur verre	Dénomination	Remarques	Col./Pièce
8410MS7	chromé brillant	8/10 mm	Penture de porte battante Pontere	Ouverture à 90° dans les 2 sens,	1/2
8410MS10	chromé mat		verre-verre à 90°	avec réglage du 0°	
8410MSPVD22	Effet inox				

MADE IN GERMANY

ST = Panneau latéral

TF = Vantail

W = Mur





■ Réglage du 0° à volonté et sans à coup

■ Réglage du 0° du connecteur (sauf 8418MS)

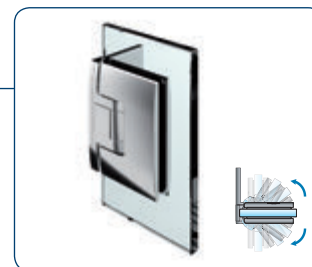

INFO

Tenir compte des conseils de montage page 126.

Connecteurs d'angle - Pontere



PONTERE

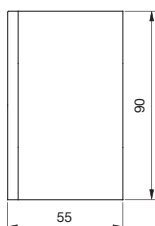
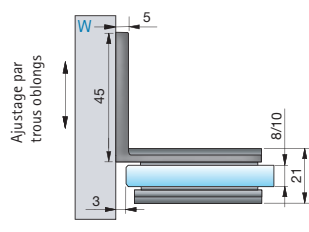

Perçage Ø 25 mm ou découpe

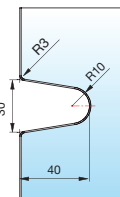
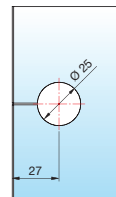

Perçages pour verres de 8/10 mm

Réf. Art.	Finition	Epaisseur verre	Dénomination	Remarques	Col./Pièce
8418MS7	chromé brillant	8/10 mm	Connecteur d'angle Pontere verre-mur à 90°	Rigide, ajustage par trous oblongs	1/2
8418MS10	chromé mat				
8418MSPVD22	Effet inox				

MADE IN GERMANY

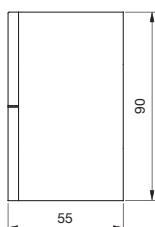
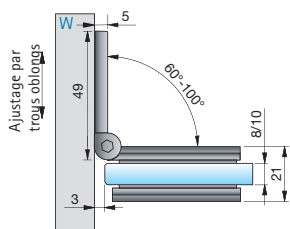

Perçage Ø 25 mm ou découpe

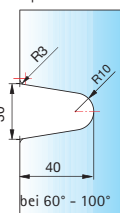
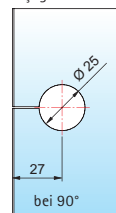

Perçages pour verres de 8 mm

Pour d'autres angles, se reporter au tableau ci-dessous pour les découpes

Réf. Art.	Finition	Epaisseur verre	Dénomination	Remarques	Col./Pièce
8430MS7	chromé brillant	8/10 mm	Connecteur d'angle Pontere verre-mur à 90°	Angle du connecteur ajustable en continu 60°-100°, ajustage par trous oblongs	1/2
8430MS10	chromé mat				
8430MSPVD22	Effet inox				

MADE IN GERMANY

Angle de biseautage et cote du perçage pour 8430MS

Angle	Distance trou de perçage - arête du verre	Angle de biseautage du verre	Remarque
60°	35 mm	30°	-
65°	33 mm	25°	-
70°	32 mm	20°	-
75°	31 mm	15°	-
80°	29 mm	10°	-
85°	28 mm	5°	débouché
90°	27 mm	sans biseau	débouché
95°	26 mm	5°	débouché
100°	26 mm	10°	débouché





Connecteurs d'angle - Pontere

PONTERE

Perçages pour verres de 8/10 mm

Réf. Art.	Finition	Epaisseur verre	Dénomination	Remarques	Col./Pièce
8428MS7	chromé brillant	8/10 mm	Connecteur droit Pontere	Ajustage par trous oblongs avec cache vis,	1/2
8428MS10	chromé mat		verre-mur à 180°	Vissage possible par la gauche ou la droite	
8428MSPVD22	Effet inox				MADE IN GERMANY

Perçages pour verres de 8 mm

Pour d'autres angles, se reporter au tableau ci-dessous pour les découpes

Réf. Art.	Finition	Epaisseur verre	Dénomination	Remarques	Col./Pièce
8427MS7	chromé brillant	8/10 mm	Connecteur d'angle Pontere	Angle du connecteur ajustable en continu 90°-140°,	1/2
8427MS10	chromé mat		verre-mur à 135°	ajustage par trous oblongs	
8427MSPVD22	Effet inox				MADE IN GERMANY

Angle de biseautage et cote du perçage pour 8427MS

Angle	Distance trou de perçage - arête du verre	Angle de biseautage du verre	Préparation du verre	Remarque
90°	27 mm	0°	Perçage	-
95°	26 mm	5°	Perçage	débouché
100°	26 mm	10°	Perçage	débouché
105°	25 mm	15°	Perçage	débouché
110°	24 mm	20°	Perçage	débouché
115°	24 mm	25°	Perçage	débouché
120°		30°	Découpe R40	-
125°		35°	Découpe R40	-
130°		40°	Découpe R40	-
135°		45°	Découpe R40	-
140°		50°	Découpe R40	-

Connecteurs d'angle - Pontere



PONTERE

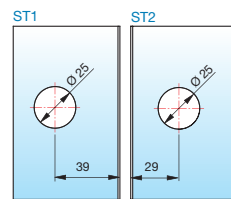
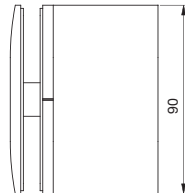
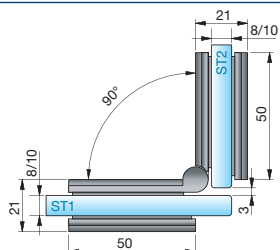

Perçages pour verres
8 mm

Réf. Art.	Finition	Epaisseur verre	Dénomination	Remarques	Col./Pièce
8421MS7	chromé brillant	8/10 mm	Connecteur d'angle Pontere	Angle du connecteur ajustable en continu 80°-180°	1/2
8421MS10	chromé mat		verre-verre à 90°		
8421MSPVD22	Effet inox				

■ MADE
■ IN
■ GERMANY

W = Mur



Connecteurs d'angle - Pontere

PONTERE

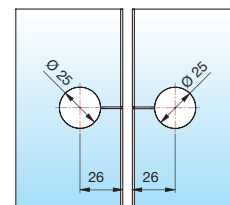
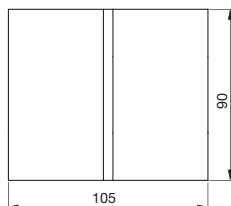
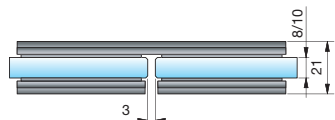

Perçages pour verres de 8/10 mm

Réf. Art.	Finition	Epaisseur verre	Dénomination	Remarques	Col./Pièce
8422MS7	chromé brillant	8/10 mm	Connecteur droit Pontere	-	1/2
8422MS10	chromé mat		verre-verre à 180°		
8422MSPVD22	Effet inox				

MADE IN GERMANY

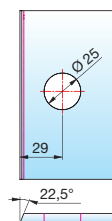
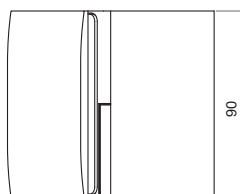
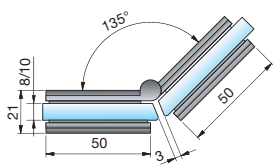

Perçages pour verres de 8 mm

Valable pour un angle de 135°
Pour d'autres angles, se reporter au tableau ci-dessous pour les découpes

Réf. Art.	Finition	Epaisseur verre	Dénomination	Remarques	Col./Pièce
8425MS7	chromé brillant	8/10 mm	Connecteur d'angle Pontere	Angle du connecteur ajustable en continu 80° - 180°	1/2
8425MS10	chromé mat		verre-verre à 135°		
8425MSPVD22	Effet inox				

MADE IN GERMANY

Angle de biseautage et cote du perçage pour 8425MS

Angle	Distance trou de perçage - arête du verre	Angle de biseautage du verre	Remarque
80°	38 mm	50°	-
85°	37 mm	47,5°	-
90°	36 mm	45°	-
95°	35 mm	42,5°	-
100°	34 mm	40°	-
105°	33 mm	37,5°	-
110°	32 mm	35°	-
115°	31 mm	32,5°	-
120°	31 mm	30°	-
125°	30 mm	27,5°	-
130°	29 mm	25°	-

Angle	Distance trou de perçage - arête du verre	Angle de biseautage du verre	Remarque
135°	29 mm	22,5°	-
140°	28 mm	20°	débouché
145°	27 mm	17,5°	débouché
150°	27 mm	15°	débouché
155°	26 mm	12,5°	débouché
160°	26 mm	10°	débouché
165°	25 mm	7,5°	débouché
170°	25 mm	5°	débouché
175°	24 mm	0°	débouché
180°	24 mm	0°	débouché



INFO

A votre service!

Sur le www.paulifrance.fr vous trouverez de nombreux plans de principe pour les mises en œuvre standard.



La collection Flamea+ est également disponible en finition or.
Plus d'informations en page 47.



■ MADE
■ IN
■ GERMANY





- Penture de porte battante Flamea+



FLAMEA+



**FLAMEA+ –
pour des contraintes
spécifiques**

FLAMEA+ – Sans compromis : résistante

La série FLAMEA+ a été développée pour les douches de première catégorie. La situation de montage optimale : les douches intégralement en verre au format XL. FLAMEA+ répond à toutes les exigences esthétiques et fonctionnelles de l'aménagement intérieur commercial et privé.

- Ouverture à 90° dans les 2 sens
- Fermeture automatique sur les derniers centimètres
- Point de rotation centré, permet le va et vient
- Réglage du 0° sans à coup
- Charge admissible pour 2 pentures 45kg, ou un vantail de 900 x 2000mm pour du verre de 10mm.
- Spécialement étudiée pour montage sans joints
- Pas de vis apparentes
- Jeu réduit permettant une meilleure étanchéité



Set -12-401

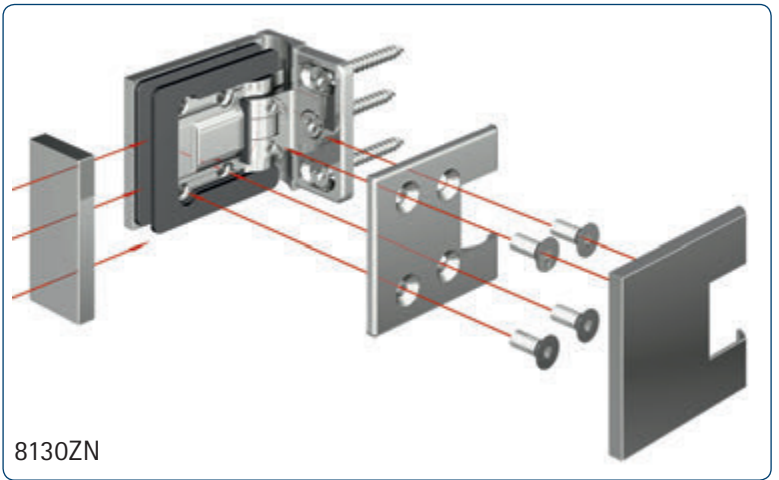

8130ZN

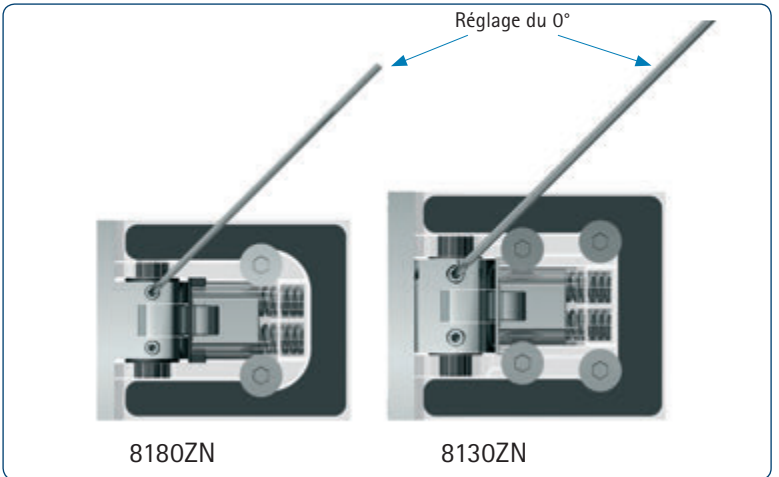

8180ZN

8130ZN

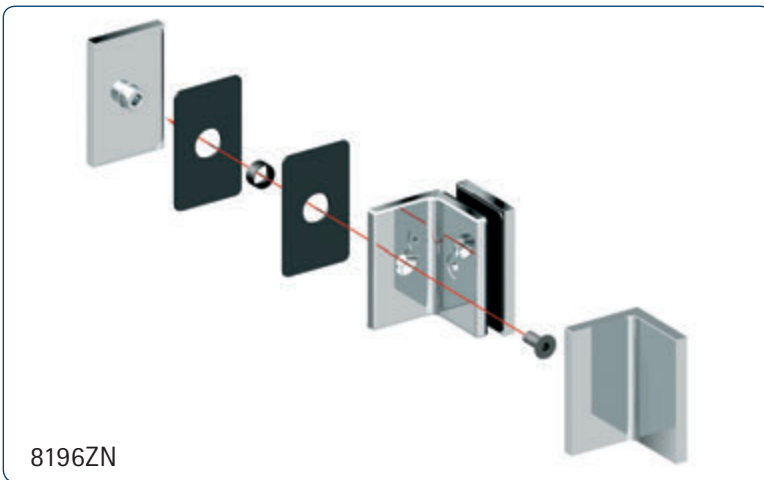

8196ZN

- Connecteur d'angle avec cache

- Dimension supérieure de 10% et charge supérieure de 25%
- Pression de serrage supérieure grâce aux 4 vis de fixation
- Plaque de fixation murale stable
- Pas de vis visibles



FLAMEA+



Set -12-402



Set -12-402



INFO

Tenir compte des conseils de montage page 126.

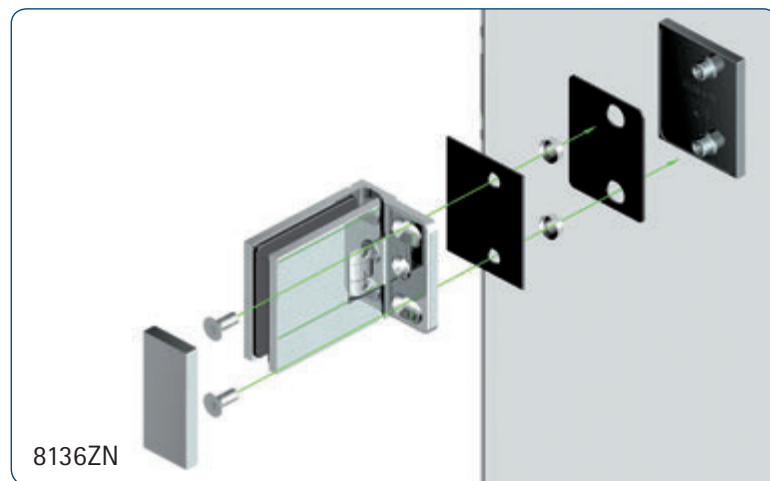

8136ZN

- La penture verre-verre à 90° ne nécessite pas d'encoche pour le fixe, ce qui permet de choisir l'emplacement des perçages et donc le déport de la porte.
- De grandes douches tout en verre sont réalisables grâce à la capacité de charge



- Egalement disponible en finition dorée. Les produits avec ce marquage sont disponibles avec notre finition or.

Gold EDITION

- d'autres accessoires finition or à partir de la page 164.

- 8278MSPVD20-A
Bouton de porte double
- 8688-5MSPVD20-500
8688-5MSPVD20-1000
tube
- 8494MSPVD20-W
Adaptateur mural à 90°
- 8496MSPVD20-W45
Adaptateur mural 45°
- 8497MSPVD20-T
Connecteur en T
- 8494MSPVD20-G
Connecteur verre-barre



8130ZNPVD20

- Penture de porte battante Flamea+ verre-mur 90°
- Epaisseur verre 6/8/10 mm



8134ZNPVD20

- Penture de porte battante Flamea+ verre-mur 90° plaque de fixation murale centrale
- Epaisseur verre 6/8/10 mm



8132ZNPVD20

- Penture de porte battante Flamea+ verre-verre 180°
- Epaisseur verre 6/8/10 mm



8136ZNPVD20

- Penture de porte battante Flamea+ verre-verre 90°
- Epaisseur verre 6/8/10 mm



8194ZNPVD20

- Connecteur d'angle Flamea+ verre-mur 90°
- Epaisseur verre 6/8/10 mm



8196ZNPVD20

- Connecteur d'angle Flamea+ verre-verre 90°
- Epaisseur verre 6/8/10 mm



FLAMEA+

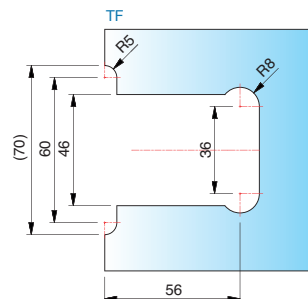
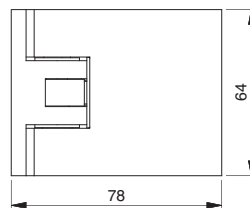
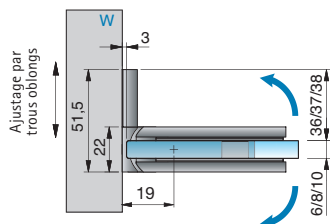

Perçages pour verres de 8 mm sans joint

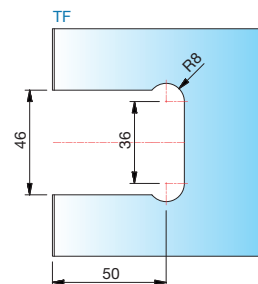
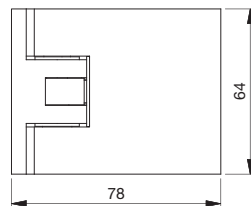
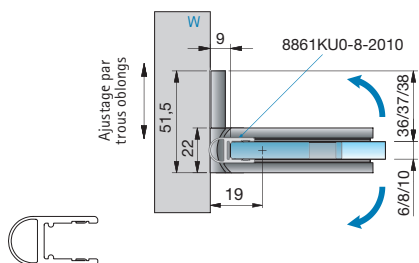

Perçages pour verres de 8 mm avec joints 8861KU0-8-2010

Gold
EDITION

Réf. Art.	Finition	Epaisseur verre	Dénomination	Remarques	Col./Pièce
8130ZN5	chromé brillant	6/8/10 mm	Penture de porte battante Flamea+	Ouverture à 90° dans les 2 sens, avec réglage du 0°, ajustage par trous oblongs, plaque de fixation murale excentrée vis cachées par un cache	1/2
8130ZN1	chromé mat		verre-mur 90°		
8130ZNPVD22	Effet inox				
8130ZNPVD20	finition or				

MADE IN GERMANY



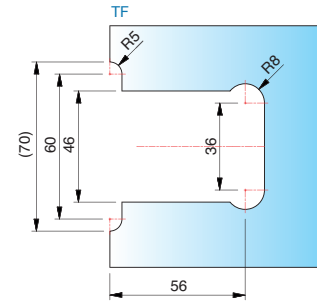
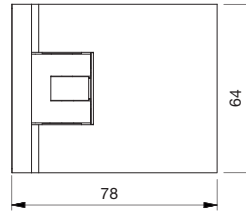
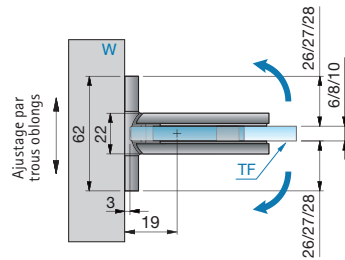

Perçages pour verres de 8 mm sans joint

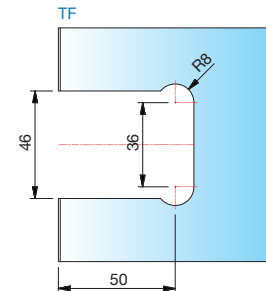
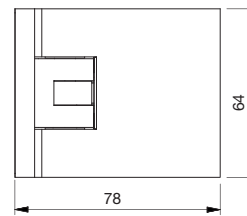
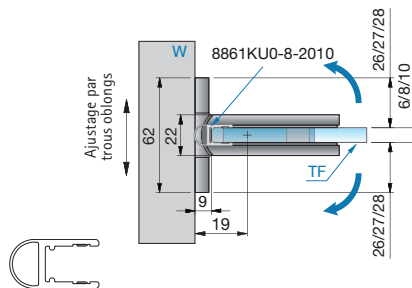

Perçages pour verres de 8 mm avec joints 8861KU0-8-2010

Gold
EDITION

Réf. Art.	Finition	Epaisseur verre	Dénomination	Remarques	Col./Pièce
8134ZN5	chromé brillant	6/8/10 mm	Penture de porte battante Flamea+	Ouverture à 90° dans les 2 sens, avec réglage du 0°, ajustage par trous oblongs, plaque de fixation murale centrale vis cachées par un cache	1/2
8134ZN1	chromé mat		verre-mur 90°		
8134ZNPVD22	Effet inox				
8134ZNPVD20	finition or				

MADE IN GERMANY



FLAMEA+

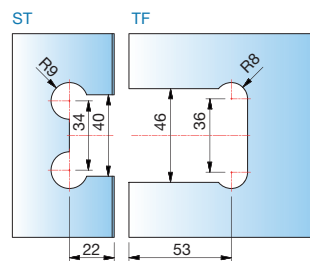
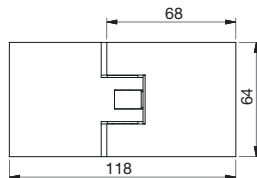
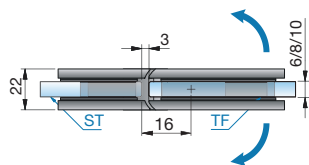

Perçages pour verres de 8 mm sans joint

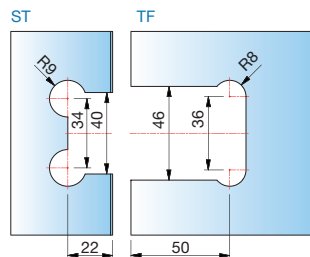
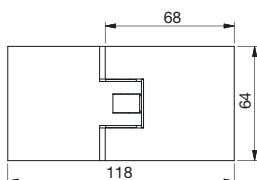
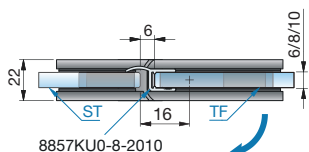

Perçages pour verres de 8 mm avec joints 8857KU0-8-2010

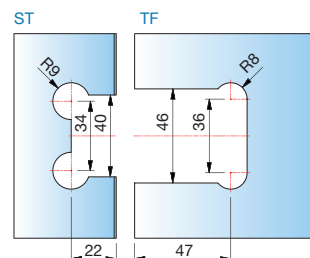
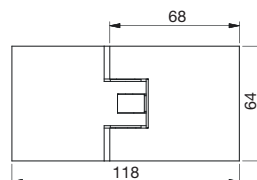
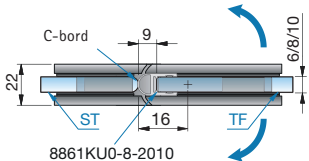

Perçages pour verres de 8 mm avec joints 8861KU0-8-2010



Gold
EDITION

Réf. Art.	Finition	Epaisseur verre	Dénomination	Remarques	Col./Pièce
8132ZN5	chromé brillant	6/8/10 mm	Penture de porte battante Flamea+	va et vient à 90°, suivant le joint utilisé avec réglage du 0°, vis cachées par un cache	1/2
8132ZN1	chromé mat		verre-verre 180°		
8132ZNPVD22	Effet inox				
8132ZNPVD20	finition or				

MADE IN GERMANY



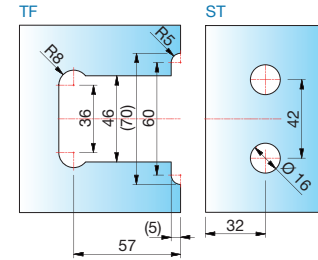
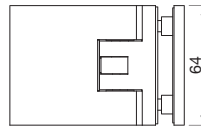
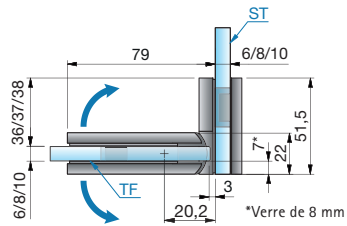

Perçages pour verres de 8 mm sans joint

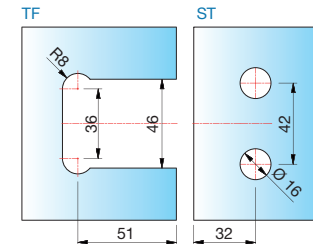
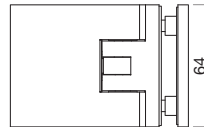
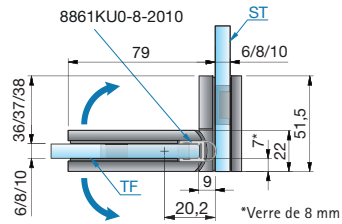

Perçages pour verres de 8 mm avec joints 8861KU0-8-2010

Gold
EDITION

Réf. Art.	Finition	Epaisseur verre	Dénomination	Remarques	Col./Pièce
8136ZN5	chromé brillant	6/8/10 mm	Penture de porte battante Flamea+	Ouverture à 90° dans les 2 sens, avec réglage du 0°,	1/2
8136ZN1	chromé mat		verre-verre 90°		
8136ZNPVD22	Effet inox				
8136ZNPVD20	finition or				

MADE IN GERMANY



FLAMEA+

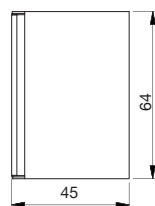
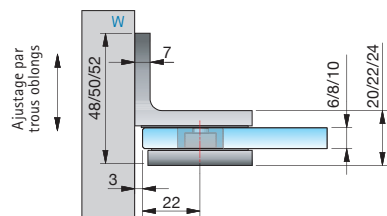

Perçage Ø 20 mm ou découpe

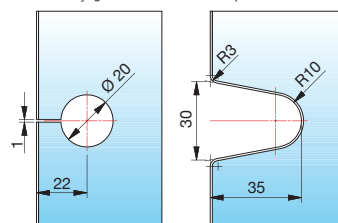

Perçages pour verres de 6/8/10 mm

Gold
EDITION

Réf. Art.	Finition Epaisseur	verre	Dénomination	Remarques	Col./Pièce
8194ZN5	chromé brillant	6/8/10 mm	Connecteur d'angle, verre-mur 90°	Fixation murale avec trous oblongs sans vis apparentes, avec cache	1/2
8194ZN1	chromé mat				
8194ZNPVD22	Effet inox				
8194ZNPVD20	finition or				

MADE
IN
GERMANY

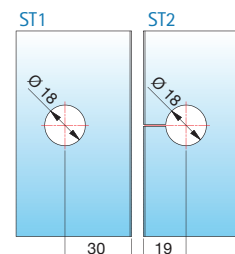
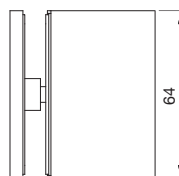
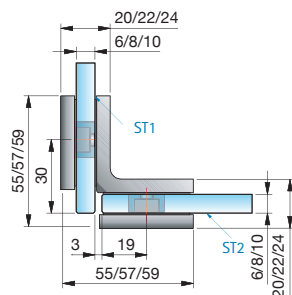

Perçages pour verres de 8 mm

Gold
EDITION

Réf. Art.	Finition Epaisseur	verre	Dénomination	Remarques	Col./Pièce
8196ZN5	chromé brillant	6/8/10 mm	Connecteur d'angle, verre-verre 90°	sans vis apparentes, avec cache	1/2
8196ZN1	chromé mat				
8196ZNPVD22	Effet inox				
8196ZNPVD20	finition or				

MADE
IN
GERMANY





Ajustage par trous oblongs

Perçage Ø 20 mm ou découpe

Perçages pour verres de 6/8/10 mm

Réf. Art.	Finition Epaisseur	verre	Dénomination	Remarques	Col./Pièce
8195ZN5	chromé brillant	6/8/10 mm	Connecteur d'angle, mur-verre-mur 90°	plaque de fixation murale réglage sans vis apparentes, avec cache	1/2
8195ZN1	chromé mat				
8195ZNPVD22	Effet inox				

MADE IN GERMANY

*Verre de 8 mm

Perçages pour verres de 8 mm

Réf. Art.	Finition Epaisseur	verre	Dénomination	Remarques	Col./Pièce
8197ZN5	chromé brillant	8/10 mm	Connecteur d'angle double, verre-verre 90°	sans vis apparentes, avec cache	1/1
8197ZN1	chromé mat				
8197ZNPVD22	Effet inox				

MADE IN GERMANY



FLAMEA+
SN



■ MADE
■ IN
■ GERMANY



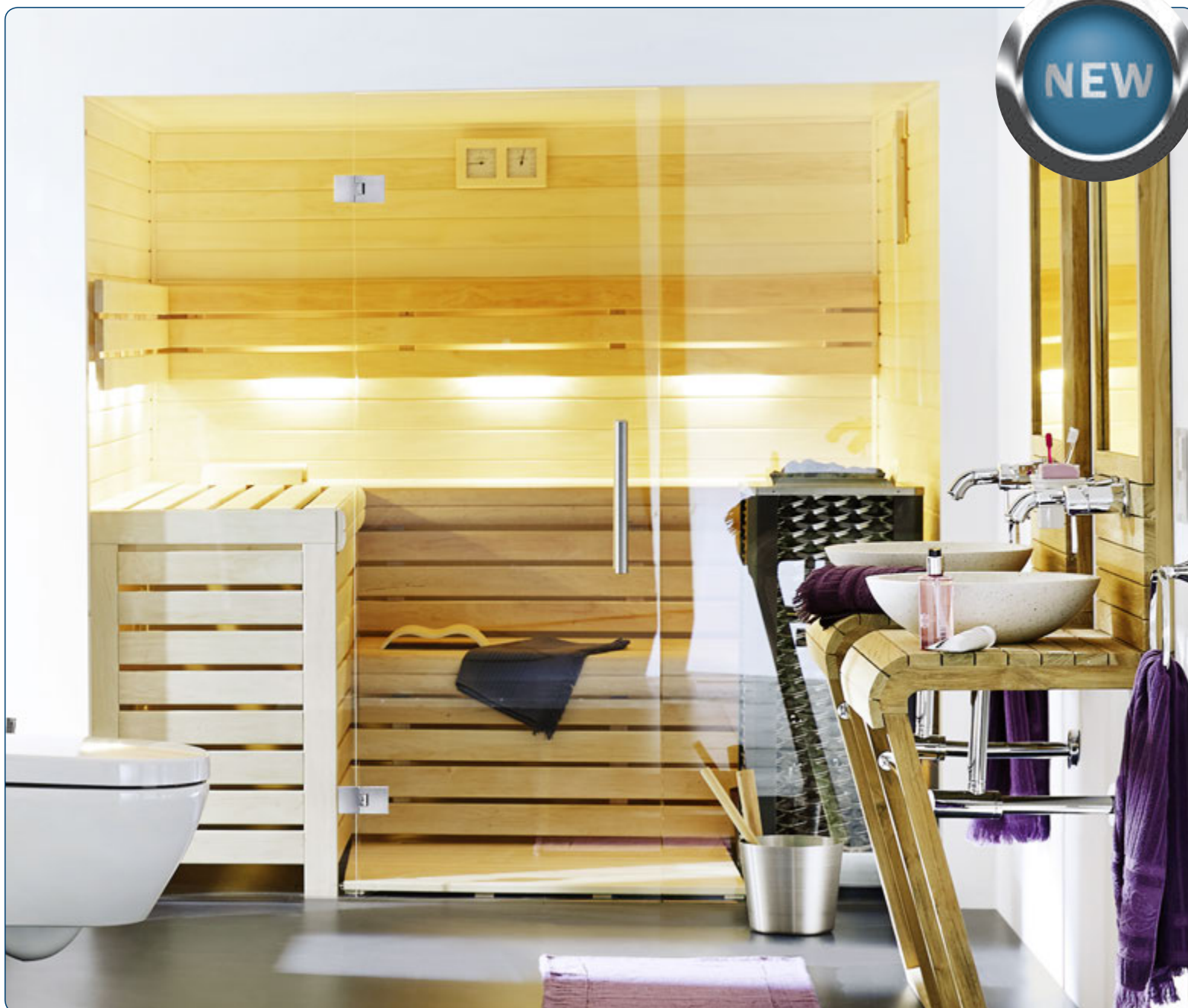

FLAMEA+
SN

- Penture battante pour sauna Flamea+



Flamea+–SN – Convaincant : résistant à la chaleur

La nouvelle ferrure pour sauna FLAMEA+–SN de Pauli + Sohn permet de concevoir des oasis de bien-être individuelles – du petit sauna privé jusqu'aux grandes installations de saunas.

Les tests en usine confirment la fonctionnalité optimale dans le respect des dimensions de portes prescrites et de leur poids, avec une température ambiante admissible maximale de 100°C

- Ouverture à 90° dans les 2 sens
- un jeu minimum pour la mise en œuvre dans les saunas
- Fermeture automatique sur les derniers centimètres
- Point de rotation centré, permet le va et vient
- Réglage du 0° sans à coup
- Une excellente qualité "Made in Germany". Pour la production de ces pièces pour les saunas, nous mettons en œuvre des matériaux spécifiques adaptés et durables.

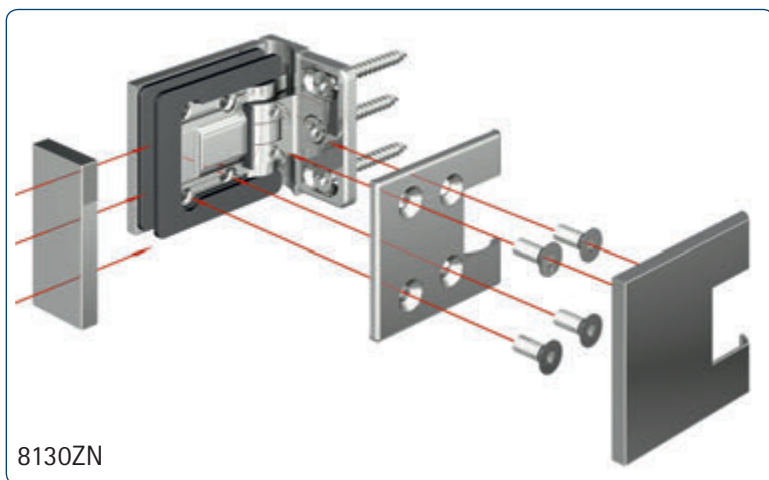

- Fixations invisibles



FLAMEA+
SN

- Température max. au niveau de la penture 80°C (équivalent à une température de 100°C pour le sauna)
- Les verres et pentures pour sauna sont à protéger. C'est pourquoi lors de la planification il faut tenir compte de la configuration du sauna et éviter tout risque de poussée contraire (maxi. 90°)



- Conseils d'entretien

Les pentures pour sauna doivent être lavées à l'eau chaude et essuyées au chiffon humide. Les produits d'entretien, agressifs, acides ou basiques ainsi que les brosses et grattoirs sont à proscrire. Les portes doivent être tenues d'une main pendant l'entretien afin d'éviter une éventuelle poussée à contre sens.

Penture de porte battante – Flamea+–SN



FLAMEA+
SN



Ajustage par trous oblongs

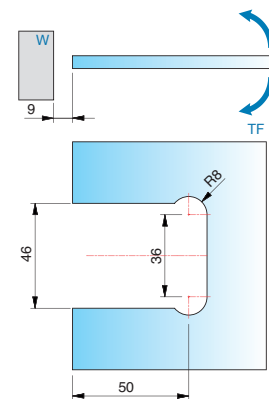
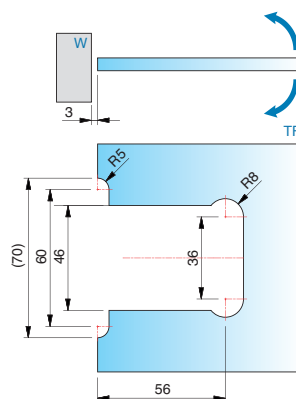
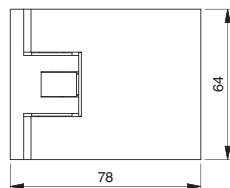
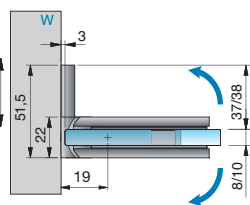

Encoches pour les différents jeux

Réf. Art.	Finition	Epaisseur verre	Dénomination	Remarques	Col./Pièce
8130ZN5-SN	chromé brillant	8/10 mm	Penture de porte battante Flamea+,	Ouverture à 90° dans les 2 sens, avec réglage du 0°, ajustage par trous oblongs, plaque de fixation murale excentrée vis cachées par un cache	1/2 MADE IN GERMANY
8130ZN1-SN	chromé mat		verre-mur 90°,		
8130ZNPVD22-SN	Effet inox		Largeur maxi de la porte 800 mm		



Ajustage par trous oblongs

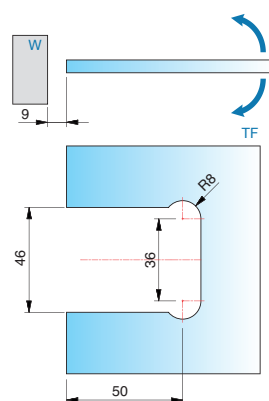
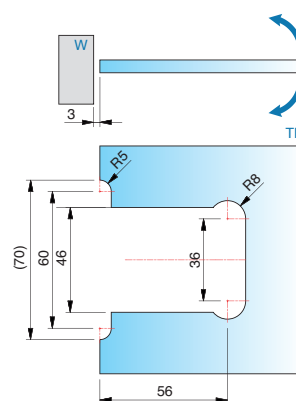
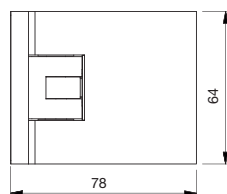
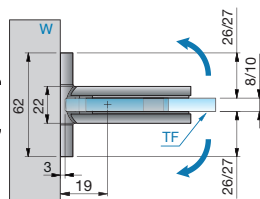

Encoches pour les différents jeux

Réf. Art.	Finition	Epaisseur verre	Dénomination	Remarques	Col./Pièce
8134ZN5-SN	chromé brillant	8/10 mm	Penture de porte battante Flamea+,	Ouverture à 90° dans les 2 sens, avec réglage du 0°, ajustage par trous oblongs, plaque de fixation murale double vis cachées par un cache	1/2 MADE IN GERMANY
8134ZN1-SN	chromé mat		verre-mur 90°		
8134ZNPVD22-SN	Effet inox		Largeur maxi de la porte 900 mm		

ST = Panneau latéral

TF = Vantail

W = Mur





Penture de porte battante – Flamea+-SN

FLAMEA+
SN

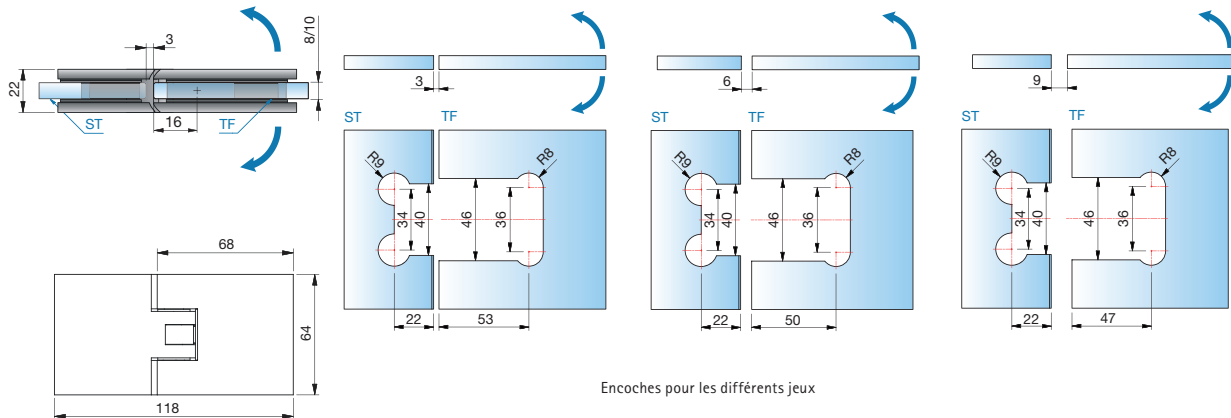

Réf. Art.	Finition	Epaisseur verre	Dénomination	Remarques	Col./Pièce
8130ZN5-SN	chromé brillant	8/10 mm	Penture de porte battante Flamea+,	Ouverture à 90° dans les 2 sens, avec réglage du 0°, ajustage par trous oblongs, plaque de fixation murale excentrée vis cachées par un cache	1/2 MADE IN GERMANY
8130ZN1-SN	chromé mat		verre-verre 180°,		
8130ZNPVD22-SN	Effet inox		Largeur maxi de la porte 750 mm		

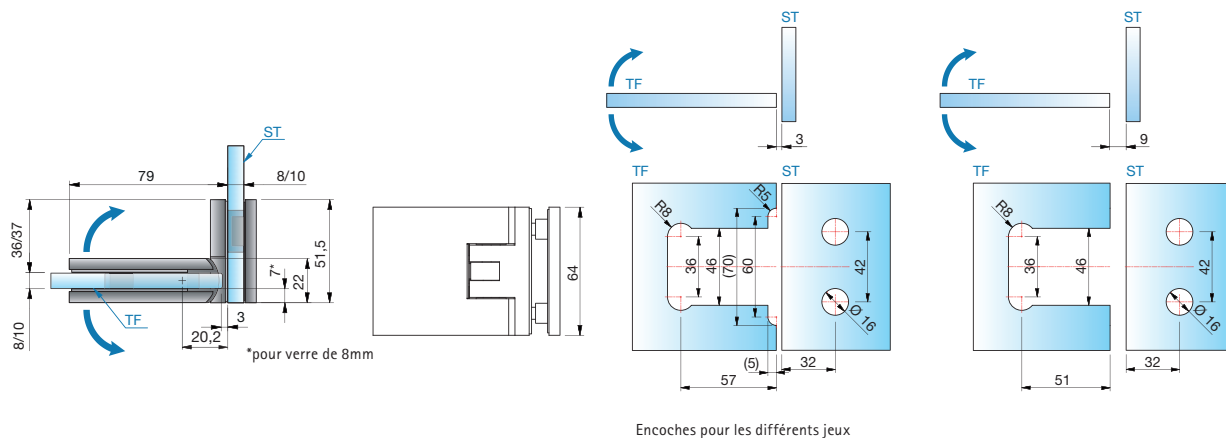

Réf. Art.	Finition	Epaisseur verre	Dénomination	Remarques	Col./Pièce
8136ZN5-SN	chromé brillant	8/10 mm	Penture de porte battante Flamea+,	Ouverture à 90° dans les 2 sens, avec réglage du 0°, ajustage par trous oblongs, vis cachées par un cache	1/2 MADE IN GERMANY
8136ZN1-SN	chromé mat		verre-verre 90°,		
8136ZNPVD22-SN	Effet inox		Largeur maxi de la porte 800 mm		

ST = Panneau latéral

TF = Vantail

W = Mur



Penture de porte battante – Flamea+-SN



FLAMEA+
SN

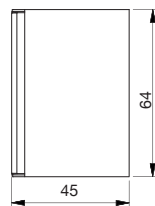
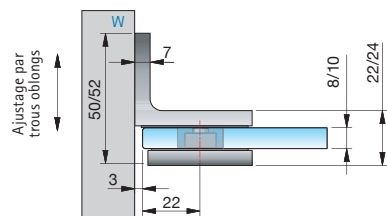

Perçage Ø 20 mm ou découpe

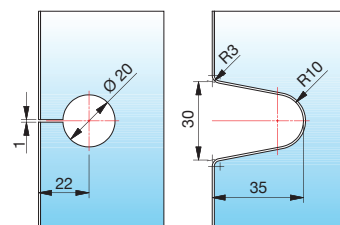

Perçages pour verres de 6/8/10 mm

Réf. Art.	Finition Epaisseur	verre	Dénomination	Remarques	Col./Pièce
8194ZN5-SN	chromé brillant	8/10 mm	Connecteur d'angle, verre-mur 90°	Fixation murale avec trous oblongs sans vis apparentes, avec cache	1/2
8194ZN1-SN	chromé mat				
8194ZNPVD22-SN	Effet inox				

MADE
IN
GERMANY

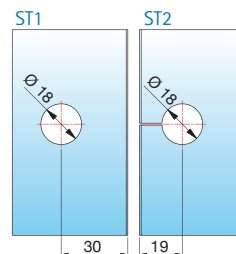
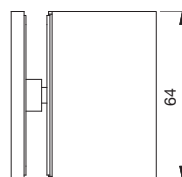
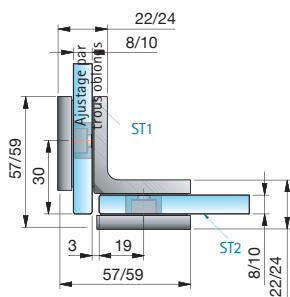

Perçages pour verres de 8 mm

Réf. Art.	Finition Epaisseur	verre	Dénomination	Remarques	Col./Pièce
8196ZN5-SN	chromé brillant	8/10 mm	Connecteur d'angle, verre-verre 90°	sans vis apparentes, avec cache	1/2
8196ZN1-SN	chromé mat				
8196ZNPVD22-SN	Effet inox				

MADE
IN
GERMANY

ST = Panneau latéral

TF = Vantail

W = Mur



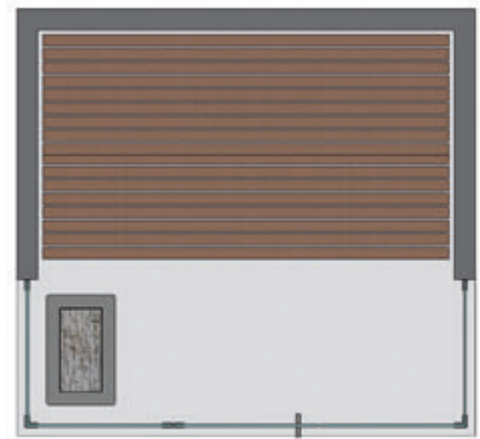

FLAMEA+
SN

■ de nombreuses possibilités de mise en oeuvre – Demandez nous des plans de principe.



8130ZN-SN

- largeur maxi de la porte 800 mm
- Charge admissible avec 2 pentures: 32 kg (ce qui représente une porte de 2000 X 800 mm en verre de 8 mm)



8134ZN-SN

- largeur maxi de la porte 900 mm
- Charge admissible avec 2 pentures: 36 kg (ce qui représente une porte de 2000 X 900 mm en verre de 8 mm)



8132ZN-SN

- largeur maxi de la porte 750 mm
- Charge admissible avec 2 pentures: 30 kg (ce qui représente une porte de 2000 X 750 mm en verre de 8 mm)



8136ZN-SN

- largeur maxi de la porte 800 mm
- Charge admissible avec 2 pentures: 32 kg (ce qui représente une porte de 2000 X 800 mm en verre de 8 mm)



INFO

A votre service!

Sur le site www.paulifrance.fr vous trouverez:

- notre catalogue technique Flamea

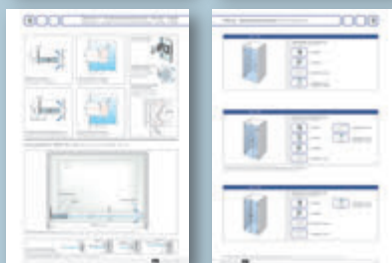

- de nombreux plans pour toutes les mises en œuvre standard

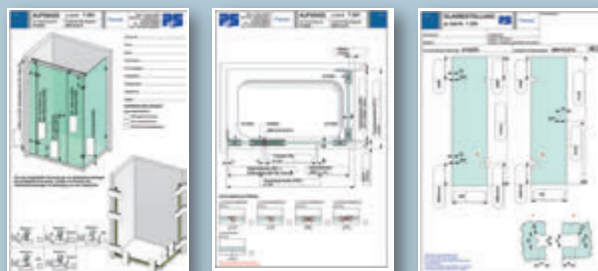

En un clic tous les systèmes et les tarifs des sets sont sur www.duschenplaner.de.



La douche en ligne, pour de plus amples informations voir page 230.



■ MADE
■ IN
■ GERMANY



FLAMEA

■ Penture de porte battante Flamea



FLAMEA

FLAMEA
un pur classique

Flamea – Cohérent : une esthétique formelle

FLAMEA réunit design et fonctions – une variante pleine de style, d'intelligence technique et de fonctionnalité. Le fruit d'une réduction à l'essentiel – un must pour les amateurs.

La position à 0° réglable en continu et la possibilité de se dispenser d'un profil d'étanchéité assurent une adaptation parfaite dans les situations de montage les plus diverses.

- Ouverture dans les 2 sens à 90° avec fermeture automatique sur les derniers centimètres
- Axe de rotation central permet le va et vient
- Réglage du 0° sans à coup
- Capacité de charge (2 pentures): 36Kg, soit une porte de 900X2000mm pour un verre de 8mm
- Montage facile sans joint

Penture de porte battante - Flamea



	<p>Ajustage par trous oblongs</p>			<p>Perçages pour verres de 8 mm sans joint</p>	
	<p>Ajustage par trous oblongs</p> <p>8861KU0-8-2010</p>			<p>Perçages pour verres de 8 mm avec joint 8861KU0-8-2010</p>	
<p>Réf. Art. 8180ZN5 8180ZN1 8180ZNPVD22</p>	<p>Finition chromé brillant chromé mat Effet inox</p>	<p>Épaisseur verre 6/8/10 mm</p>	<p>Dénomination Penture de porte battante Flamea verre-mur à 90°</p>	<p>Remarques Ouverture à 90° dans les 2 sens, avec réglage du 0°, ajustage par trous oblongs, plaque de fixation murale excentrée</p>	<p>Col./Pièce 1/2</p> <p>MADE IN GERMANY</p>

ST = Panneau latéral

TF = Vantail

W = Mur

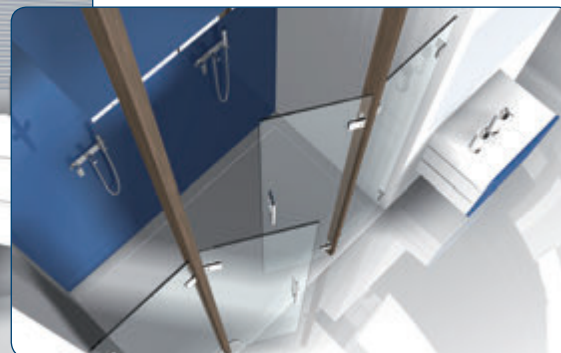

Penture de porte battante - Flamea



FLAMEA

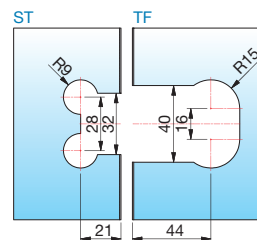
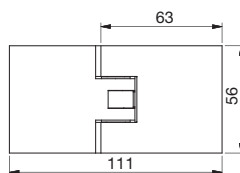
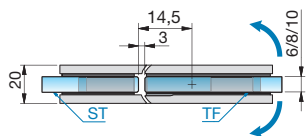

Perçages pour verres de 8 mm sans joint

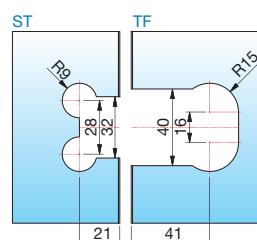
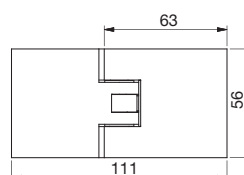
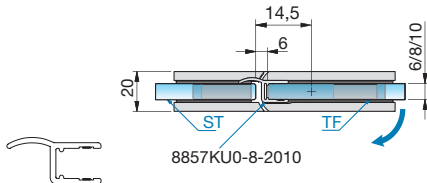

Perçages pour verres de 8 mm avec joints 8861KU0-8-2010

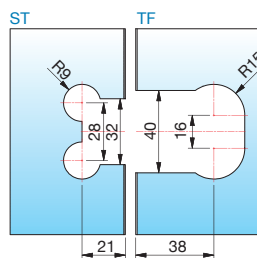
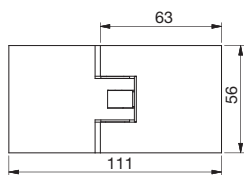
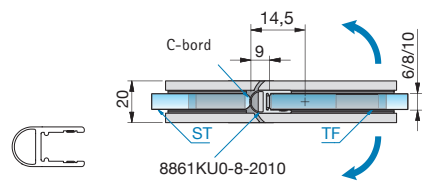

Perçages pour verres de 8 mm avec joints 8857KU0-8-2010

Réf. Art.	Finition	Epaisseur verre	Dénomination	Remarques	Col./Pièce
8182ZN5	chromé brillant	6/8/10 mm	Penture de porte battante Flamea	Ouverture à 90° dans les 2 sens, avec réglage du 0° Va et vient suivant le type de joint utilisé	1/2
8182ZN1	chromé mat		verre-verre à 180°		
8182ZNPVD22	Effet inox				

MADE IN GERMANY

ST = Panneau latéral

TF = Vantail

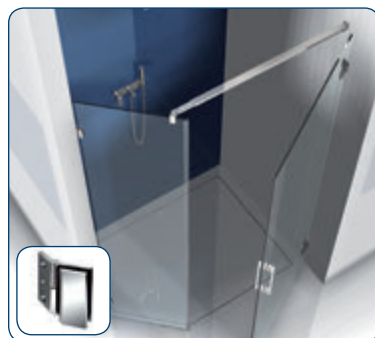

Connecteur correspondant pour Flaméa en page 122.



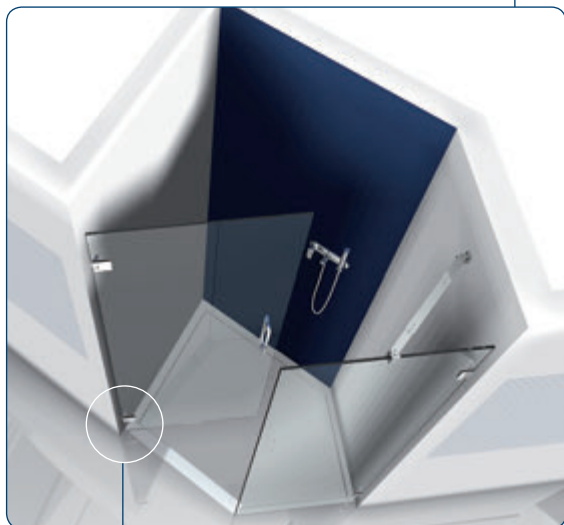

Réglage du 0° à l'infini et sans à coup.
Grâce à ce réglage le montage des pen-
tures est facilité même dans le cas d'un
faux équerage.



INFO

Tenir compte des conseils de
montage page 126.

Conseils d'utilisation:

- Vérifiez la capacité de charge en fonction de la dimension de la plaque de fixation murale.
- Lors du montage de la penture, tenez compte du support.



INFO

A votre service!

Sur le site www.paulifrance.fr vous trouverez:

- notre catalogue technique Farfalla



- de nombreux plans pour toutes les mises en œuvre standard

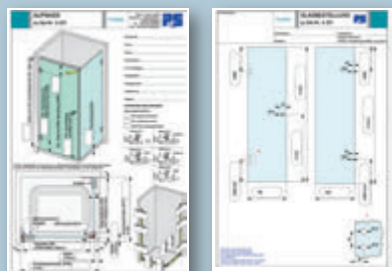

En un clic tous les systèmes et les tarifs des sets sont sur www.duschenplaner.de.



La douche en ligne, pour de plus amples informations voir page 230.



MADE
IN
GERMANY





FARFALLA

■ Pentures de douches Farfalla



**FARFALLA -
polyvalent et
économique**

FARFALLA – Intemporel : économique

FARFALLA est une charnière offrant une fonctionnalité fiable et un aspect intemporel. Cette charnière pour porte battante sans position à 0° définie s'ouvre d'un seul côté, soit vers l'intérieur soit vers l'extérieur –en combinaison avec PONTERE, il est possible de réaliser également des structures pliables. Une charnière de douche pour l'aménagement intérieur commercial et privé. Une qualité exceptionnelle pour un prix conforme au marché.

- **Nouveau:** plus de vis apparentes, avec cache
- Penture simple ouvrant vers l'intérieur ou l'extérieur
- Possibilité de montage avec joint filant
- Tous les sets sont conformes à la norme DIN 14428
- Un axe de rotation hors de l'alignement du verre permet de replier entièrement les vantaux en verre
- Epaisseur du verre 6,8 ou 10mm
- Charge admissible par paire: 40Kg soit une porte de 1000X2000mm pour du verre de 8mm



Réf. Art.	Finition	Epaisseur verre	Dénomination	Remarques	Col./Pièce
8128ZN5	chromé brillant	6/8/10 mm	Pentures de douches Farfalla verre-mur à 90°	Ouverture à 90° vers l'extérieur, fixation murale ajustable par trous oblongs, joint filant, Nouveau: plus de vis apparentes, avec cache	1/2
8128ZN1	chromé mat				■ MADE
8128ZNPVD22	Effet inox				■ IN ■ GERMANY

Réf. Art.	Finition	Epaisseur verre	Dénomination	Remarques	Col./Pièce
8120ZN5	chromé brillant	6/8/10 mm	Pentures de douches Farfalla verre-mur à 90°	Ouverture à 90° vers l'intérieur, fixation murale ajustable par trous oblongs, joint filant Nouveau: plus de vis apparentes, avec cache	1/2
8120ZN1	chromé mat				■ MADE
8120ZNPVD22	Effet inox				■ IN ■ GERMANY

Réf. Art.	Finition	Epaisseur verre	Dénomination	Remarques	Col./Pièce
8122ZN5	chromé brillant	6/8/10 mm	Pentures de douches Farfalla verre-verre à 180°	Ouverture à 180° vers l'extérieur, joint filant Nouveau: plus de vis apparentes, avec cache	1/2
8122ZN1	chromé mat				■ MADE
8122ZNPVD22	Effet inox				■ IN ■ GERMANY

Réf. Art.	Finition	Epaisseur verre	Dénomination	Remarques	Col./Pièce
8124ZN5	chromé brillant	6/8/10 mm	Pentures de douches Farfalla verre-verre à 180°	Ouverture à 180° vers l'intérieur, joint filant Nouveau: plus de vis apparentes, avec cache	1/2
8124ZN1	chromé mat				■ MADE
8124ZNPVD22	Effet inox				■ IN ■ GERMANY

ST = Seitenteil

TF = Türflügel

W = Wand

Pentures de douches – Farfalla

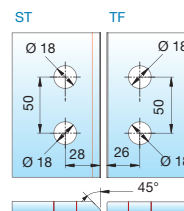
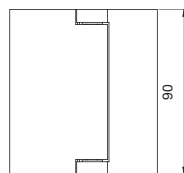
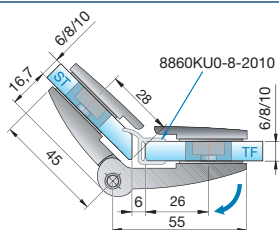

Perçages pour verres de 8 mm

Réf. Art.	Finition	Epaisseur verre	Dénomination	Remarques	Col./Pièce
8126ZN5	chromé brillant	6/8/10 mm	Pentures de douches Farfalla	Ouverture à 200° vers l'extérieur, joint filant	1/2
8126ZN1	chromé mat				
8126ZNPVD22	Effet inox			Nouveau: plus de vis apparentes, avec cache	■ MADE ■ IN ■ GERMANY

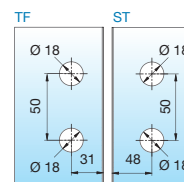
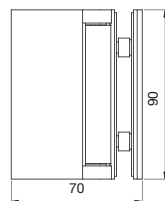
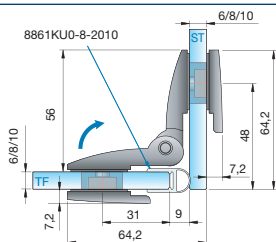
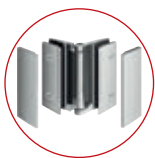

Perçages pour verres de 8 mm

Réf. Art.	Finition	Epaisseur verre	Dénomination	Remarques	Col./Pièce
8124ZN5	chromé brillant	6/8/10 mm	Pentures de douches Farfalla	Ouverture à 90° vers l'intérieur, joint filant	1/2
8124ZN1	chromé mat				
8124ZNPVD22	Effet inox			Nouveau: plus de vis apparentes, avec cache	■ MADE ■ IN ■ GERMANY

ST = Panneau latéral

TF = Vantail

W = Mur

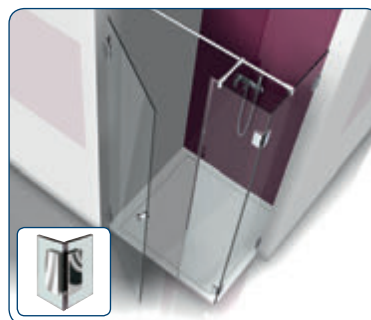

INFO

Nous vous conseillons d'utiliser des profils d'étanchéité afin de protéger le verre

Tenir compte des conseils de montage page 126-137.

Le connecteur correspondant pour Farfalla se trouve en page 86.



FARFALLA



- Penture simple action, nombreuses mises en œuvre



INFO

A votre service!

Sur le site www.paulifrance.fr vous trouverez:

- notre catalogue technique Pillango

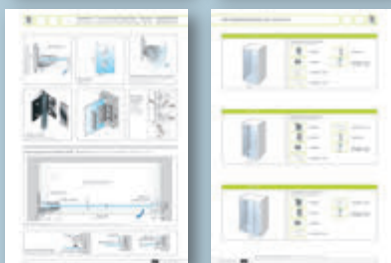

En un clic tous les systèmes et les tarifs des sets sont sur www.duschenplaner.de.



La douche en ligne, pour de plus amples informations voir page 230.



- de nombreux plans pour toutes les mises en œuvre standard



■ MADE
■ IN
■ GERMANY

PILLANGO





PILLANGO

■ Pentures de douches Pillango



PILLANGO –
Charnière haut de
gamme avec une nouvelle
innovation technique –
RELAUNCH

PILLANGO – Fiable : performant

La charnière PILLANGO convainc par la fiabilité de son système de ressorts : un système à deux ou quatre ressorts dans le mécanisme de fermeture permet de réaliser sans difficultés des portes étroites ou larges. Les ferrures disposent d'une position à 0° en continu et de joints de porte complets et facilitent le travail pour les perçages dans le verre.

- technique innovante : 2 ressorts pour les portes légères ou 4 ressorts pour les portes lourdes
- fermeture automatique sur les derniers centimètres
- réglage du 0° à volonté et sans à coup
- joint filant entre penture et mur
- usinage simplifié: 2 perçages
- Epaisseur de verre: 6, 8 et 10 mm
- Charge admissible par paire : 40Kg soit une porte de 1000X2000mm pour un verre de 8mm

Pentures de douches – Pillango

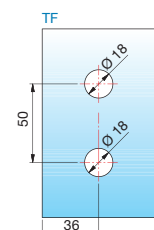
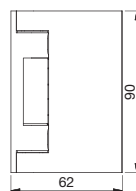
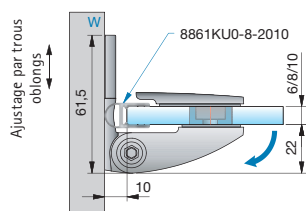

Perçages pour verres de 8 mm

Réf. Art.	Technologie multi-ressorts	Finition	Epaisseur verre	Dénomination	Remarques	Col./Pièce
8481_*	2 Ressorts	voir fin du n° d'art	6/8/10 mm	Pentures de douches Pillango verre-mur à 90°	Ouverture à 90° vers l'extérieur, ajustable par trous oblongs, cache vis et réglage du 0°	1/2
8480_*	4 Ressorts					

MADE IN GERMANY

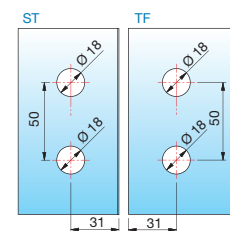
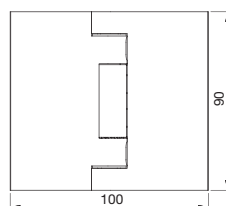
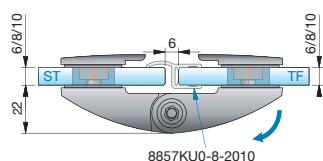

Perçages pour verres de 8 mm

Réf. Art.	Technologie multi-ressorts	Finition	Epaisseur verre	Dénomination	Remarques	Col./Pièce
8483_*	2 Ressorts	voir fin du n° d'art	6/8/10 mm	Pentures de douches Pillango verre-verre à 180°	Ouverture à 90° vers l'extérieur, cache vis et réglage du 0°	1/2
8482_*	4 Ressorts					

MADE IN GERMANY

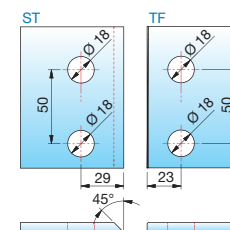
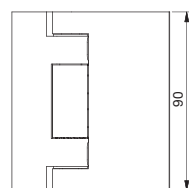
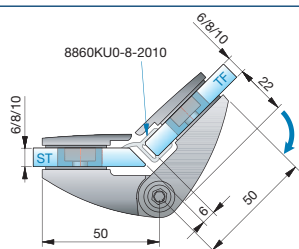

Perçages pour verres de 8 mm

Réf. Art.	Technologie multi-ressorts	Finition	Epaisseur verre	Dénomination	Remarques	Col./Pièce
8487_*	2 Ressorts	voir fin du n° d'art	6/8/10 mm	Pentures de douches Pillango verre-verre à 135°	Ouverture à 135° vers l'extérieur, cache vis et réglage du 0°	1/2
8486_*	4 Ressorts					

MADE IN GERMANY

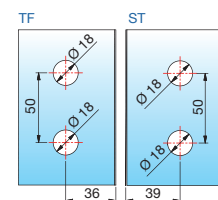
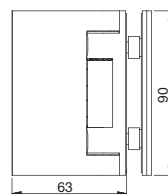
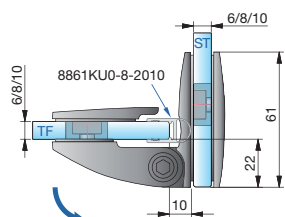

Perçages pour verres de 8 mm

Réf. Art.	Technologie multi-ressorts	Finition	Epaisseur verre	Dénomination	Remarques	Col./Pièce
8485_*	2 Ressorts	voir fin du n° d'art	6/8/10 mm	Pentures de douches Pillango verre-verre à 90°	Ouverture à 90° vers l'extérieur, cache vis et réglage du 0°	1/2
8484_*	4 Ressorts					

MADE IN GERMANY

ST = Panneau latéral

TF = Vantail

W = Mur

*Finition du n° d'art: ZN5 chromé brillant; ZN1 chromé mat; ZNPVD22 Effet inox



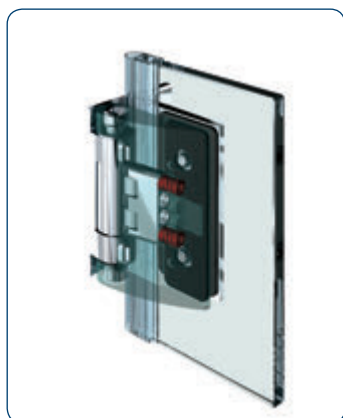

- La nouvelle technologie multi-ressorts assure une force suffisante, offre une stabilité et prolonge la durée de vie.
- Suivant la dimension de l'ouvrant, une penture à 2 ou 4 ressorts est nécessaire - voir le tableau à droite

PILLANGO



- Réglage du 0° à volonté et sans à coup.

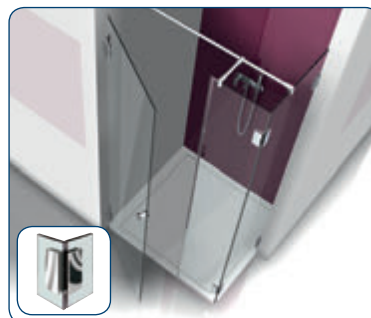

INFO

Nous vous conseillons d'utiliser des profils d'étanchéité afin de protéger le verre

Tenir compte des conseils de montage page 126-137.

Le connecteur correspondant pour Pillango se trouve en page 86.



Poids possible des verres pour portes de douches avec pentures Pillango

Le tableau suivant contient les recommandations de Pauli + Sohn concernant la force de fermeture optimale des pentures en

fonction des dimensions de la porte. Consultez s'il vous plait ce tableau avant de passer commande.

		Largeur de la porte												
		450 mm	500 mm	550 mm	600 mm	650 mm	700 mm	750 mm	800 mm	850 mm	900 mm	950 mm	1000 mm	
Hauteur de la porte	6 mm	1600 mm	10,8 kg	12,0 kg	13,2 kg	14,4 kg	15,6 kg	16,8 kg	18,0 kg	19,2 kg	20,4 kg	21,6 kg	22,8 kg	24,0 kg
		1700 mm	11,5 kg	12,8 kg	14,0 kg	15,3 kg	16,6 kg	17,9 kg	19,1 kg	20,4 kg	21,7 kg	23,0 kg	24,2 kg	25,5 kg
		1800 mm	12,2 kg	13,5 kg	14,9 kg	16,2 kg	17,6 kg	18,9 kg	20,3 kg	21,6 kg	23,0 kg	24,3 kg	25,7 kg	27,0 kg
		1900 mm	12,8 kg	14,3 kg	15,7 kg	17,1 kg	18,5 kg	20,0 kg	21,4 kg	22,8 kg	24,2 kg	25,7 kg	27,1 kg	28,5 kg
		2000 mm	13,5 kg	15,0 kg	16,5 kg	18,0 kg	19,5 kg	21,0 kg	22,5 kg	24,0 kg	25,5 kg	27,0 kg	28,5 kg	30,0 kg
		2100 mm	14,2 kg	15,8 kg	17,3 kg	18,9 kg	20,5 kg	22,1 kg	23,6 kg	25,2 kg	26,8 kg	28,4 kg	29,9 kg	31,5 kg
	8 mm	1600 mm	14,4 kg	16,0 kg	17,6 kg	19,2 kg	20,8 kg	22,4 kg	24,0 kg	25,6 kg	27,2 kg	28,8 kg	30,4 kg	32,0 kg
		1700 mm	15,3 kg	17,0 kg	18,7 kg	20,4 kg	22,1 kg	23,8 kg	25,5 kg	27,2 kg	28,9 kg	30,6 kg	32,3 kg	34,0 kg
		1800 mm	16,2 kg	18,0 kg	19,8 kg	21,6 kg	23,4 kg	25,2 kg	27,0 kg	28,8 kg	30,6 kg	32,4 kg	34,2 kg	36,0 kg
		1900 mm	17,1 kg	19,0 kg	20,9 kg	22,8 kg	24,7 kg	26,6 kg	28,5 kg	30,4 kg	32,3 kg	34,2 kg	36,1 kg	38,0 kg
		2000 mm	18,0 kg	20,0 kg	22,0 kg	24,0 kg	26,0 kg	28,0 kg	30,0 kg	32,0 kg	34,0 kg	36,0 kg	38,0 kg	40,0 kg
		2100 mm	18,9 kg	21,0 kg	23,1 kg	25,2 kg	27,3 kg	29,4 kg	31,5 kg	33,6 kg	35,7 kg	37,8 kg	39,9 kg	42,0 kg
	10 mm	1600 mm	18,0 kg	20,0 kg	22,0 kg	24,0 kg	26,0 kg	28,0 kg	30,0 kg	32,0 kg	34,0 kg	36,0 kg	38,0 kg	40,0 kg
		1700 mm	19,1 kg	21,3 kg	23,4 kg	25,5 kg	27,6 kg	29,8 kg	31,9 kg	34,0 kg	36,1 kg	38,3 kg	40,4 kg	42,5 kg
		1800 mm	20,3 kg	22,5 kg	24,8 kg	27,0 kg	29,3 kg	31,5 kg	33,8 kg	36,0 kg	38,3 kg	40,5 kg	42,8 kg	45,0 kg
		1900 mm	21,4 kg	23,8 kg	26,1 kg	28,5 kg	30,9 kg	33,3 kg	35,6 kg	38,0 kg	40,4 kg	42,8 kg	45,1 kg	47,5 kg
		2000 mm	22,5 kg	25,0 kg	27,5 kg	30,0 kg	32,5 kg	35,0 kg	37,5 kg	40,0 kg	42,5 kg	45,0 kg	47,5 kg	50,0 kg
		2100 mm	23,6 kg	26,3 kg	28,9 kg	31,5 kg	34,1 kg	36,8 kg	39,4 kg	42,0 kg	44,6 kg	47,3 kg	49,9 kg	52,5 kg

- Montage à 2 ressorts uniquement pour les portes légères (8481ZN / 8483ZN / 8485ZN / 8487ZN)
- Montage à 4 ressorts uniquement pour les portes de poids moyen et lourdes (8480ZN / 8482ZN / 8484ZN / 8486ZN)
- Portes trop lourdes



INFO

A votre service!

Sur le site www.paulifrance.fr vous trouverez:

- notre catalogue technique Papillon



- de nombreux plans pour toutes les mises en œuvre standard

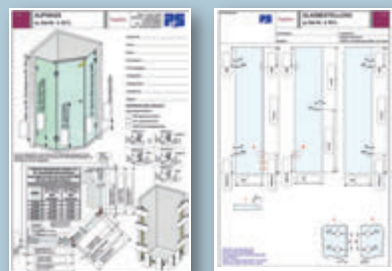

En un clic tous les systèmes et les tarifs des sets sont sur www.duschenplaner.de.



La douche en ligne, pour de plus amples informations voir page 230.



MADE
IN
GERMANY





■ Pentures de douches Papillon



PAPILLON – Simple : attirant

Élégance, expressivité et technologie magnétique innovante : PAPILLON est le top du top de Pauli + Sohn. Cette charnière pour porte battante s'ouvrant vers l'extérieur convainc par son système de fermeture innovant. La technologie magnétique sans maintenance referme la charnière depuis toutes les positions.

- **Nouveau:** plus de vis apparentes, avec cache
- Porte à ouverture simple vers l'extérieur
- Applications spécifiques pour porte de douches et pare-baignoires devant fermer automatiquement
- Montage avec joint filant possible
- Fermeture mécanique automatique sans la technique à ressort habituelle (peut être également fourni sans aimant)
- Tous les sets sont conformes à la norme DIN 14428
- Épaisseur de verre 6,8 ou 10mm
- Charge admissible par paire: 40Kg soit une porte de 1000X2000mm pour un verre de 8mm



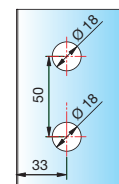
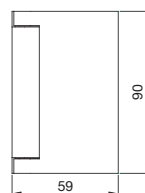
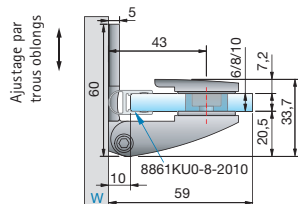

Perçages pour verres de 8 mm

Réf. Art.	Fermeture	Finition	Epaisseur verre	Dénomination	Remarques	Col./Pièce
8100_*	Fermeture automatique magnétique	Voir fin	6/8/10 mm	Pentures de douches Papillon	Ouverture à 90° vers l'extérieur, joint filant,	1/2
8101_*	sans aimant	du n° d'art		verre-mur à 90°	ajustage par trous oblongs avec cache vis Nouveau: plus de vis apparentes, avec cache	<ul style="list-style-type: none"> ■ MADE ■ IN ■ GERMANY

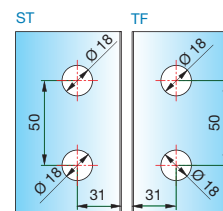
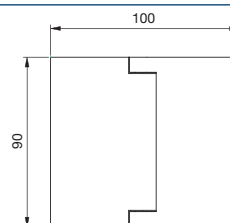
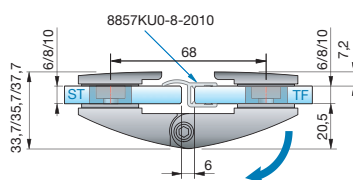

Perçages pour verres de 8 mm

Réf. Art.	Fermeture	Finition	Epaisseur verre	Dénomination	Remarques	Col./Pièce
8102_*	Fermeture automatique magnétique	Voir fin	6/8/10 mm	Pentures de douches Papillon	Ouverture à 90° vers l'extérieur,	1/2
8103_*	sans aimant	du n° d'art		verre-verre à 180°	joint filant Nouveau: plus de vis apparentes, avec cache	<ul style="list-style-type: none"> ■ MADE ■ IN ■ GERMANY

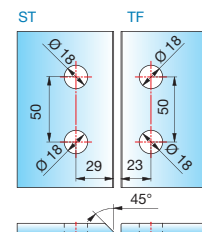
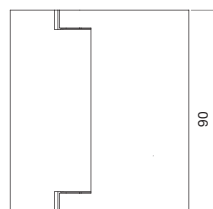
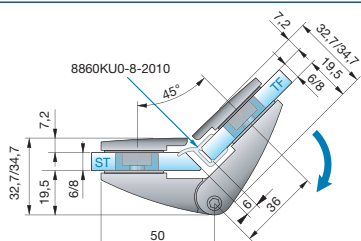

Perçages pour verres de 8 mm

Réf. Art.	Fermeture	Finition	Epaisseur verre	Dénomination	Remarques	Col./Pièce
8104_*	Fermeture automatique magnétique	Voir fin	6/8/10 mm	Pentures de douches Papillon	Ouverture à 90° vers l'extérieur,	1/2
8105_*	sans aimant	du n° d'art		verre-verre à 135°	joint filant Nouveau: plus de vis apparentes, avec cache	<ul style="list-style-type: none"> ■ MADE ■ IN ■ GERMANY

ST = Panneau latéral

TF = Vantail

W = Mur

*Finition du n° d'art: ZN5 chromé brillant; ZN1 chromé mat; ZNPVD22 Effet inox



PAPILLON

- Papillon avec son aimant est particulièrement adaptée aux applications où les portes risquent de s'entrechoquer. La porte de la douche sera ainsi toujours fermée.



- Fermeture magnétique sans ressort et donc sans friction mécanique

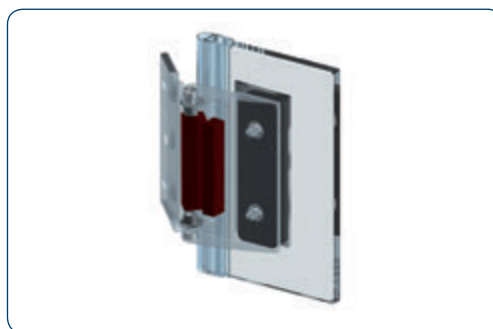

- Possibilité d'obtenir la penture sans aimant, il est alors remplacé par un bouchon

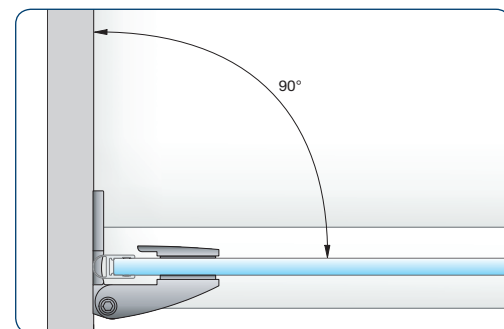

- L'angle de 90° entre le verre et le mur ne peut être modifié.

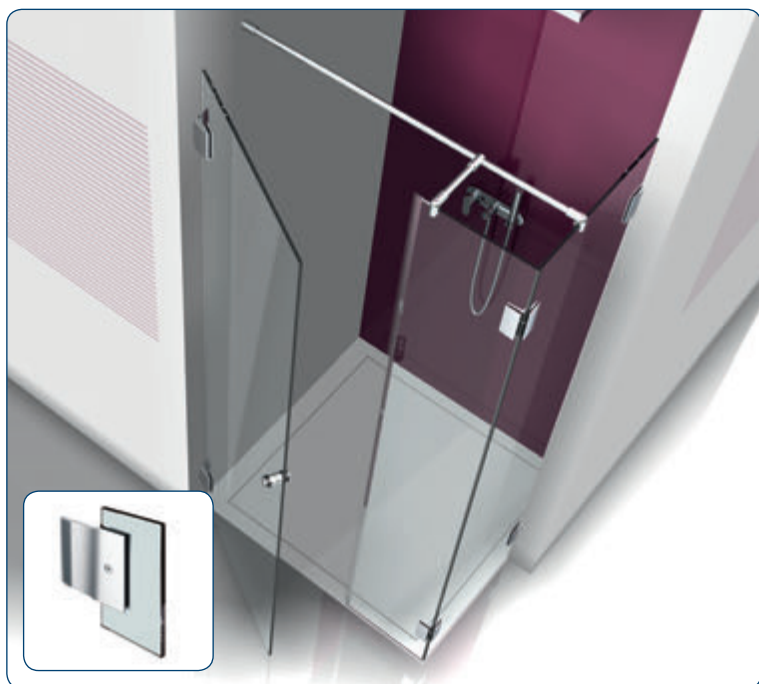
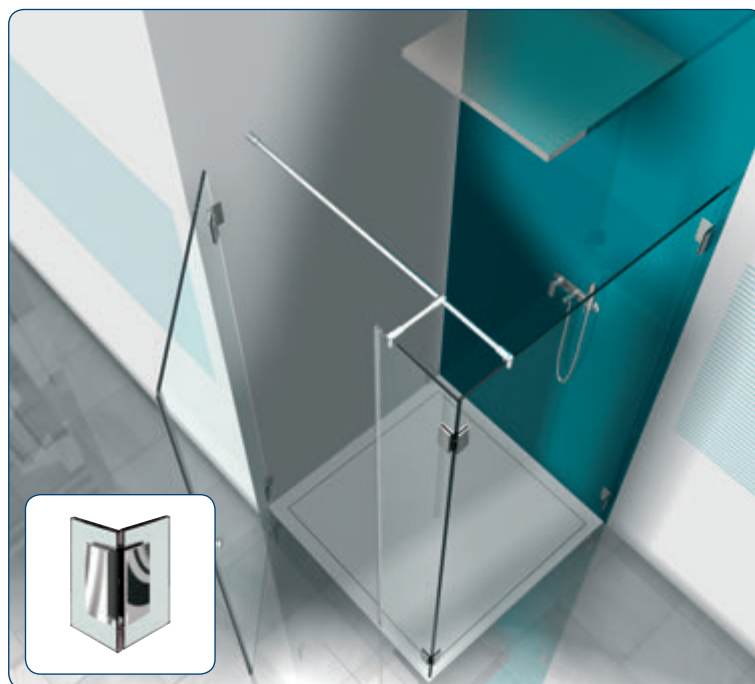
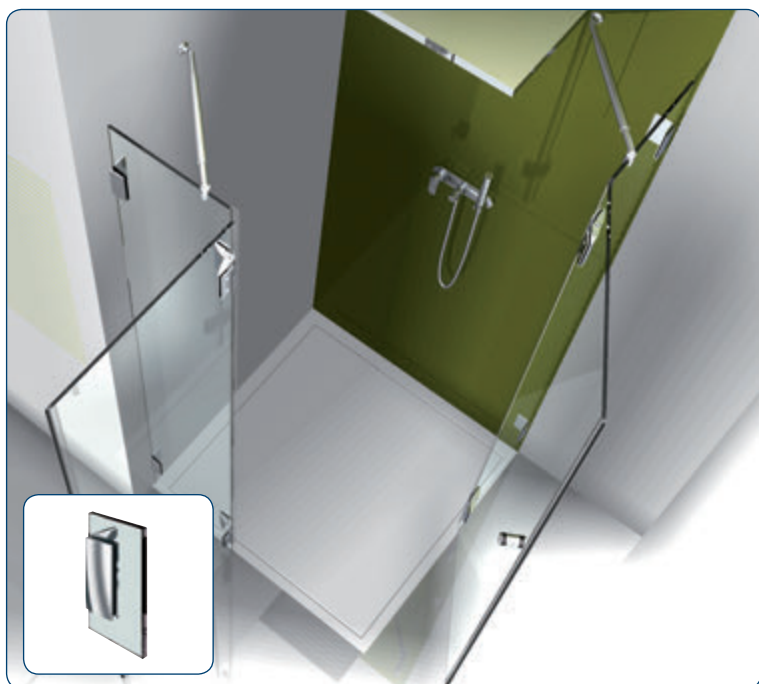

PAPILLON

INFO

Nous vous conseillons d'utiliser des profils d'étanchéité afin de protéger le verre

Tenir compte des conseils de montage page 126-137.

Le connecteur correspondant pour Papillon se trouve en page 86.

Connecteurs d'angle pour Pillango, Papillon, Farfalla



Perçage Ø 20 mm ou découpe R35

Perçages pour verres de 6/8/10 mm

Réf. Art.	Finition	Epaisseur verre	Dénomination	Remarques	Col./Pièce
8106ZN5	chromé brillant	6/8/10 mm	Connecteur d'angle, verre-mur à 90°	Fixation murale ajustable par trous oblongs, cache vis fourni, fixe	1/2
8106ZN1	chromé mat				
8106ZNPVD22	Effet inox				

■ MADE IN GERMANY

Perçages pour verres de 8 mm

Réf. Art.	Finition	Epaisseur verre	Dénomination	Remarques	Col./Pièce
8108ZN5	chromé brillant	6/8/10 mm	Connecteur d'angle, verre-verre à 90°	-	1/2
8108ZN1	chromé mat				
8108ZNPVD22	Effet inox				

■ MADE IN GERMANY

Perçages pour verres de 6/8/10 mm

Perçages pour verres de 6/8/10 mm

Réf. Art.	Finition	Epaisseur verre	Dénomination	Remarques	Col./Pièce
8110ZN5	chromé brillant	6/8/10 mm	Connecteur droit, verre-mur à 180°	Fixation murale ajustable par trous oblongs, cache vis fourni, vissage possible à gauche ou à droite	1/2
8110ZN1	chromé mat				
8110ZNPVD22	Effet inox				

■ MADE IN GERMANY

ST = Panneau latéral

TF = Vantail

W = Mur

Connecteurs d'angle pour Pillango, Papillon, Farfalla



Ajustage par trous oblongs

Perçage Ø 20 mm ou découpe R35

Perçages pour verres de 6/8/10 mm

Réf. Art.	Finition	Epaisseur verre	Dénomination	Remarques	Col./Pièce
8107ZN5	chromé brillant	6/8/10 mm	Connecteur d'angle verre-mur à 90°	Fixation murale ajustable par trous oblongs, cache vis fourni, fixe	1/2
8107ZN1	chromé mat				
8107ZNPVD22	Effet inox			Nouveau: plus de vis apparentes, avec cache	

MADE IN GERMANY

ST1 ST2

Perçages pour verres de 8 mm

Réf. Art.	Finition	Epaisseur verre	Dénomination	Remarques	Col./Pièce
8109ZN5	chromé brillant	6/8/10 mm	Connecteur d'angle verre-verre à 90°	Nouveau: plus de vis apparentes, avec cache	1/2
8109ZN1	chromé mat				
8109ZNPVD22	Effet inox				

MADE IN GERMANY

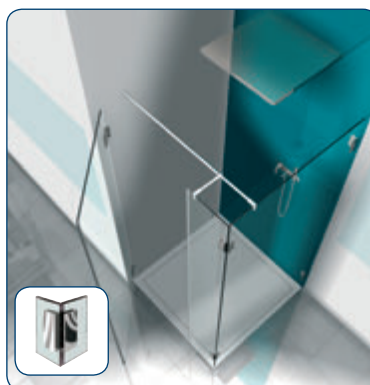
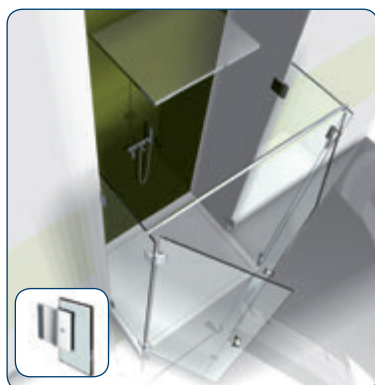

FARFALLA

PAPILLON





INFO

A votre service!

Sur le site www.paulifrance.fr vous trouverez:

- notre catalogue technique Flinter

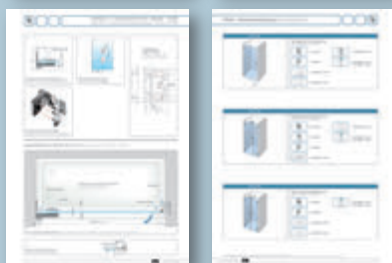

- de nombreux plans pour toutes les mises en œuvre standard

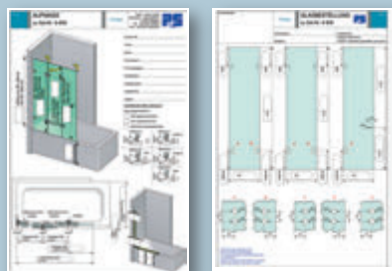

En un clic tous les systèmes et les tarifs des sets sont sur www.duschenplaner.de.



La douche en ligne, pour de plus amples informations voir page 230.



■ MADE
■ IN
■ GERMANY





■ Pentures de douches Flinter



**FLINTER –
Spécialiste des
structures pliables**

FLINTER

FLINTER – Exceptionnel : petit

FLINTER déploie toute sa force dans les structures sur baignoire et pliables. Le système de ressorts assure un enclenchement solide du battant. Selon les dimensions et le poids du battant et le type de butoir, vous pouvez choisir entre 0 et 3 ressorts. Pour les structures pliables, les spécialistes de Pauli + Sohn recommandent la combinaison avec FLAMEA+ comme fixation murale. Ceci permet une ouverture optimale du battant vers l'extérieur pour le nettoyage. Garanti sans fausse manipulation !

- **Nouveau:** plus de vis apparentes, avec cache
- fermeture automatique sur les derniers centimètres
- joint filant entre penture et mur
- 0° réglé (blocage en position fermée)
- plaque de fixation murale très mince
- Fixations murales réglables par trous oblongs
- épaisseur de verre: 6, 8 ou 10mm
- capacité de charge par paire : 36Kg soit un vantail de 900x2000mm pour un verre de 8mm





Perçages pour verres de 8 mm

Réf. Art.	Finition	Ressorts de rappel	Epaisseur verre	Dénomination	Remarques	Col./Pièce
8150_*	Voir fin	3 ressorts	6/8/10 mm	Pentures de douches Flinter verre-mur à 90°	Ouverture à 90° vers l'intérieur uniquement, plaque de fixation simple, d'un seul côté	1/2
8150_*-2F	du n° d'art	2 ressorts			Nouveau: plus de vis apparentes, avec cache	
8150_*-1F		1 ressort				
8150_*-0F		sans ressort				

■ MADE IN GERMANY

Perçages pour verres de 8 mm

Réf. Art.	Finition	Ressorts de rappel	Epaisseur verre	Dénomination	Remarques	Col./Pièce
8152_*	Voir fin	3 ressorts	6/8/10 mm	Pentures de douches Flinter verre-mur à 90°	Ouverture à 90° vers l'extérieur uniquement, plaque de fixation simple, d'un seul côté	1/2
8152_*-2F	du n° d'art	2 ressorts			Nouveau: plus de vis apparentes, avec cache	
8152_*-1F		1 ressort				
8152_*-0F		sans ressort				

■ MADE IN GERMANY

Perçages pour verres de 8 mm

Réf. Art.	Finition	Ressorts de rappel	Epaisseur verre	Dénomination	Remarques	Col./Pièce
8154_*	Voir fin	3 ressorts	6/8/10 mm	Pentures de douches Flinter verre-mur à 90°	Ouverture à 90° vers l'extérieur uniquement, plaque de fixation double, des deux côtés	1/2
8154_*-2F	du n° d'art	2 ressorts			Nouveau: plus de vis apparentes, avec cache	
8154_*-1F		1 ressort				
8154_*-0F		sans ressort				

■ MADE IN GERMANY

Perçages pour verres de 8 mm

Réf. Art.	Finition	Ressorts de rappel	Epaisseur verre	Dénomination	Remarques	Col./Pièce
8158_*	Voir fin	3 ressorts	6/8/10 mm	Pentures de douches Flinter verre-verre à 90°	Ouverture à 155° vers l'extérieur uniquement	1/2
8158_*-2F	du n° d'art	2 ressorts			Nouveau: plus de vis apparentes, avec cache	
8158_*-1F		1 ressort				
8158_*-0F		sans ressort				

■ MADE IN GERMANY

ST = Panneau latéral

TF = Vantail

W = Mur

*Finition du n° d'art: ZN5 chromé brillant; ZN1 chromé mat; ZNPVD22 Effet inox

Pentures de douches - Flinter



8857KU0-8-2010

33/35/37 23 6 6/8/10 75 56 108

ST TF

Perçages pour verres de 8 mm

Réf. Art.	Finition	Ressorts de rappel	Epaisseur verre	Dénomination	Remarques	Col./Pièce
8160_*	Voir fin	3 ressorts	6/8/10 mm	Pentures de douches Flinter	Ouverture à 180° vers l'intérieur uniquement	1/2
8160_*-2F	du n° d'art	2 ressorts		verre-verre à 180°	Nouveau: plus de vis apparentes, avec cache	
8160_*-1F		1 ressort				
8160_*-0F		sans ressort				

■ MADE IN GERMANY

8857KU0-8-2010

75 6 6/8/10 33/35/37 23 56 108

ST TF

Perçages pour verres de 8 mm

Réf. Art.	Finition	Ressorts de rappel	Epaisseur verre	Dénomination	Remarques	Col./Pièce
8162_*	Voir fin	3 ressorts	6/8/10 mm	Pentures de douches Flinter	Ouverture à 180° vers l'extérieur uniquement	1/2
8162_*-2F	du n° d'art	2 ressorts		verre-verre à 180°	Nouveau: plus de vis apparentes, avec cache	
8162_*-1F		1 ressort				
8162_*-0F		sans ressort				

■ MADE IN GERMANY

8860KU0-8-2010

6/8/10 23 54 6 54 6/8/10 56 108

ST TF

Perçages pour verres de 8 mm

Réf. Art.	Finition	Ressorts de rappel	Epaisseur verre	Dénomination	Remarques	Col./Pièce
8164_*	Voir fin	3 ressorts	6/8/10 mm	Pentures de douches Flinter	Ouverture à 225° vers l'extérieur uniquement	1/2
8164_*-2F	du n° d'art	2 ressorts		verre-verre à 135°	Nouveau: plus de vis apparentes, avec cache	
8164_*-1F		1 ressort				
8164_*-0F		sans ressort				

■ MADE IN GERMANY

ST = Panneau latéral

TF = Vantail

*Finition du n° d'art: ZN5 chromé brillant; ZN1 chromé mat; ZNPVD22 Effet inox

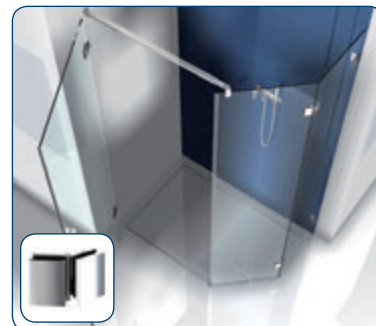
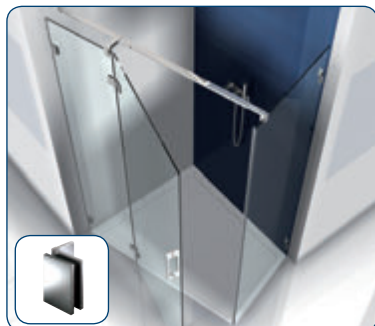

Le connecteur correspondant pour Flinter se trouve en page 122.

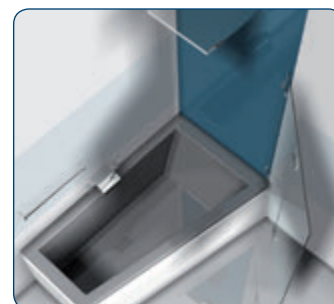

FLINTER

- Application avec Flinter (8162ZN) et penture va et vient Flamea (8180ZN)
 - les fausses manœuvres sont ainsi évitées (ouverture extérieure)
 - possibilité de nettoyage du verre par l'extérieur

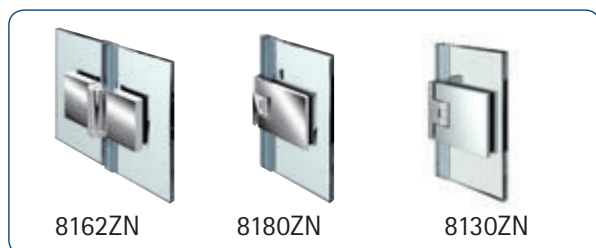

- Pour une utilisation comme porte repliable avec la penture "verre-verre à 180° ouvrant vers l'extérieur" et "verre-mur à 90° ouvrant vers l'intérieur" les pentures s'alignent automatiquement aux environs du 0°.
- Du fait du porte à faux, la dimension de 1200X1500mm ne doit pas être dépassée.

INFO

Nous vous conseillons d'utiliser des profils d'étanchéité afin de protéger le verre

Tenir compte des conseils de montage page 126-137.



INFO

A votre service!

Sur le site www.paulifrance.fr vous trouverez:

- notre catalogue technique Nivello



- de nombreux plans pour toutes les mises en œuvre standard



En un clic tous les systèmes et les tarifs des sets sont sur www.duschenplaner.de.



La douche en ligne, pour de plus amples informations voir page 230.



MADE
 IN
 GERMANY



NIVELLO+

NIVELLO

■ Penture relevable Nivello



SÉRIE NIVELLO
la solution pour les
douches à l'italienne

NIVELLO+ et NIVELLO – Parfait : transparent

La série NIVELLO a été développée pour le plaisir d'une douche sans barrière. Cette charnière soulève légèrement la porte lors de l'ouverture et se referme d'elle-même en s'abaissant. De plus, NIVELLO offre un usage polyvalent – en affleurement ou avec un contre-vitrage : design et fonction sont au premier plan avec NIVELLO.

- Charge admissible par paire: 36kg
Par exemple une porte de 900X2000mm maxi pour un verre de 8mm.
- Dimension maxi de verre pour un pare-baignoire: 1200X1500mm
- Montage avec joint filant le long de la penture

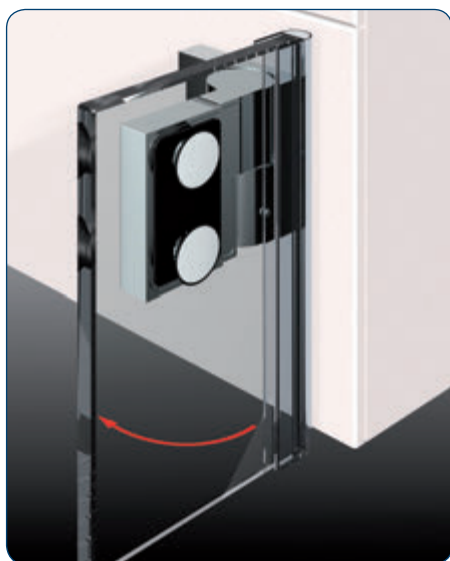

affleurée



avec contre-plaque

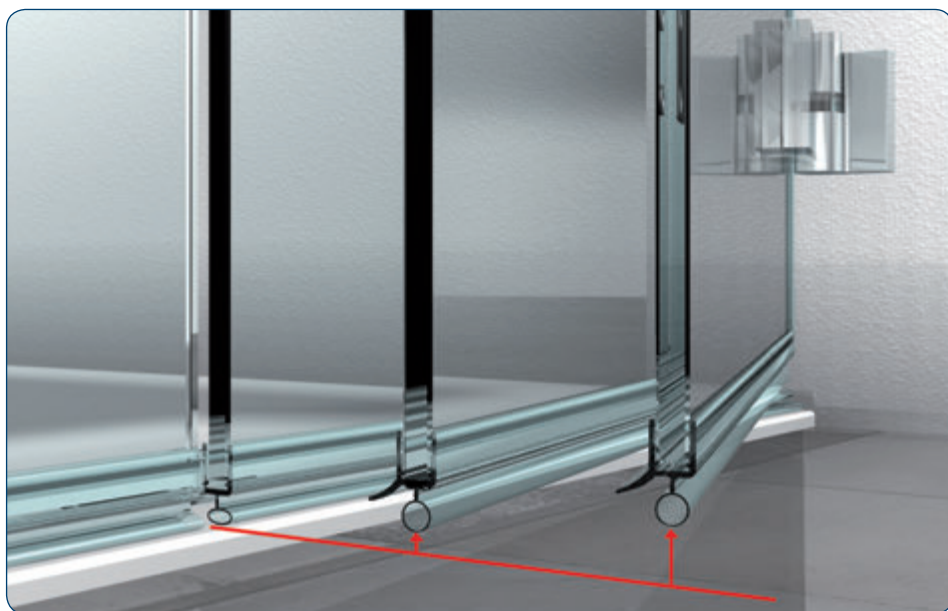

- Fonction de levage de 6mm après 54°
- Fermeture automatique lors du processus de descente.
- Etanchéité renforcée en position abaissée du fait de l'écrasement du joint
- DIN droite ou gauche du fait de la possibilité d'ouverture vers l'intérieur ou l'extérieur.
- Choix de la fixation murale à l'intérieur ou à l'extérieur
- Un design galbé-pas de vis apparentes.



NIVELLO+
affleuré à
l'intérieur

NIVELLO+ - en affleurement

NIVELLO+ est synonyme de confort pour l'utilisateur comme pour l'installateur : cette charnière en affleurement intérieur avec mécanisme de levage/abaissement est facile à nettoyer en profondeur. Les fixations ponctuelles affleurantes offrent aux installateurs une plage de réglage confortable de + / -2 mm.

- La fixation se fait par une douille fraisée massive qui permet à la penture d'affleurer parfaitement
- Réglage indépendant et dans toutes les directions de + ou- 2mm
- Fixation du verre affleurant qui facilite l'entretien
- Réglage du 0° sans à coup
- Fixation murale avec trous oblongs
- Design épuré, sans vis visibles





Penture simple action affleurée Nivello+

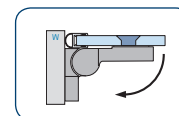
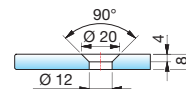
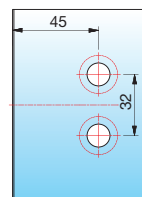
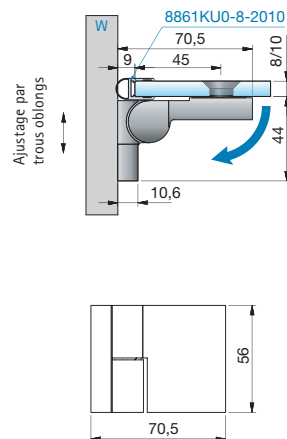

Montage à gauche, ouverture à 90° extérieure. Plaque de fixation à l'extérieur

Toutes les mesures sont données pour un verre de 8mm

Réf. Art.	Finition	Epaisseur verre	Dénomination	Remarques	Col./Pièce
8360ZN5-L	chromé brillant	8/10 mm	Penture simple action Nivello*	Fixation du verre affleurante, fixation murale à l'intérieur par trous oblongs, cache vis, fixations indépendantes réglables de + ou -2mm dans toutes les directions, réglage du 0°	1/2
8360ZN1-L	chromé mat				
8360ZNPVD22-L	Effet inox				

MADE IN GERMANY

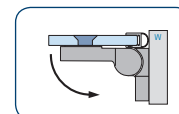
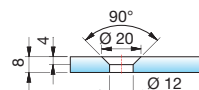
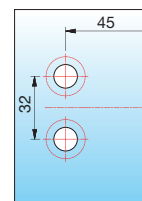
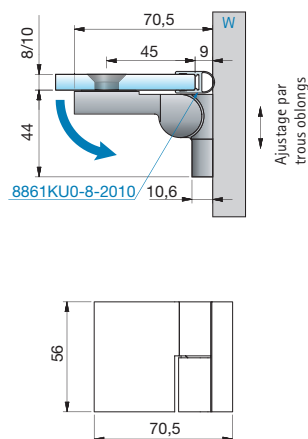

Montage à droite, ouverture à 90° extérieure. Plaque de fixation à l'extérieur

Toutes les mesures sont données pour un verre de 8mm

Réf. Art.	Finition	Epaisseur verre	Dénomination	Remarques	Col./Pièce
8360ZN5-R	chromé brillant	8/10 mm	Penture simple action Nivello*	Fixation du verre affleurante, fixation murale à l'intérieur par trous oblongs, cache vis, fixations indépendantes réglables de + ou -2mm dans toutes les directions, réglage du 0°	1/2
8360ZN1-R	chromé mat				
8360ZNPVD22-R	Effet inox				

MADE IN GERMANY

ST = Panneau latéral

TF = Vantail

W = Mur



Penture simple action affleurée Nivello⁺

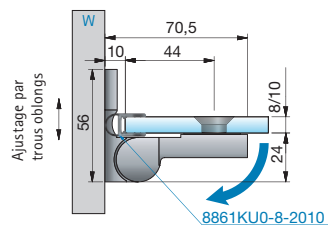

8861KU0-8-2010

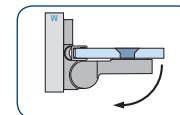
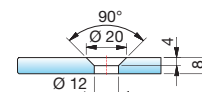
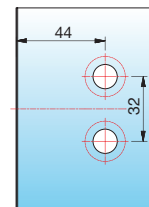
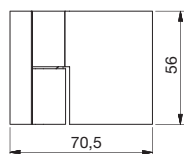

Montage à droite, ouverture à 90° extérieure. Plaque de fixation à l'intérieur

Toutes les mesures sont données pour un verre de 8mm

Réf. Art.	Finition	Epaisseur verre	Dénomination	Remarques	Col./Pièce
8368ZN5-L	chromé brillant	8/10 mm	Penture simple action Nivello ⁺	Fixation du verre affleurante, cache vis, fixations indépendantes réglables de + ou -2mm dans toutes les directions, réglage du 0°	1/2
8368ZN1-L	chromé mat		et relevable à ouverture simple		
8368ZNPVD22-L	Effet inox		verre-mur 90°		

MADE IN GERMANY

NIVELLO⁺

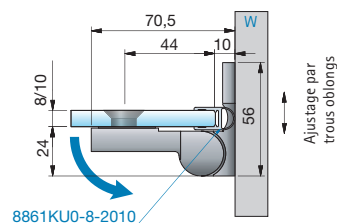

8861KU0-8-2010

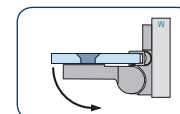
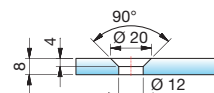
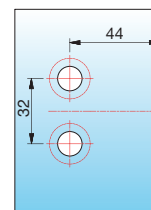
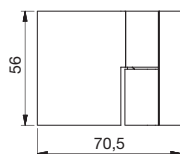

Montage à droite, ouverture à 90° extérieure. Plaque de fixation à l'intérieur

Toutes les mesures sont données pour un verre de 8mm

Réf. Art.	Finition	Epaisseur verre	Dénomination	Remarques	Col./Pièce
8368ZN5-R	chromé brillant	8/10 mm	Penture simple action Nivello ⁺	Fixation du verre affleurante, cache vis, fixations indépendantes réglables de + ou -2mm dans toutes les directions, réglage du 0°	1/2
8368ZN1-R	chromé mat		et relevable à ouverture simple		
8368ZNPVD22-R	Effet inox		verre-mur 90°		

MADE IN GERMANY

ST = Panneau latéral

TF = Vantail

W = Mur



Penture simple action affleurée Nivello+

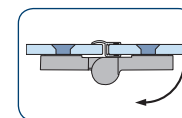
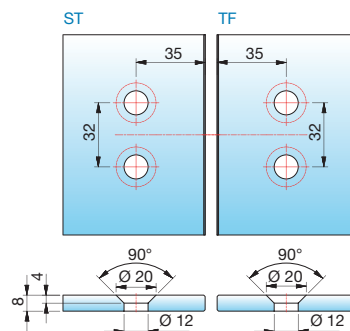
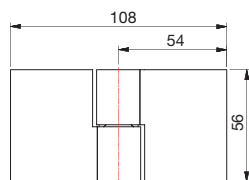
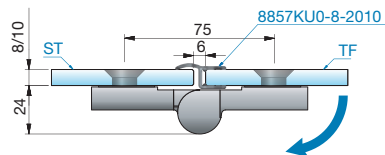

Montage à gauche, 180°,
ouverture extérieure

Toutes les mesures
sont données pour
un verre de 8mm

Réf. Art.	Finition	Epaisseur verre	Dénomination	Remarques	Col./Pièce
8362ZN5-L	chromé brillant	8/10 mm	Penture simple action Nivello+	Fixation du verre affleurante, fixation murale à l'extérieur par trous oblongs, cache vis, fixations indépendantes réglables de + ou -2mm dans toutes les directions, réglage du 0°	1/2
8362ZN1-L	chromé mat		et relevable à ouverture simple		
8362ZNPVD22-L	Effet inox		verre-verre 180°		

MADE
IN
GERMANY

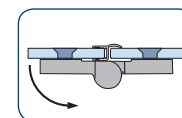
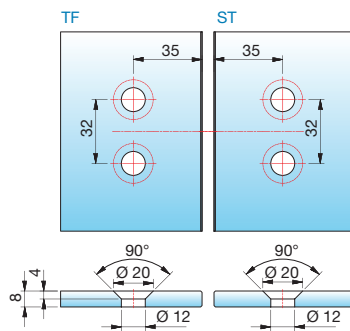
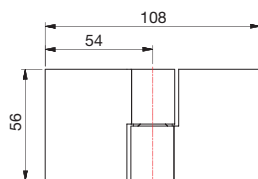
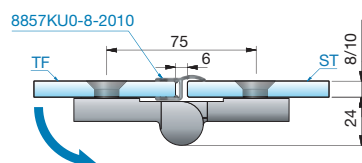

Montage à droite, 180°,
ouverture extérieure

Toutes les mesures
sont données pour
un verre de 8mm

Réf. Art.	Finition	Epaisseur verre	Dénomination	Remarques	Col./Pièce
8362ZN5-R	chromé brillant	8/10 mm	Penture simple action Nivello+	Fixation du verre affleurante, fixation murale à l'extérieur par trous oblongs, cache vis, fixations indépendantes réglables de + ou -2mm dans toutes les directions, réglage du 0°	1/2
8362ZN1-R	chromé mat		et relevable à ouverture simple		
8362ZNPVD22-R	Effet inox		verre-verre 180°		

MADE
IN
GERMANY

ST = Panneau latéral

TF = Vantail

W = Mur

NIVELLO+



Penture simple action affleurée Nivello⁺

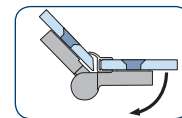
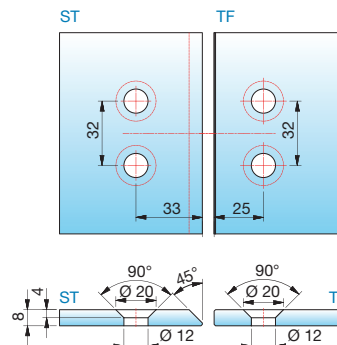
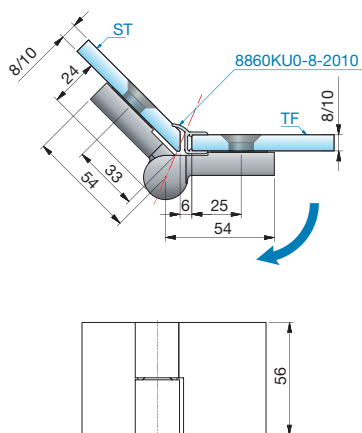

Montage gauche 180° ouverture extérieure (2 possibilités 0°)

Toutes les mesures sont données pour un verre de 8mm

Réf. Art.	Finition	Epaisseur verre	Dénomination	Remarques	Col./Pièce
8364ZN5-L	chromé brillant	8/10 mm	Penture simple action Nivello ⁺	Fixation du verre affleurante, fixation murale à l'extérieur par trous oblongs, cache vis, fixations indépendantes réglables de + ou -2mm dans toutes les directions, réglage du 0°	1/2
8364ZN1-L	chromé mat		et relevable à ouverture simple		
8364ZNPVD22-L	Effet inox		verre-verre 135°		

MADE IN GERMANY

NIVELLO⁺

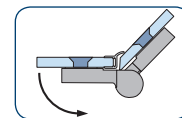
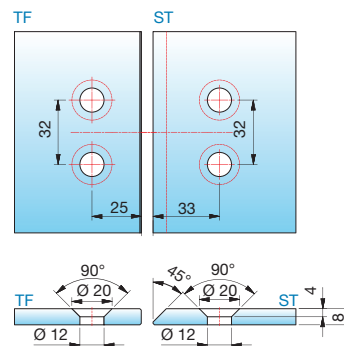
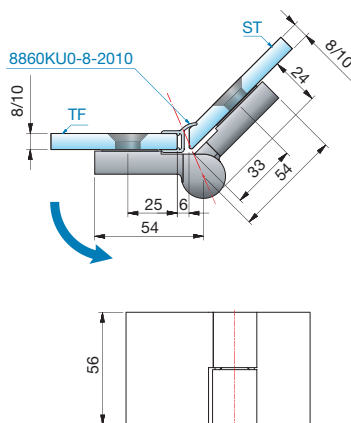

Montage droit 180° ouverture extérieure (2 possibilités 0°)

Toutes les mesures sont données pour un verre de 8mm

Réf. Art.	Finition	Epaisseur verre	Dénomination	Remarques	Col./Pièce
8364ZN5-R	chromé brillant	8/10 mm	Penture simple action Nivello ⁺	Fixation du verre affleurante, fixation murale à l'extérieur par trous oblongs, cache vis, fixations indépendantes réglables de + ou -2mm dans toutes les directions, réglage du 0°	1/2
8364ZN1-R	chromé mat		et relevable à ouverture simple		
8364ZNPVD22-R	Effet inox		verre-verre 135°		

MADE IN GERMANY

ST = Panneau latéral

TF = Vantail

W = Mur



Penture simple action affleurée Nivello⁺

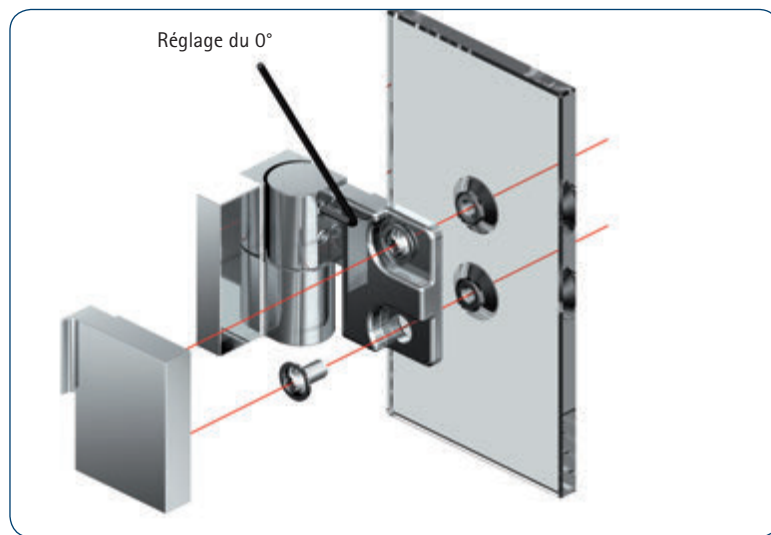

- Le vissage se fait directement à travers le corps de la penture dans une douille fraisée – ce qui permet que les fixations affleurent parfaitement
- Réglage possible dans toutes les directions + ou- 2mm

- Réglage du 0° sans à coup
- Fixation murale avec trou oblong
- Un design galbé-pas de vis apparentes.



- Des fixations affleurantes permettent un entretien facile

INFO

Nous vous conseillons d'utiliser des profils d'étanchéité afin de protéger le verre

Tenir compte des conseils de montage page 126-137.

Penture simple action affleurée Nivello+

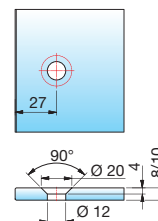
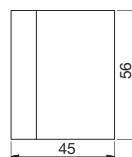
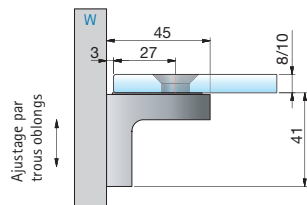

Perçages pour verres de 8/10 mm

Réf. Art.	Finition	Epaisseur verre	Dénomination	Remarques	Col./Pièce
8380ZN5	chromé brillant	8/10 mm	Connecteur d'angle, verre-mur 90° affleuré	Plaque de fixation extérieure, trous oblongs, cache vis, point de fixation : réglage multidirectionnel de + ou - 2mm	1/2 ■ MADE IN GERMANY
8380ZN1	chromé mat				
8380ZNPVD22	Effet inox				

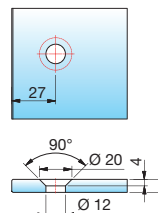
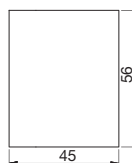
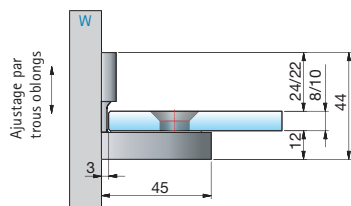

Perçages pour verres de 8/10 mm

Réf. Art.	Finition	Epaisseur verre	Dénomination	Remarques	Col./Pièce
8381ZN5	chromé brillant	8/10 mm	Connecteur d'angle, verre-mur 90° affleuré	Plaque de fixation intérieure, trous oblongs, cache vis, point de fixation : réglage multidirectionnel de + ou - 2mm	1/2 ■ MADE IN GERMANY
8381ZN1	chromé mat				
8381ZNPVD22	Effet inox				

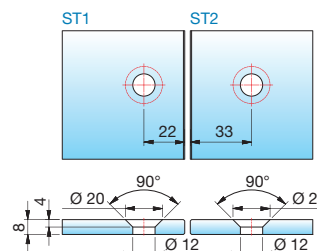
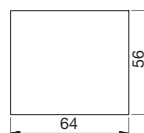
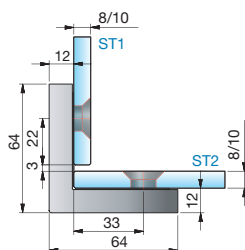

Perçages pour verres de 8 mm

Réf. Art.	Finition	Epaisseur verre	Dénomination	Remarques	Col./Pièce
8382ZN5	chromé brillant	8/10 mm	Connecteur d'angle, verre-verre 90° affleuré	Cache vis, point de fixation : réglage multidirectionnel de + ou - 2mm	1/2 ■ MADE IN GERMANY
8382ZN1	chromé mat				
8382ZNPVD22	Effet inox				

ST = Panneau latéral

TF = Vantail

W = Mur





Penture simple action affleurée Nivello+

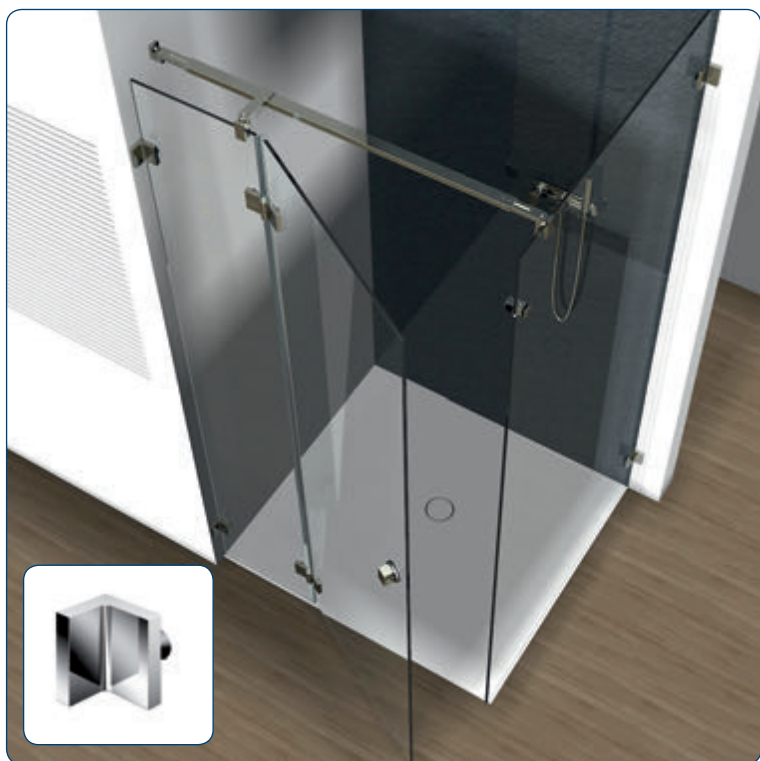

NIVELLO+

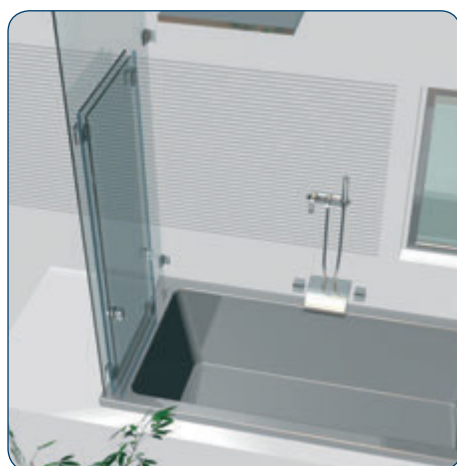
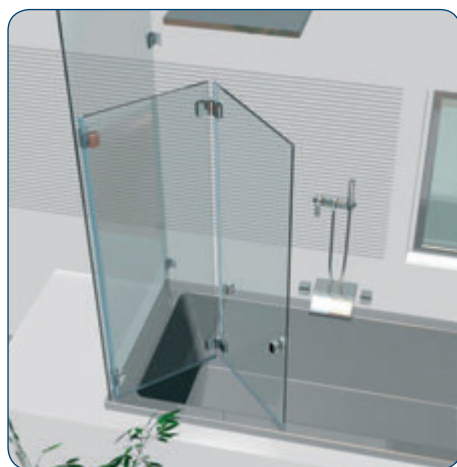

NIVELLO – avec contre-vitrage

NIVELLO combine les possibilités techniques spécifique de NIVELLO+ avec un travail du verre facilité grâce à l'utilisation d'un contre-vitrage très plat. Ce système est particulièrement avantageux lors de l'utilisation de parois pliables pour baignoire.

- Plaque de fixation intérieure ou extérieure
- Fixation du verre avec contre-plaque
- Montage de la penture à gauche ou à droite
- Epaisseurs de verre possibles 6, 8 ou 10mm
- Très bon réglage au niveau du perçage
- Réglage du 0° sans à coup
- Fixation murale avec trou oblong
- Design épuré, pas de vis visibles





Penture simple action Nivello avec contre-plaque

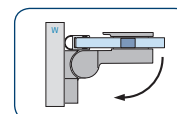
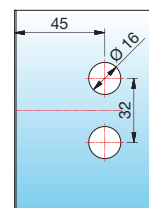
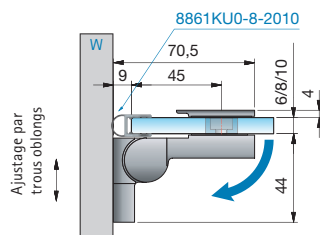

Montage à gauche, ouverture à 90° extérieure. Plaque de fixation à l'extérieur

Toutes les mesures sont données pour un verre de 8mm

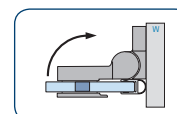
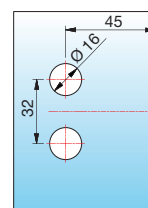
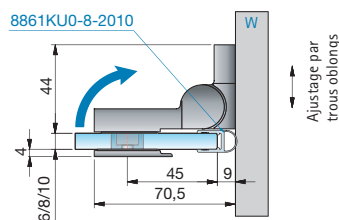
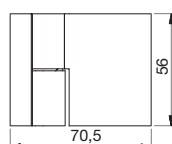

Montage à droite, ouverture à 90° intérieure. Plaque de fixation à l'intérieur

Toutes les mesures sont données pour un verre de 8mm

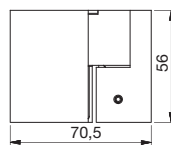

Réf. Art.	Finition	Epaisseur verre	Dénomination	Remarques	Col./Pièce
8361ZN5-L	chromé brillant	6/8/10 mm	Penture simple action Nivello et relevable à ouverture simple verre-mur 90°	Fixation du verre avec contre-plaque, fixation murale par trous oblongs, cache vis, 2 possibilités de montage, réglage du 0°	1/2
8361ZN1-L	chromé mat				
8361ZNPVD22-L	Effet inox				

MADE IN GERMANY

Penture simple action Nivello avec contre-plaque

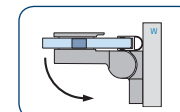
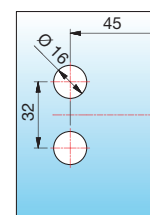
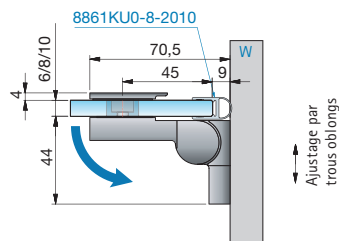

Montage à droite, ouverture à 90° extérieure. Plaque de fixation à l'extérieur

Toutes les mesures sont données pour un verre de 8mm

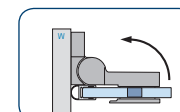
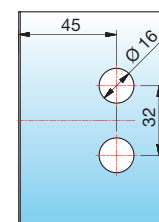
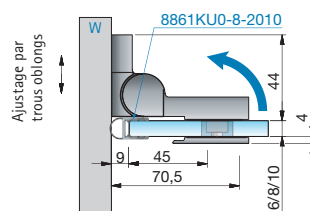
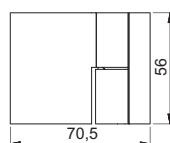

Montage à gauche, ouverture à 90° intérieure. Plaque de fixation à l'intérieur

Toutes les mesures sont données pour un verre de 8mm

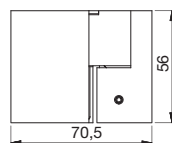

Réf. Art.	Finition	Epaisseur verre	Dénomination	Remarques	Col./Pièce
8361ZN5-R	chromé brillant	6/8/10 mm	Penture simple action Nivello et relevable à ouverture simple verre-mur 90°	Fixation du verre avec contre-plaque, fixation murale par trous oblongs, cache vis, 2 possibilités de montage, réglage du 0°	1/2
8361ZN1-R	chromé mat				
8361ZNPVD22-R	Effet inox				

MADE IN GERMANY

ST = Panneau latéral

TF = Vantail

W = Mur



Penture simple action Nivello avec contre-plaque

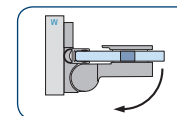
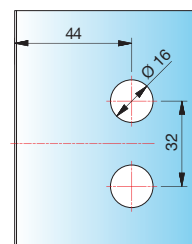
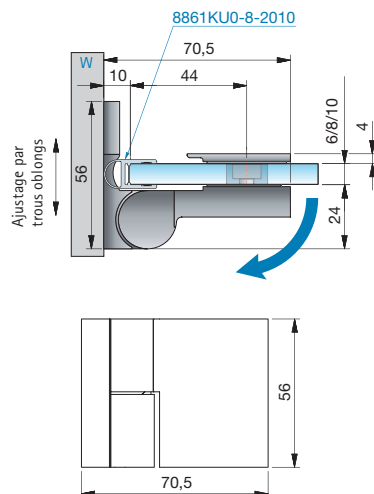

Montage à gauche, ouverture à 90° extérieure. Plaque de fixation à l'intérieur

Toutes les mesures sont données pour un verre de 8mm

Réf. Art.	Finition	Epaisseur verre	Dénomination	Remarques	Col./Pièce
8369ZN5-L	chromé brillant	6/8/10 mm	Penture simple action Nivello	Fixation du verre avec contre-plaque, fixation murale par trous oblongs, cache vis, 2 possibilités de montage, réglage du 0°	1/2
8369ZN1-L	chromé mat		et relevable à ouverture simple		
8369ZNPVD22-L	Effet inox		verre-mur 90°		

MADE IN GERMANY

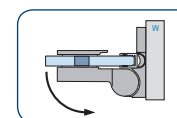
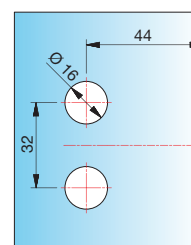
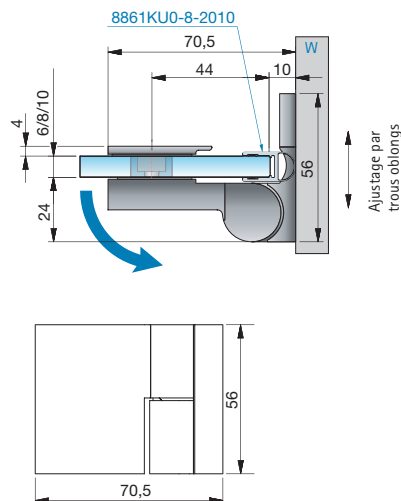

Montage à droite, ouverture à 90° extérieure. Plaque de fixation à l'intérieur

Toutes les mesures sont données pour un verre de 8mm

Réf. Art.	Finition	Epaisseur verre	Dénomination	Remarques	Col./Pièce
8369ZN5-R	chromé brillant	6/8/10 mm	Penture simple action Nivello	Fixation du verre avec contre-plaque, fixation murale par trous oblongs, cache vis, 2 possibilités de montage, réglage du 0°	1/2
8369ZN1-R	chromé mat		et relevable à ouverture simple		
8369ZNPVD22-R	Effet inox		verre-mur 90°		

MADE IN GERMANY

ST = Panneau latéral

TF = Vantail

W = Mur

NIVELLO



Penture simple action Nivello avec contre-plaque

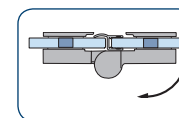
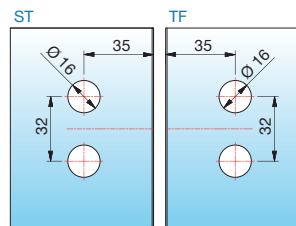
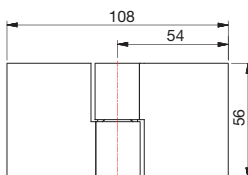
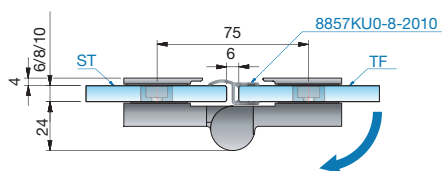

Montage à gauche, ouverture à 180° extérieure.

Toutes les mesures sont données pour un verre de 8mm

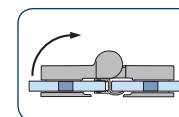
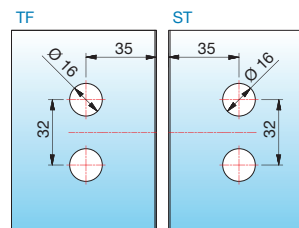
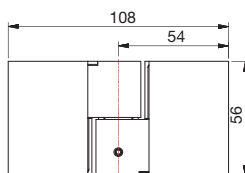
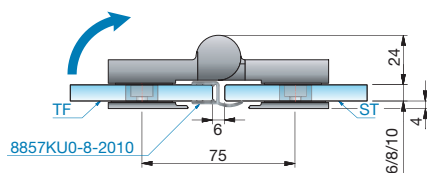

Montage à gauche, ouverture à 180° intérieure.

Toutes les mesures sont données pour un verre de 8mm

Réf. Art.	Finition	Epaisseur verre	Dénomination	Remarques	Col./Pièce
8363ZN5-L	chromé brillant	6/8/10 mm	Penture simple action Nivello	Fixation du verre avec contre-plaque, cache vis,	1/2
8363ZN1-L	chromé mat		et relevable à ouverture simple	2 possibilités de montage, réglage du 0°	
8363ZNPVD22-L	Effet inox		verre-verre 180°		

MADE IN GERMANY

ST = Panneau latéral

TF = Vantail

W = Mur



Penture simple action Nivello avec contre-plaque

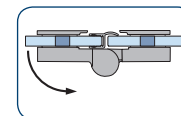
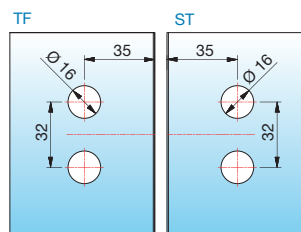
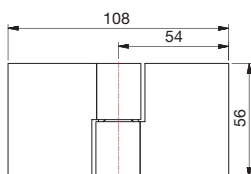
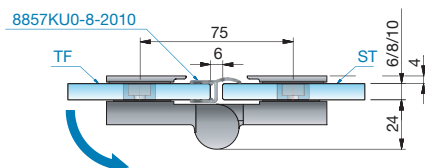

Montage à droite, ouverture à 180° extérieure.

Toutes les mesures sont données pour un verre de 8mm

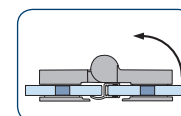
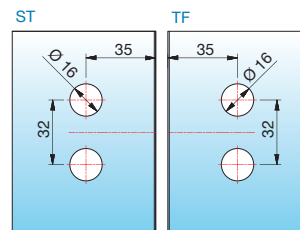
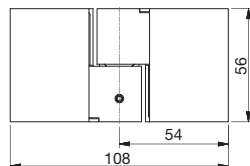
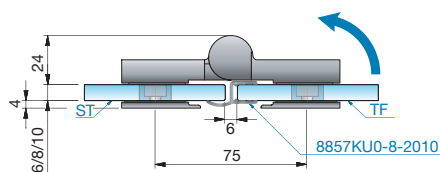

Montage à gauche, ouverture à 180° intérieure.

Toutes les mesures sont données pour un verre de 8mm

Réf. Art.	Finition	Epaisseur verre	Dénomination	Remarques	Col./Pièce
8363ZN5-R	chromé brillant	6/8/10 mm	Penture simple action Nivello	Fixation du verre avec contre-plaque, cache vis, 2 possibilités de montage, réglage du 0°	1/2
8363ZN1-R	chromé mat		et relevable à ouverture simple		
8363ZNPVD22-R	Effet inox		verre-verre 180°		

MADE IN GERMANY

ST = Panneau latéral

TF = Vantail

W = Mur



Penture simple action Nivello avec contre-plaque

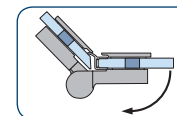
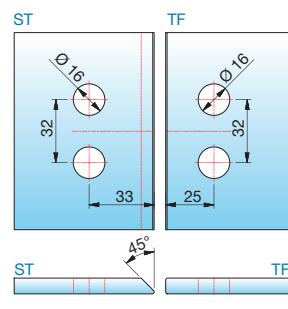
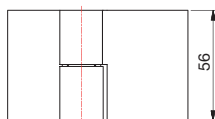
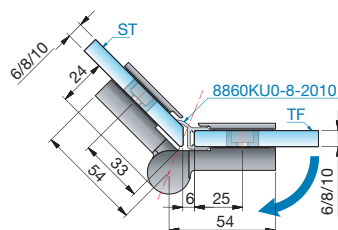

Montage à gauche, ouverture à 180° extérieure. (2 possibilités 0°)

Toutes les mesures sont données pour un verre de 8mm

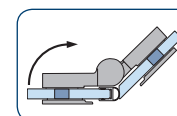
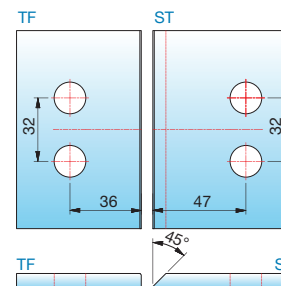
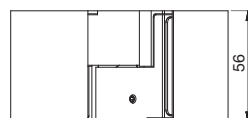
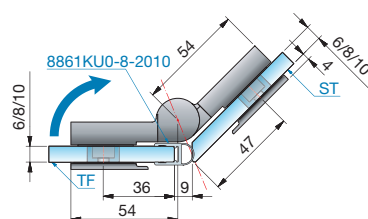

Montage à droite, ouverture à 135° intérieure.

Toutes les mesures sont données pour un verre de 8mm

Réf. Art.	Finition	Epaisseur verre	Dénomination	Remarques	Col./Pièce
8365ZN5-L	chromé brillant	6/8/10 mm	Penture simple action Nivello	Fixation du verre avec contre-plaque, cache vis, 2 possibilités de montage , réglage du 0°	1/2
8365ZN1-L	chromé mat		et relevable à ouverture simple		
8365ZNPVD22-L	Effet inox		verre-verre 135°		

MADE IN GERMANY

ST = Panneau latéral

TF = Vantail

W = Mur



Penture simple action Nivello avec contre-plaque

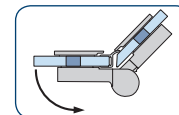
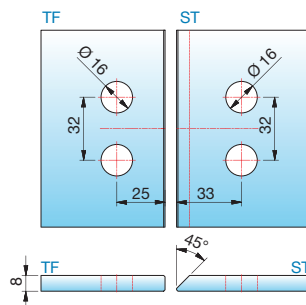
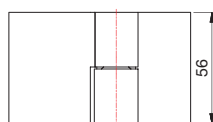
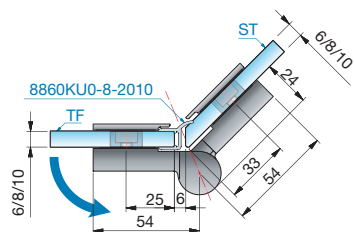

Montage à gauche, ouverture à 180° extérieure. (2 possibilités 0°)

Toutes les mesures sont données pour un verre de 8mm

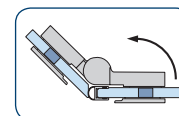
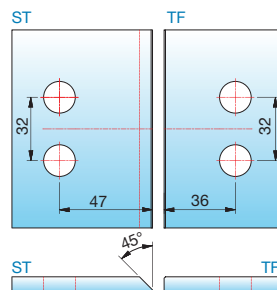
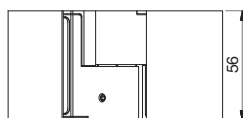
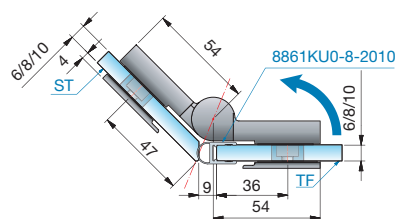

Montage à gauche, ouverture à 135° intérieure.

Toutes les mesures sont données pour un verre de 8mm

Réf. Art.	Finition	Epaisseur verre	Dénomination	Remarques	Col./Pièce
8365ZN5-R	chromé brillant	6/8/10 mm	Penture simple action Nivello	Fixation du verre avec contre-plaque, cache vis,	1/2
8365ZN1-R	chromé mat		et relevable à ouverture simple	2 possibilités de montage , réglage du 0°	
8365ZNPVD22-R	Effet inox		verre-verre 135°		

MADE IN GERMANY

ST = Panneau latéral

TF = Vantail

W = Mur



Penture simple action Nivello avec contre-plaque

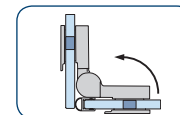
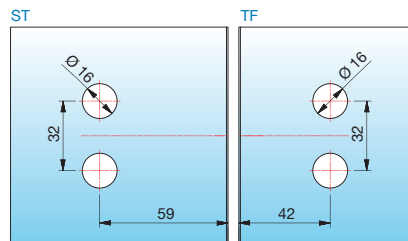
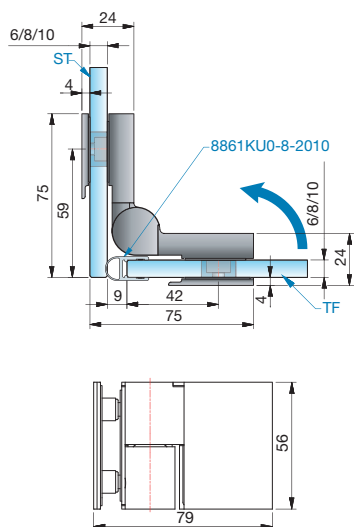

Montage à gauche, ouverture à 90° intérieure.

Toutes les mesures sont données pour un verre de 8mm

Réf. Art.	Finition	Epaisseur verre	Dénomination	Remarques	Col./Pièce
8367ZN5-L	chromé brillant	6/8/10 mm	Penture affleurante Nivello	Fixation du verre avec contre-plaque, cache vis, réglage du 0°	1/2
8367ZN1-L	chromé mat		et relevable à ouverture simple		
8367ZNPVD22-L	Effet inox		verre-verre 90°		

MADE
IN
GERMANY

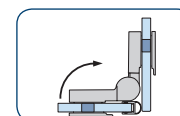
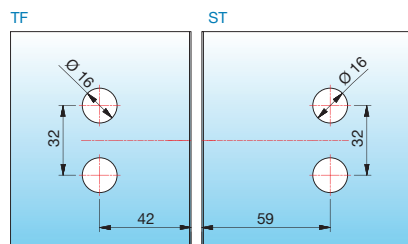
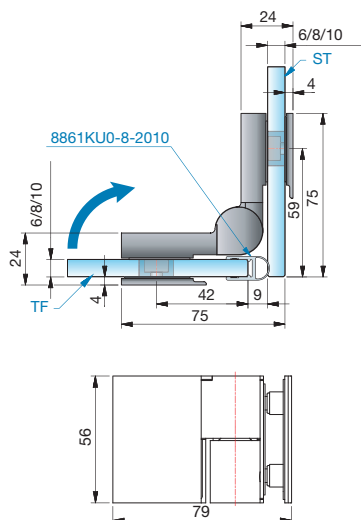

Montage à droite, ouverture à 90° intérieure.

Toutes les mesures sont données pour un verre de 8mm

Réf. Art.	Finition	Epaisseur verre	Dénomination	Remarques	Col./Pièce
8367ZN5-R	chromé brillant	6/8/10 mm	Penture simple action Nivello	Fixation du verre avec contre-plaque, cache vis, réglage du 0°	1/2
8367ZN1-R	chromé mat		et relevable à ouverture simple		
8367ZNPVD22-R	Effet inox		verre-verre 90°		

MADE
IN
GERMANY

ST = Panneau latéral

TF = Vantail

W = Mur

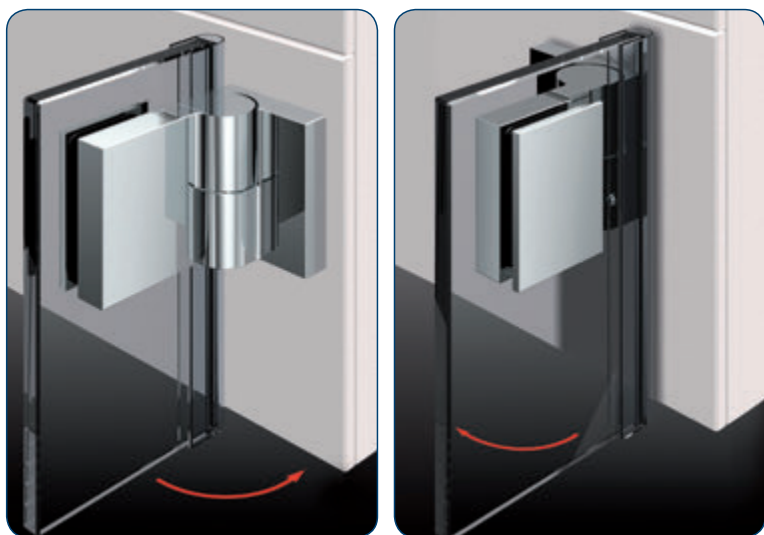

- Utilisation individuelle possible suivant les situations
- Plaque de fixation intérieure ou extérieure
- Fixation du verre avec contre-plaque
- Montage de la penture à gauche ou à droite

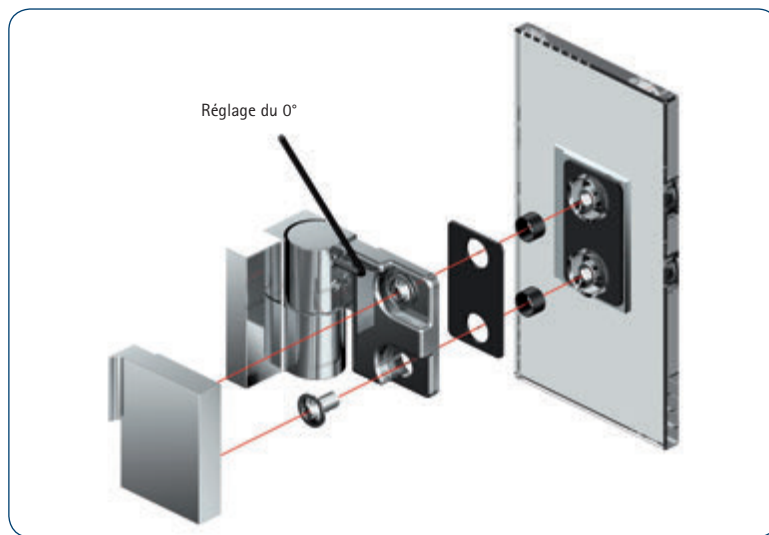

- Réglage du 0° sans à coup
- Fixation murale avec trou oblong
- Design épuré, pas de vis visibles
- Epaisseurs de verre possibles 6, 8 ou 10mm
- Très bon réglage au niveau du perçage

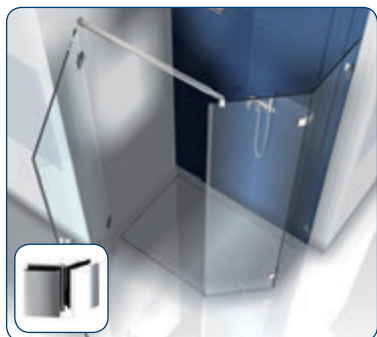
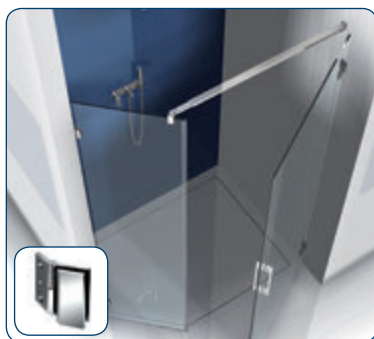

Le connecteur correspondant pour Nivello se trouve en page 122.

INFO

Nous vous conseillons d'utiliser des profils d'étanchéité afin de protéger le verre

Tenir compte des conseils de montage page 126-137.



INFO

A votre service!

Sur le site www.paulifrance.fr vous trouverez:

- notre catalogue technique Fluture



- de nombreux plans pour toutes les mises en œuvre standard

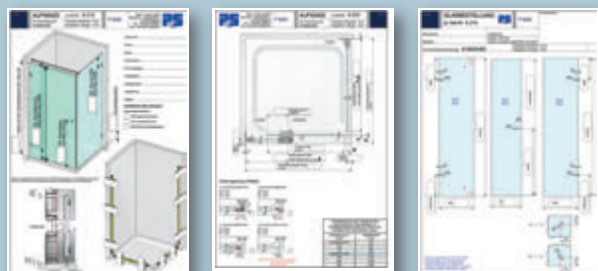

En un clic tous les systèmes et les tarifs des sets sont sur www.duschenplaner.de.



La douche en ligne, pour de plus amples informations voir page 230.



■ MADE
■ IN
■ GERMANY



FLUTURE

■ Paire de pentures de douches Fluture





FLUTURE
construire sur
demande

FLUTURE – un style sûr : esthétique et fonctionnel

FLUTURE est le cubisme à l'état pur : La disposition des ferrures dans les zones supérieure et inférieure du battant offre une transparence et une fonctionnalité exceptionnelles. FLUTURE se distingue avant tout par le serrage sur le battant. Il offre un chevauchement réglable en continu et permet ainsi de compenser facilement les tolérances architecturales existantes.

Cette technique permet d'optimiser la planification et de commander le vitrage à l'avance.

- Réglage du 0° de +ou-6°
- Montage rapide et facile grâce au recouvrement qui permet une grande tolérance dimensionnelle
- Usinage du verre économique: 1 perçage par penture pour le fixe, pas de perçage dans l'ouvrant, sauf pour la poignée
- Ouverture de la porte à 180°(suivant le set choisi)
- Epaisseur du verre 6 ou 8mm, possibilité de combiner les 2 épaisseurs
- Capacité de charge: 36Kg par paire soit une porte de 900x2000mm pour un verre de 8mm





Paire de pentures de douches – Flutur

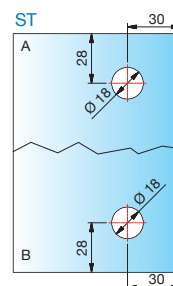
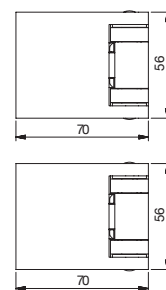
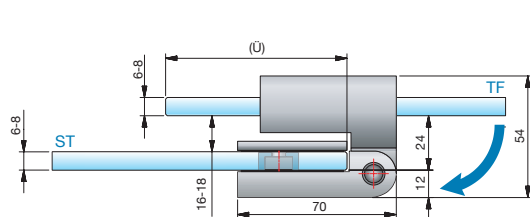
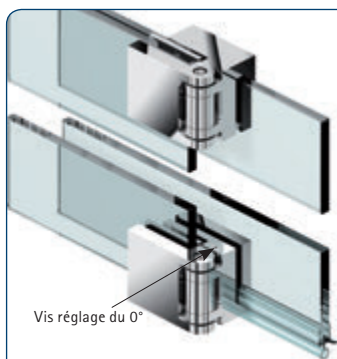

Perçages pour verres de 6/8 mm

Réf. Art.	Finition	Épaisseur verre	Dénomination	Remarques	Col./Pièce
8190ZN5-BS	chromé brillant	6/8 mm	Paire de pentures de douche Flutur	Ouverture vers l'extérieur à 180°	1/2
8190ZN1-BS	chromé mat				
8190ZNPVD22-BS	effet inox				

MADE
IN
GERMANY

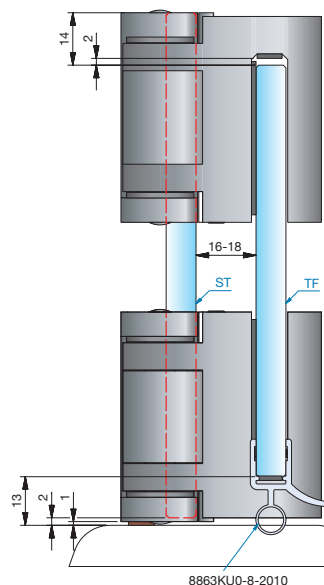
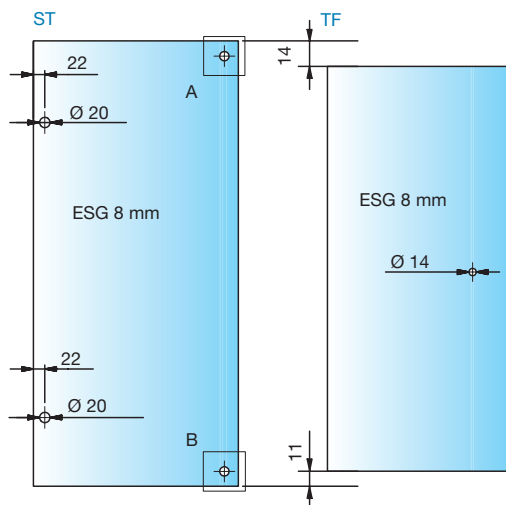

8863KU0-8-2010

Ajustements recommandés pour le battant de porte en fonction du recouvrement (\bar{U}). Pour obtenir une bonne étanchéité, se conformer aux dimensions de recouvrement du tableau ci-dessous:

Recouvrement (\bar{U}) en mm	Plage de réglage en mm	
minimum 80	± 10	
100	± 30	
120	± 50	
minimum 150	± 80	
180	± 110	
200	± 130	
250	± 180	



ST = Panneau latéral

TF = Vantail

\bar{U} = Recouvrement

ESG = Verre de sécurité trempé



Paire de pentures de douches – Flutur

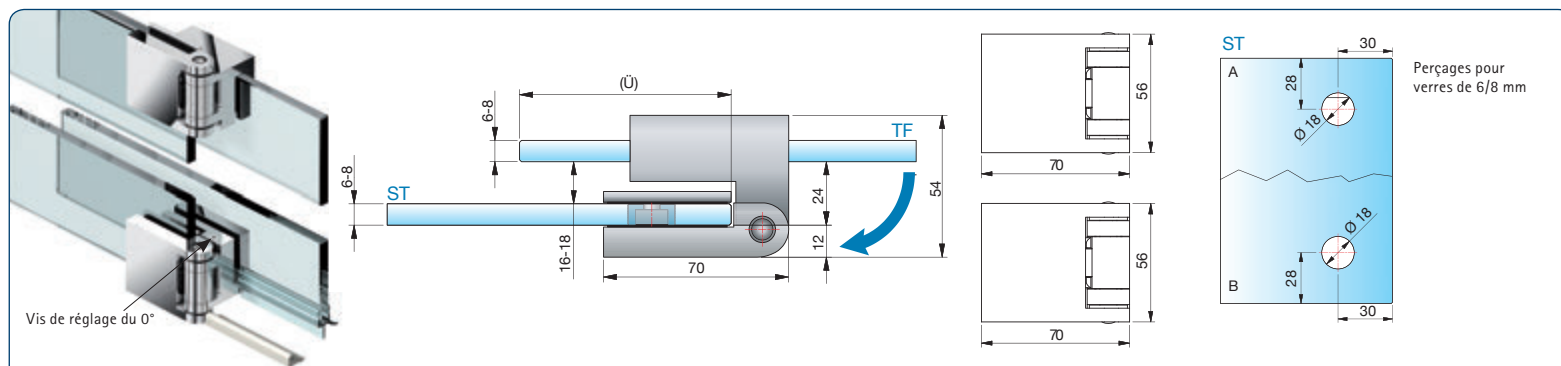

Réf. Art.	Finition	Epaisseur verre	Dénomination	Remarques	Col./Pièce
8192ZN5-BS	chromé brillant	6/8 mm	Paire de pentures de douche Flutur verre-verre de 180° à recouvrement, pour montage avec seuil	Ouverture vers l'extérieur à 180°	1/2
8192ZN1-BS	chromé mat				
8192ZNPVD22-BS	Effet inox				

MADE
IN
GERMANY

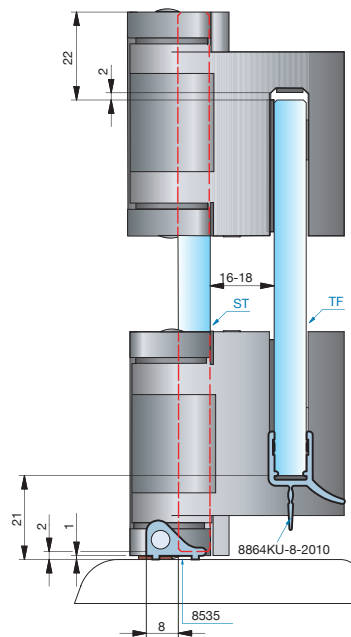
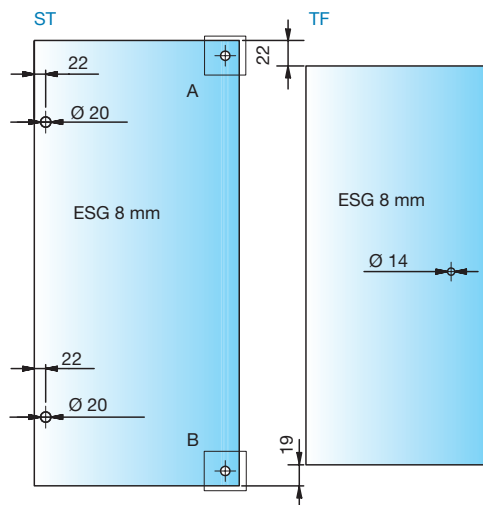

Ajustements recommandés pour le battant de porte en fonction du recouvrement (Ü). Pour obtenir une bonne étanchéité, se conformer aux dimensions de recouvrement du tableau ci-dessous:

Recouvrement (Ü) en mm	Plage de réglage en mm
minimum 80	± 10
100	± 30
120	± 50
recommandé 150	± 80
180	± 110
200	± 130
250	± 180



ST = Panneau latéral

TF = Vantail

Ü = Recouvrement

ESG = Verre de sécurité trempé



Paire de pentures de douches – Flutur



- Ouverture à 180° vers l'extérieur uniquement
- Nettoyage entre fixe et ouvrant possible du fait de l'ouverture de la porte à 180°

INFO

Tenir compte des conseils de montage page 126-137.

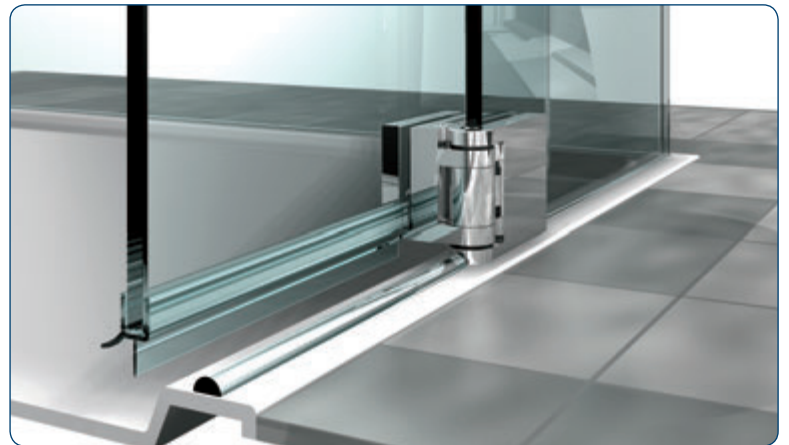
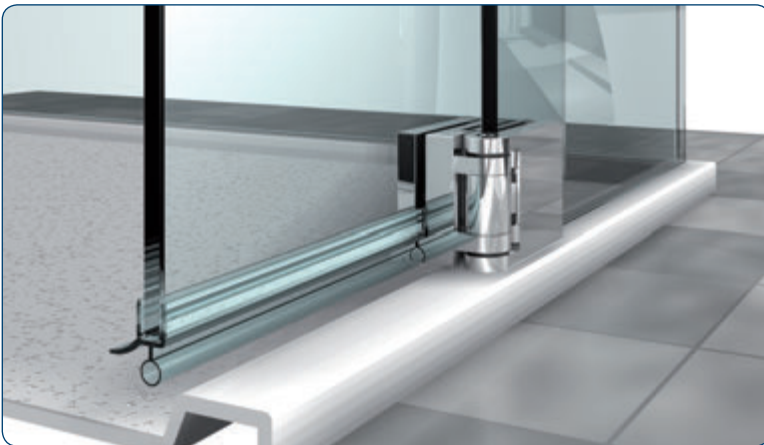

- Montage prévu avec ou sans profil de seuil

Connecteur d'angle fixe pour Flamea, Flinter, Nivello et Flutur



FLAMEA

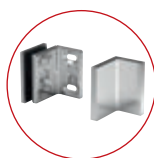

Ajustage par trous oblongs

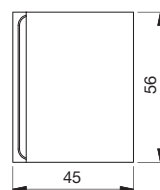
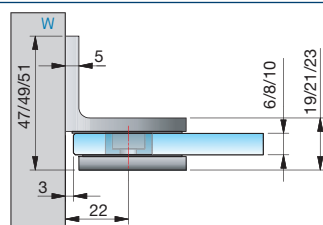

Perçage Ø 20 mm ou découpe R35

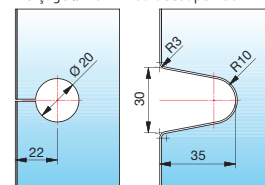

Perçages pour verres de 6/8/10 mm

Réf. Art.	Finition	Epaisseur verre	Dénomination	Remarques	Col./Pièce
8170ZN5	chromé brillant	6/8/10 mm	Connecteur d'angle verre-mur à 90°	Ajustage par trous oblongs avec cache vis	1/2
8170ZN1	chromé mat			Nouveau: plus de vis apparentes, avec cache	
8170ZNPVD22	Effet inox				

FLINTER

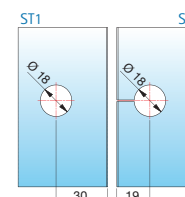
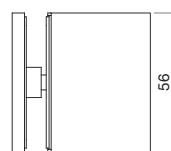
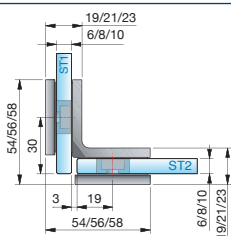
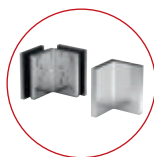

Perçages pour verres de 8 mm

Réf. Art.	Finition	Epaisseur verre	Dénomination	Remarques	Col./Pièce
8172ZN5	chromé brillant	6/8/10 mm	Connecteur d'angle verre-verre à 90°	Nouveau: plus de vis apparentes, avec cache	1/2
8172ZN1	chromé mat				
8172ZNPVD22	Effet inox				

MADE IN GERMANY

NIVELLO



Ajustage par trous oblongs

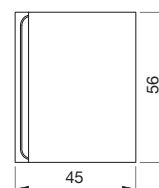
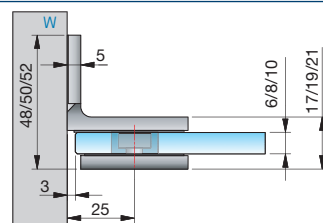

Perçage Ø 20 mm ou découpe R35

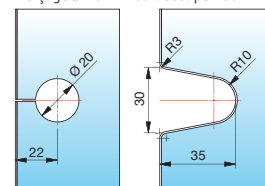

Perçages pour verres de 6/8/10 mm

Réf. Art.	Finition	Epaisseur verre	Dénomination	Remarques	Col./Pièce
8170ZN5	chromé brillant	6/8/10 mm	Connecteur d'angle verre-mur à 90°	Ajustage par trous oblongs avec cache vis	1/2
8170ZN1	chromé mat				
8170ZNPVD22	Effet inox				

MADE IN GERMANY

FLUTURE

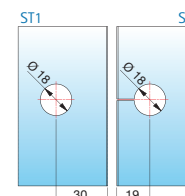
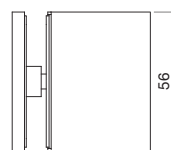
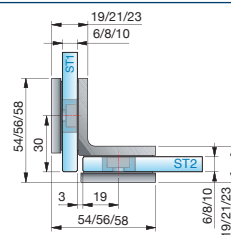

Perçages pour verres de 8 mm

Réf. Art.	Finition	Epaisseur verre	Dénomination	Remarques	Col./Pièce
8172ZN5	chromé brillant	6/8/10 mm	Connecteur d'angle verre-verre à 90°	-	1/2
8172ZN1	chromé mat				
8172ZNPVD22	Effet inox				

MADE IN GERMANY

ST = Panneau latéral

TF = Vantail

W = Mur



Connecteur d'angle fixe pour Flamea, Flinter, Nivello et Fluture



Perçage Ø20mm ou encoche R35

Perçages pour verres de 6/8/10 mm

Réf. Art.	Finition	Epaisseur verre	Dénomination	Remarques	Col./Pièce
8174ZN5	chromé brillant	6/8/10 mm	Connecteur droit	-	1/2
8174ZN1	chromé mat		verre-mur à 180°		
8174ZNPVD22	Effet inox				

■ MADE IN GERMANY

FLAMEA

Usinage du verre: encoche R30

Perçages pour verres de 8/10 mm

Réf. Art.	Finition	Epaisseur verre	Dénomination	Remarques	Col./Pièce
8178ZN5	chromé brillant	8/10 mm	Connecteur d'angle	Ajustage par trous oblongs avec cache vis	1/2
8178ZN1	chromé mat		verre-mur à 90°	fixation invisible	
8178ZNPVD22	Effet inox		sans plaque de fixation	Vis de fixation incluses	

■ MADE IN GERMANY

FLINTER

Perçage Ø 20 mm ou découpe R35

à 90° à 75°-100°

Perçages pour verres de 8 mm

Pour d'autres angles, se reporter au tableau ci-dessous pour les découpes

Réf. Art.	Finition	Epaisseur verre	Dénomination	Remarques	Col./Pièce
8171ZN5	chromé brillant	6/8/10 mm	Connecteur d'angle	Ajustage par trous oblongs avec cache vis	1/2
8171ZN1	chromé mat		verre-mur à 90°	Angle du connecteur ajustable en continu	
8171ZNPVD22	Effet inox			60°-100°	

■ MADE IN GERMANY

NIVELLO

Angle de biseautage et cote du perçage pour 8171ZN

Angle	Distance trou de perçage - arête du verre	Angle de biseautage du verre	Remarque
60°	29 mm	30°	-
65°	28 mm	25°	-
70°	26 mm	20°	-
75°	25 mm	15°	débouché
80°	24 mm	10°	débouché
85°	23 mm	5°	débouché
90°	22 mm	sans biseau	débouché
95°	21 mm	5°	débouché
100°	21 mm	10°	débouché

FLUTURE



Connecteur d'angle réglable pour Flamea, Flinter, Nivello et Fluture

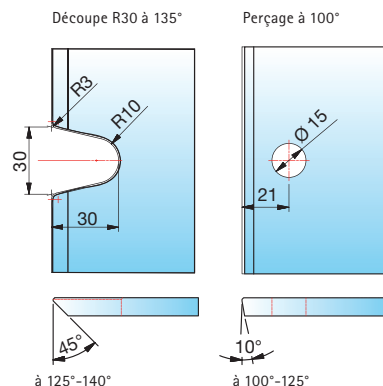
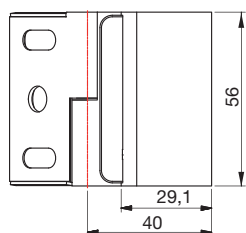
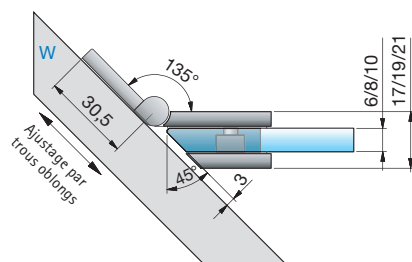

Perçages pour verres de 8 mm

Pour d'autres angles, se reporter au tableau ci-dessous pour les découpes

Réf. Art.	Finition	Epaisseur verre	Dénomination	Remarques	Col./Pièce
8173ZN5	chromé brillant	6/8/10 mm	Connecteur d'angle verre-mur à 135°	Ajustage par trous oblongs avec cache vis	1/2
8173ZN1	chromé mat			Angle du connecteur ajustable en continu	
8173ZNPVD22	Effet inox			100°-140°	

MADE IN GERMANY

Angle de biseautage et cote du perçage pour 8173ZN

Angle	Distance trou de perçage - arête du verre	Angle de biseautage du verre	Remarque
100°	21 mm	10°	débouché
105°	20 mm	15°	
110°	19 mm	20°	
115°	19 mm	25°	
120°	18 mm	30°	
125°	17 mm	35°	débouché o. Découpe R30
130°	-	40°	Découpe R30
135°	-	45°	Découpe R30
140°	-	50°	Découpe R30



Connecteur d'angle réglable pour Flamea, Flinter, Nivello et Fluture

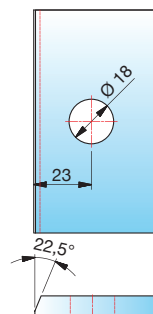
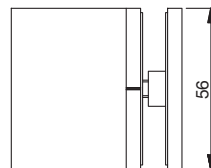
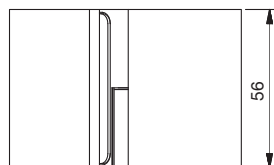
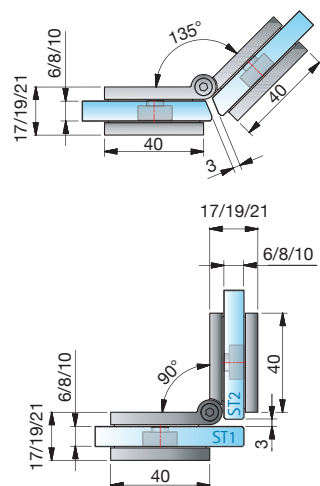

Perçages pour verres de 8 mm

Pour d'autres angles, se reporter au tableau ci-dessous pour les découpes

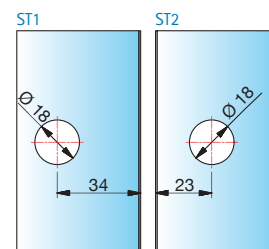

Réf. Art.	Finition	Épaisseur verre	Dénomination	Remarques	Col./Pièce
8175ZN5	chromé brillant	6/8/10 mm	Connecteur d'angle verre-verre à 135°	Angle du connecteur ajustable en continu	1/2
8175ZN1	chromé mat			80°-180°	
8175ZNPVD22	Effet inox				

MADE IN GERMANY

Angle de biseautage et cote du perçage pour 8175ZN

Angle	Distance trou de perçage - arête du verre	Angle de biseautage du verre	Remarque
80°	32 mm	50°	-
85°	31 mm	47,5°	-
90°	30 mm	45°	-
95°	29 mm	42,5°	-
100°	28 mm	40°	débouché
105°	27 mm	37,5°	débouché
110°	26 mm	35°	débouché
115°	26 mm	32,5°	débouché
120°	25 mm	30°	débouché
125°	24 mm	27,5°	débouché
130°	24 mm	25°	débouché

Angle	Distance trou de perçage - arête du verre	Angle de biseautage du verre	Remarque
135°	23 mm	22,5°	débouché
140°	23 mm	20°	débouché
145°	22 mm	17,5°	débouché
150°	22 mm	15°	débouché
155°	21 mm	12,5°	débouché
160°	21 mm	10°	débouché
165°	20 mm	7,5°	débouché
170°	20 mm	5°	débouché
175°	19 mm	0°	débouché
180°	19 mm	0°	débouché

ST = Panneau latéral

TF = Vantail

W = Mur



Pontere

Flamca+

Flamea

Farfalla

Pillango

Papillon

Flinter

Nivello+

Nivello

Fluture

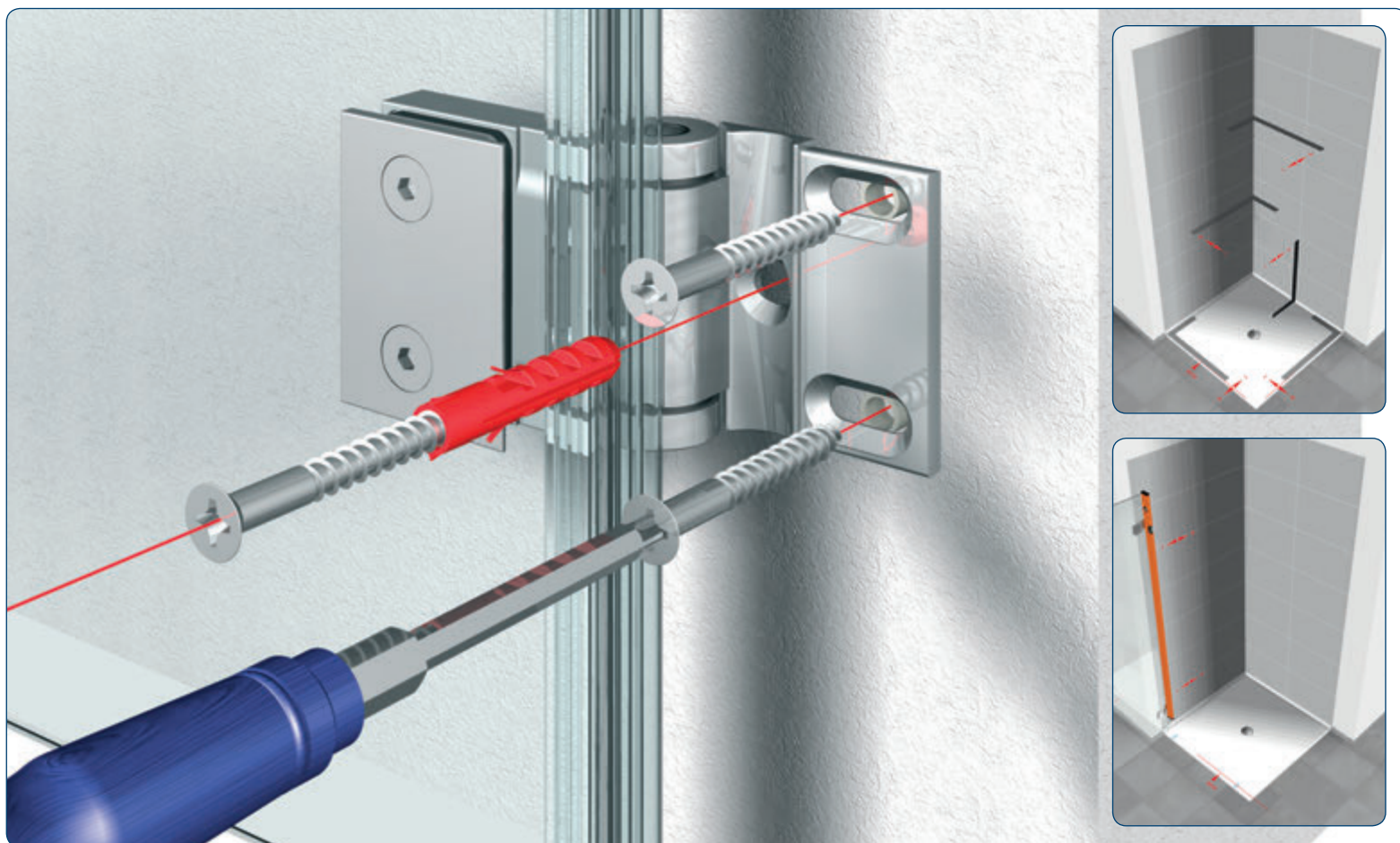

Le montage juste pour des pare douches d'exception

Qu'il s'agisse de charnières simple ou double action, un montage correct améliorera la fonctionnalité et la durée de vie. Merci de tenir compte des instructions de montage fournies et transmettez les à vos poseurs.

Les pages suivantes contiennent d'importants conseils. Vous pouvez aussi télécharger nos catalogues techniques sur le site www.paulifrance.fr.

Important: la garantie est conditionnée au suivi de la notice de montage





Indications de montage

- Etapes importantes pour un montage exact.

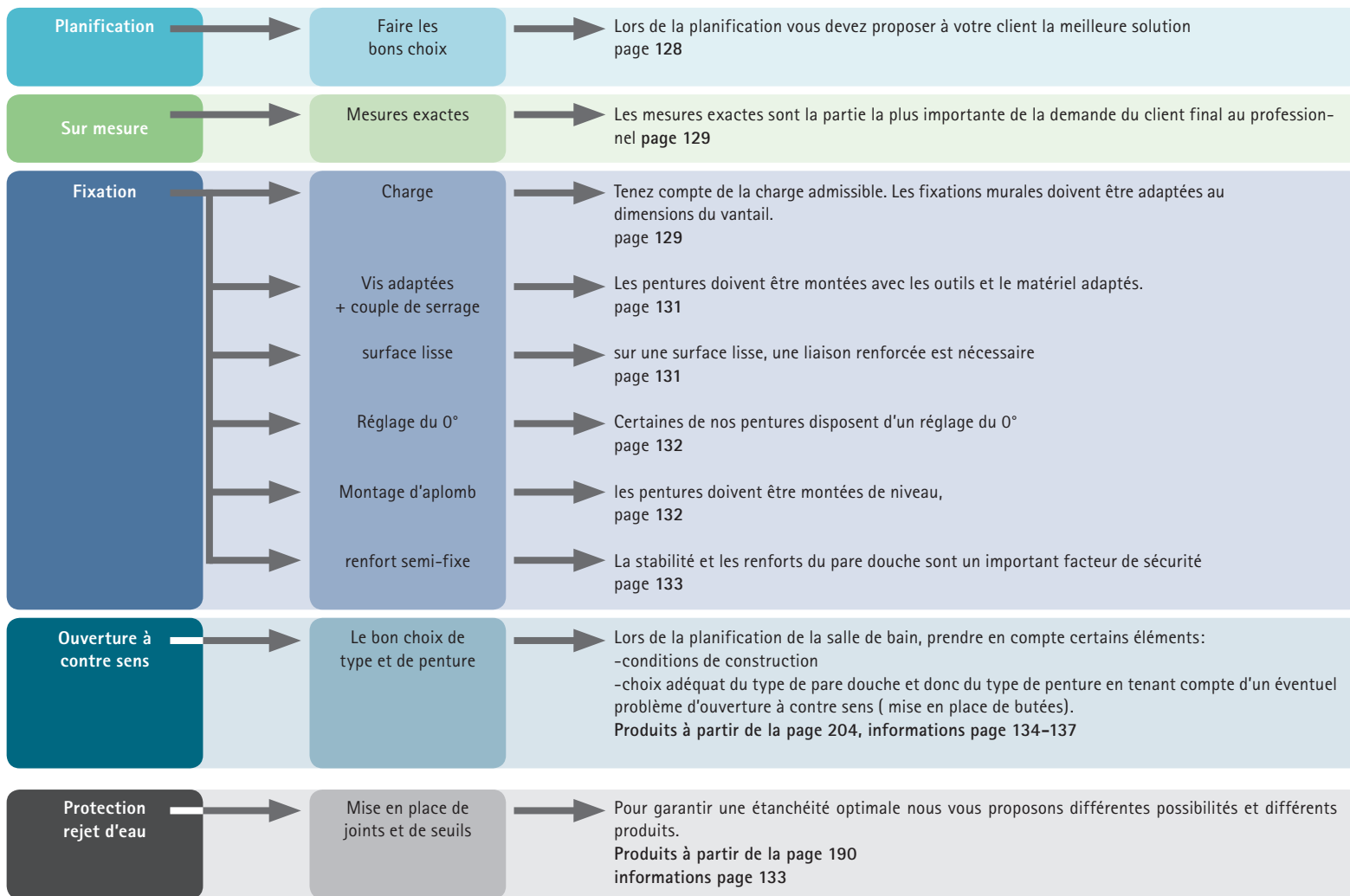

PAULI AKADEMIE
SCHULUNG SCHAFFT VORSPRUNG

Du séminaire de base jusqu'au master de la douche, nos formations vous donneront toutes les informations nécessaires. Les dates de formation sont disponibles sur notre site www.paulifrance.fr. Informations complémentaires en page 226.



Les plans du verre sont disponibles sur le configurateur de douche, tout comme la possibilité de faire une offre de prix. Le configurateur se trouve sur le www.duschenplaner.de.



Besoin d'aide lors de la planification et de la mise en œuvre: appelez notre technicien au 04 42 58 18 13



Merci de suivre nos instructions de montage. Vous les trouverez dans nos colis ainsi que sur notre site www.paulifrance.fr



Nos catalogues techniques par pentures vous apporteront également de nombreuses réponses et conseils d'utilisation. De plus nous mettons à votre disposition un plan de chaque fixation ainsi que des principales mises en œuvre. Vous les trouverez sur notre site www.paulifrance.fr



Pontere

Conseils généraux

Les recommandations suivantes sont à prendre en compte, elles ne sauraient être contestées en cas de litige.

Flameca+

Environnement

- Les pentures ne doivent pas être montées dans un environnement chloré ou Alcalin les surfaces de celles-ci pouvant être endommagées dans le temps.
- Pour une utilisation de nos pentures de douches dans des environnements de piscines, des saunas, de bassins salés ou de vapeurs, veuillez contacter nos services techniques.

Flamea

Farfalla

Pillango

Papillon

Planification

Le bon choix du type de douche et les pentures adaptées

- Lors de la planification d'une douche, de nombreux facteurs sont importants. Afin de concilier le souhait des clients avec les situations et les contraintes, l'ensemble des facteurs doivent être parfaitement analysés.
- Une des conditions importantes est la visite préalable du chantier pour une bonne appréciation des volumes.

Flinter

Nivello+

Nivello

Fluture

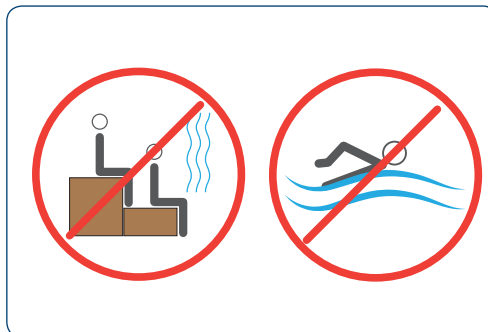

Conseils d'entretien

- Les pentures de douches ne doivent être nettoyées qu'avec de l'eau chaude et frottées avec un chiffon doux humide (par exemple une micro-fibre). De même on emploiera le même type de chiffon pour les sécher. Les produits nettoyants agressifs alcalins, chlorés, abrasifs (par exemple de la laine d'acier) ainsi que les solvants doivent être bannis.





Sur mesure

Sur mesure exact

- Le juste métré fait parti d'une des étapes les plus importantes d'un développement professionnel de vos chantiers. Les erreurs doivent être bannies, ne générant que perte de temps et coûts importants pour leur correction.
- Vous trouverez sur notre site internet www.paulifrance.fr des feuilles de mesures pour toutes les gammes de pentures dans de nombreuses mises en œuvre standard.

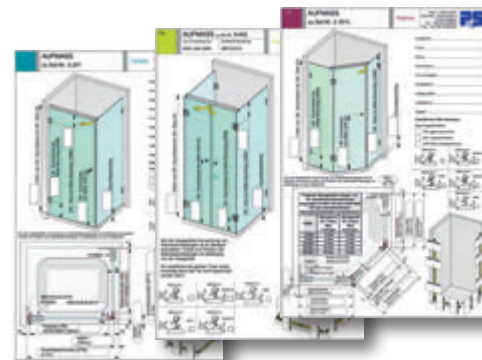

Fixation

Charge admissible

- Merci de vérifier que le support convient au poids de la porte choisie.
- Les possibilités de fixation au mur doivent être adaptées au poids de la porte
- Il convient d'être attentif aux charges maximales admissibles pour chaque paire de pentures.

Charge admissible par paire et Largeur maxi de la porte:



Pontere Charge admissible: **50kg**
(sauf 8404)

Largeur maxi de la porte: 1000 mm
(pour une hauteur de 2000 mm avec du verre de 10 mm)



Flamea+ Charge admissible: **45kg**

Largeur maxi de la porte: 1000 mm
(pour une hauteur de 2000 mm avec du verre de 8 mm)



Flamea Charge admissible: **36kg**

Largeur maxi de la porte: 900 mm
(pour une hauteur de 2000 mm avec du verre de 8 mm)



Farfalla Charge admissible: **40kg**

Largeur maxi de la porte: 1000 mm
(pour une hauteur de 2000 mm avec du verre de 8 mm)



Pillango Charge admissible: **40kg**

Largeur maxi de la porte: 1000 mm
(pour une hauteur de 2000 mm avec du verre de 8 mm)



Papillon Charge admissible: **40kg**

Largeur maxi de la porte: 1000 mm
(pour une hauteur de 2000 mm avec du verre de 8 mm)



Flinter Charge admissible: **36kg**

Largeur maxi de la porte: 900 mm
(pour une hauteur de 2000 mm avec du verre de 8 mm)



Nivello+ Charge admissible: **36kg**

Largeur maxi de la porte: 900 mm
(pour une hauteur de 2000 mm avec du verre de 8 mm)



Nivello Charge admissible: **36kg**

Largeur maxi de la porte: 900 mm
(pour une hauteur de 2000 mm avec du verre de 8 mm)



Fluture Charge admissible: **36kg**

Largeur maxi de la porte: 900 mm
(pour une hauteur de 2000 mm avec du verre de 8 mm)



Pontere

Flamea+

Flamea

Farfalla

Pillango

Papillon

Flinter

Nivello+

Nivello

Fluture



Fixation

Comment fixer

- La plaque de fixation devrait être vissée sur le support le plus plane et le plus solide tel que de la faïence, du béton ou du métal.
- Les vis et les chevilles utilisées doivent obligatoirement correspondre au type de support.
- Prendre les forets correspondant aux chevilles.
- Veuillez vérifier la hauteur de la tête de vis avant montage afin de ne pas endommager la surface de la plaque de fixation.
- Les vis doivent être en inox 304 ou 316 avec une tête fraisée de 10 à 12mm.
- Afin de conserver une bonne maîtrise du serrage, l'utilisation d'une visseuse est à proscrire.
- Nous vous conseillons:
les vis à bois à tête fraisée : Torx 25- 6X60 inox 304, Réf. Art.: Z092VA p. 219.

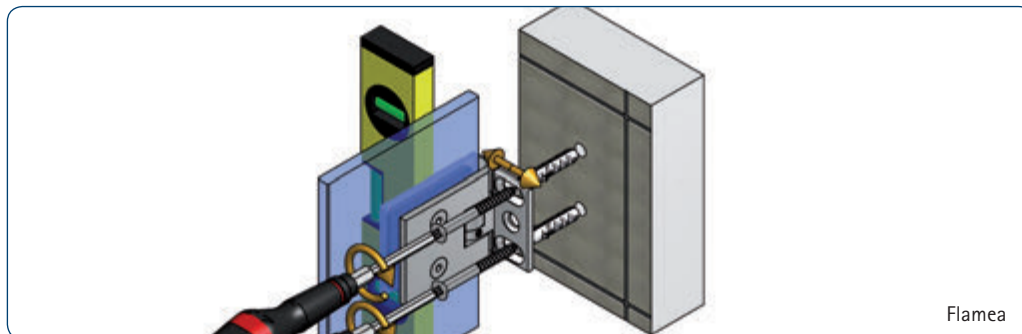

Flamea

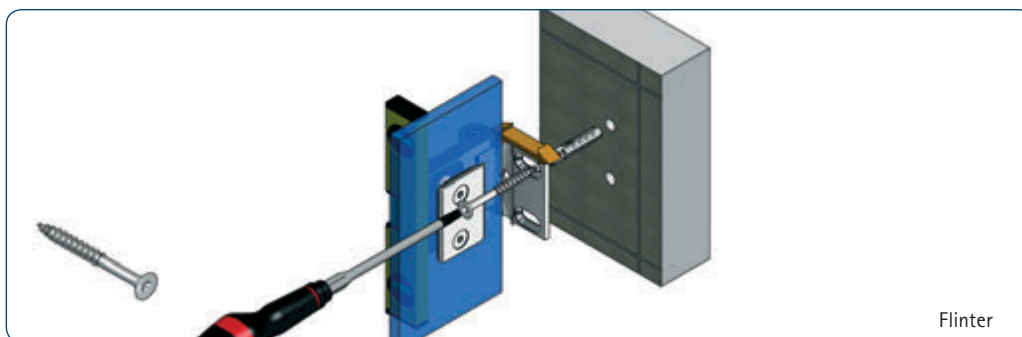

Flinter

Attention à la déformation

- La vis est trop courte, elle s'est coincée dans la fixation murale, cela engendre une déformation des bords fraisés. La peinture risque de basculer, dans la mesure où l'appui n'est plus complet.
- La peinture peut ainsi s'écarter du mur du fait qu'il n'y ait plus d'appui sur l'ensemble de la surface.
- Après le montage des portes, il faut être attentif à ce que les platines de fixations murales ne s'écartent pas du mur lors de l'ouverture et de la fermeture de celles-ci

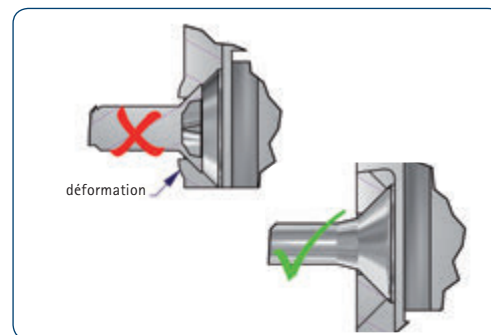
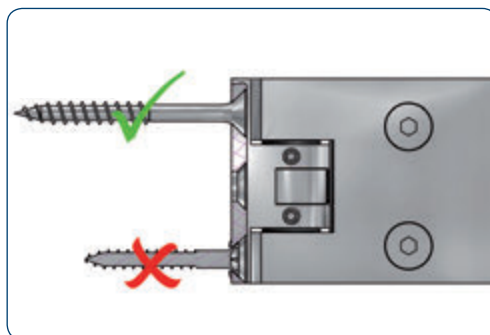

Comment visser

- Pour les séries Flinter et Nivello, il faut insérer les entretoises excentriques suivant le mode d'emploi

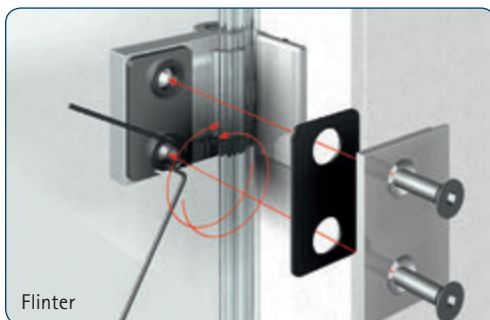

Flinter

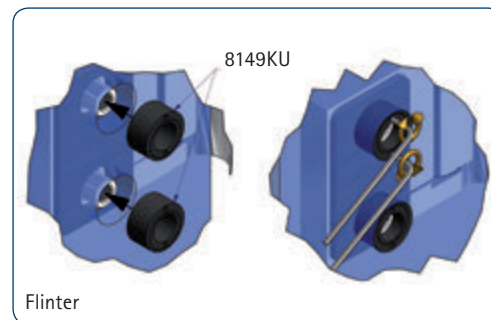

Flinter



Fixation

Comment visser

- Veuillez être attentif, pour les modèles 8152ZN (Flinter Verre/Mur 90°), à bien positionner les vis fournies suivant la notice de pose.
- Pour les 8481ZN/8480ZN (Pillango Verre / Mur 90°), il convient, de la même façon, de bien positionner suivant le mode d'emploi, les vis fournies. Seulement à partir de ce moment pourra être réglé le point zéro sur les Pillango.

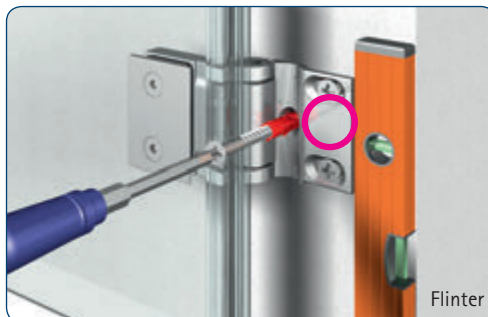

Flinter

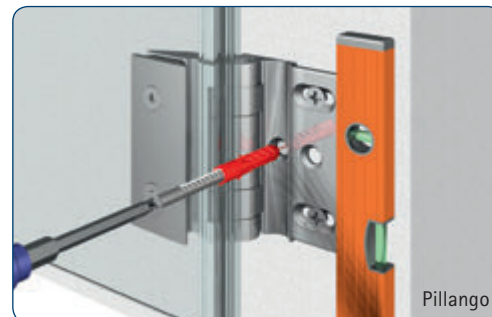

Pillango

Couple de serrage

- Soyez attentif, dans la notice de montage, au couple de serrage indiqué pour les différentes pentures. Vous trouverez les notices dans les emballages ainsi que sur notre site www.paulifrance.fr

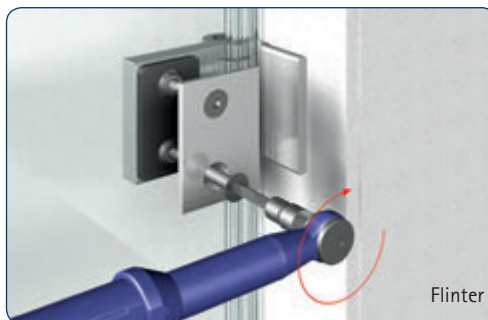

Flinter

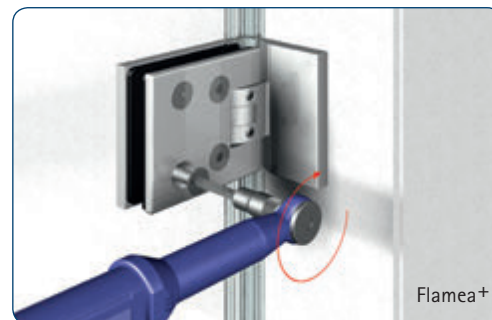

Flamea+

8000ST8, Clé dynamométrique

Couple maxi	Nm	20
Valeur du couple	Nm	4-20
Graduation	Nm	0,1
Longueur totale	mm	230
Poids	kg	0,4
Clé pour douille	pouce	1/4"



8000ST8

Surfaces lisses

- Pour garantir un fonctionnement durable il faut une liaison parfaitement adhérente avec un matériau adapté.
- Pour des surfaces particulièrement lisses (verre ou carreaux polis), veuillez utiliser notre entretoise spécifique (Réf. Art.: 8877HZ p. 219)

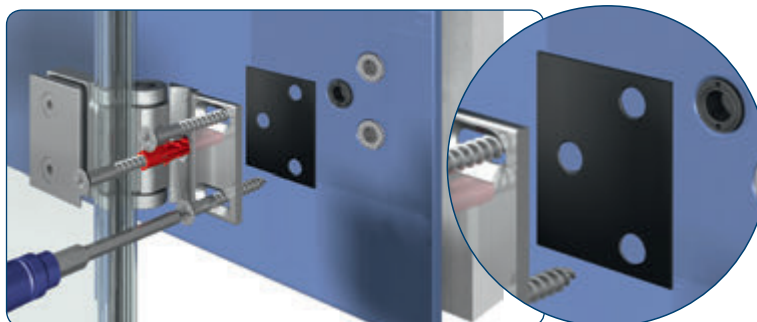

Pontere

Flamea+

Flamea

Farfalla

Pillango

Papillon

Flinter

Nivello+

Nivello

Fluture



Fixation

Réglage du 0°

- Certaines de nos pentures permettent un réglage du 0°. Cela permet une fermeture exacte même dans les cas de faux-équerrage.
- C'est seulement lorsque la porte est montée et que tous les joints sont posés que vous pouvez régler le point zéro. Les vis sans tête devront ensuite être serrées suivant le couple de serrage indiqué puis resserrées une seconde fois après environ 15 minutes
- Ceci permet un positionnement exact du point de fermeture même dans le cas de faux équerrage. Merci alors de tenir compte des principes suivants pour votre montage.



Exemple de réglage du 0° pour Flamea / Flamea+



Exemple de réglage du 0° pour Nivello / Nivello+



Exemple de réglage du 0° pour Pontere



Exemple de réglage du 0° pour Pillango

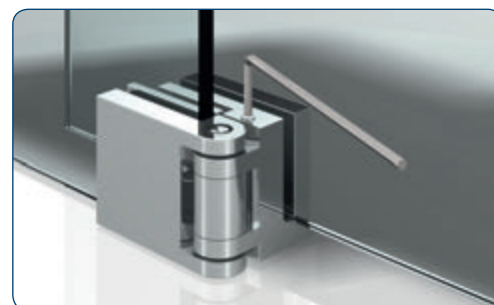

Exemple de réglage du 0° pour Flutur

Montage d'aplomb

- Pour la stabilité et la tenue de l'ensemble, une pose dans les règles est importante. Un montage d'aplomb doit en tous les cas être respecté. Veuillez être attentifs aux conseils de la notice de montage.
- Remarque importante pour la Nivello : dans le cas d'un faux aplomb avec un angle mur / sol inférieur à 90° il n'est pas possible de monter des portes accordéons. Le cas échéant, le premier vantail ne resterait pas dans la bonne position.

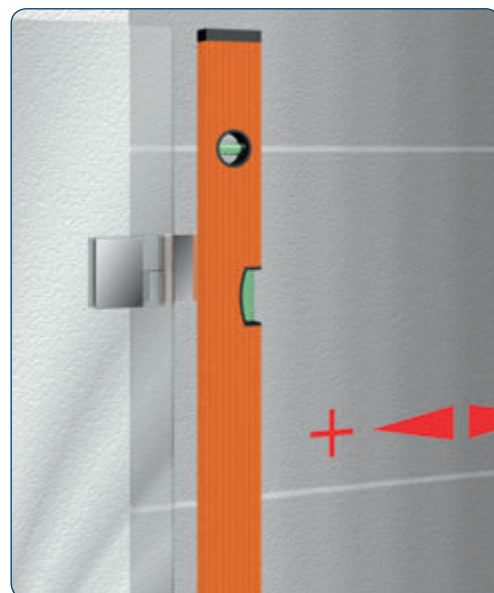



Fixation

Stabilisation des parties fixes

- Les pare douches en verre nécessitent suivant la configuration une stabilisation par le biais de nos raidisseurs.
- En fonction des configurations, le nombre ainsi que la disposition des barres stabilisatrices peuvent varier.
- Il faut être attentif à ce que toutes les parties fixes soient suffisamment stabilisées.
- Notre bureau d'études vous conseillera bien volontiers.



Pontere

Flamea+

Flamea

Farfalla

Pillango

Papillon

Flinter

Nivello+

Nivello

Fluturo

Rejet d'eau

Utilisation des joints

- Afin de garantir durablement le bon aspect ainsi que l'étanchéité de la douche, les joints devraient être régulièrement nettoyés et débarrassés de tout calcaire. De même ils devraient être remplacés en cas d'usure.
- Les configurations de douches utilisant les pentures Farfalla, Papillon et Pontere sont testées d'après la norme DIN EN14428 et certifiées par le TÜV Allemand. La DIN est

valable uniquement avec le montage de joints et profilés de seuil.

- Vous trouverez une vue complète de tous les joints, profilés de seuils ainsi que leur application à partir de la page 196.
- Afin que l'eau s'évacue vers la douche, il faut positionner le seuil avec suffisamment de jeu par rapport à la porte de la douche, et le coller au silicone à l'intérieur comme à l'extérieur.

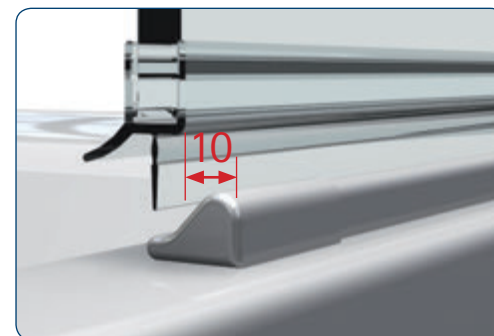



Surpression

Pontere

Flameca+

Flameca

Farfalla

Pillango

Papillon

Flinter

Nivello+

Nivello

Flutur



Prévenir le risque de poussée à contresens avec des butées.

Cas A: Le vantail ouvert est au milieu de la pièce. Dans ce cas il y a risque d'arrachement à l'ouverture comme à la fermeture, 2 butées sont nécessaires. Dans un ERP il est particulièrement important de tenir compte d'une possible évacuation, la porte doit s'ouvrir vers l'extérieur.

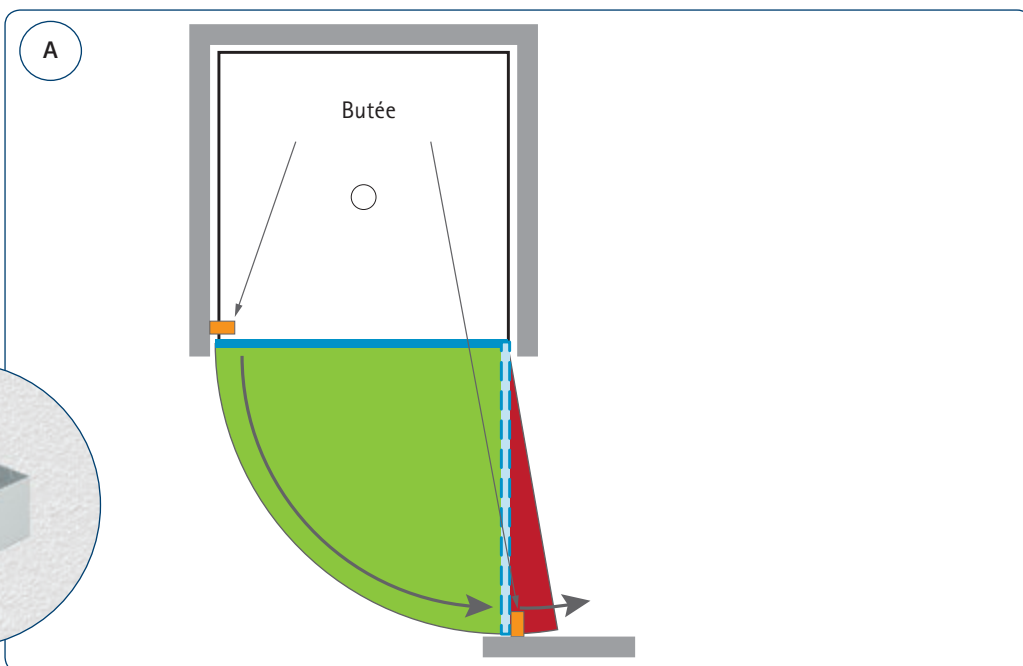
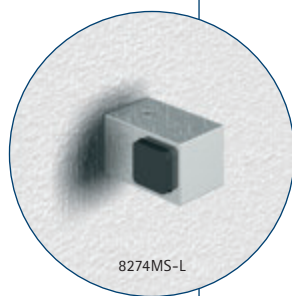



Supression



Butée contre le risque d'arrachement

Cas B: Nous conseillons la mise en place d'une partie fixe avec un ouvrant dans son prolongement. La porte peut naturellement être ouverte. Avec des butées on peut protéger le verre et le carrelage. Du fait que la porte est plus étroite le passage reste également libre en position ouverte.

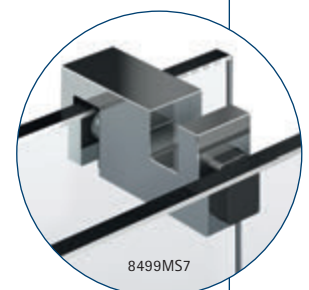
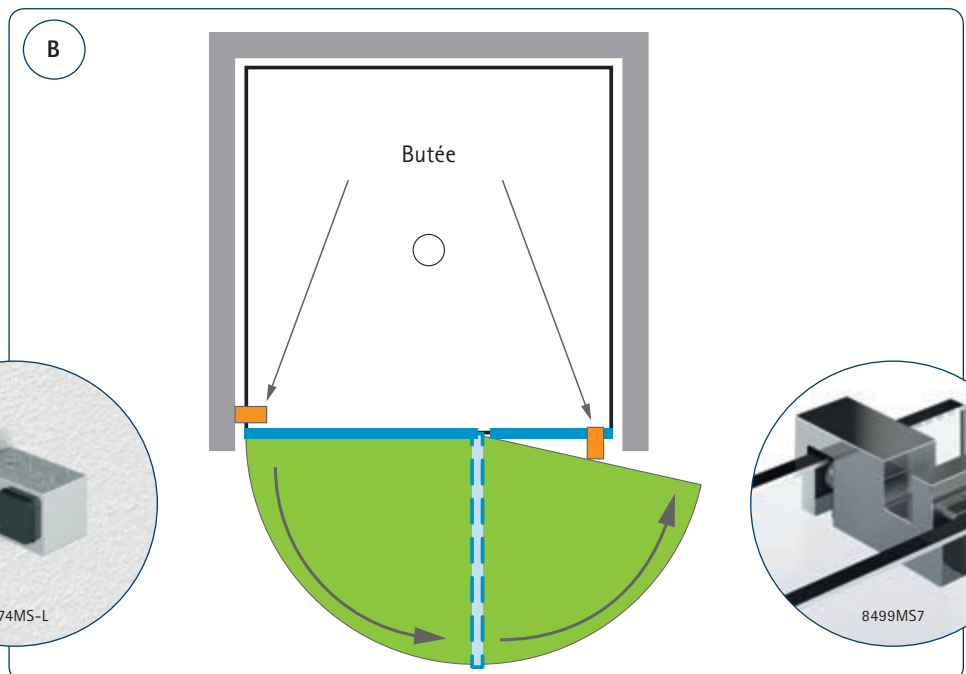
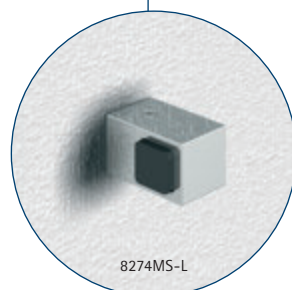

- Pontere
- Flamea+
- Flamea
- Farfalla
- Pillango
- Papillon
- Flinter
- Nivello+
- Nivello
- Fluture



Suppression

Prévention du verre et des pentures

- Pour prémunir le verre et les pentures de détériorations, il convient d'anticiper, lors de l'étude, que les portes ne puissent pas être forcées dans le mauvais sens d'ouverture (max 90°)
- Il convient, au préalable, de concilier la bonne configuration avec les bonnes charnières.
- Une butée positionnée au bon endroit peut par exemple constituer une parade.

Modèles de butées:

- Nous vous proposons différents types de butées. Vous les trouverez à partir de la page 204.

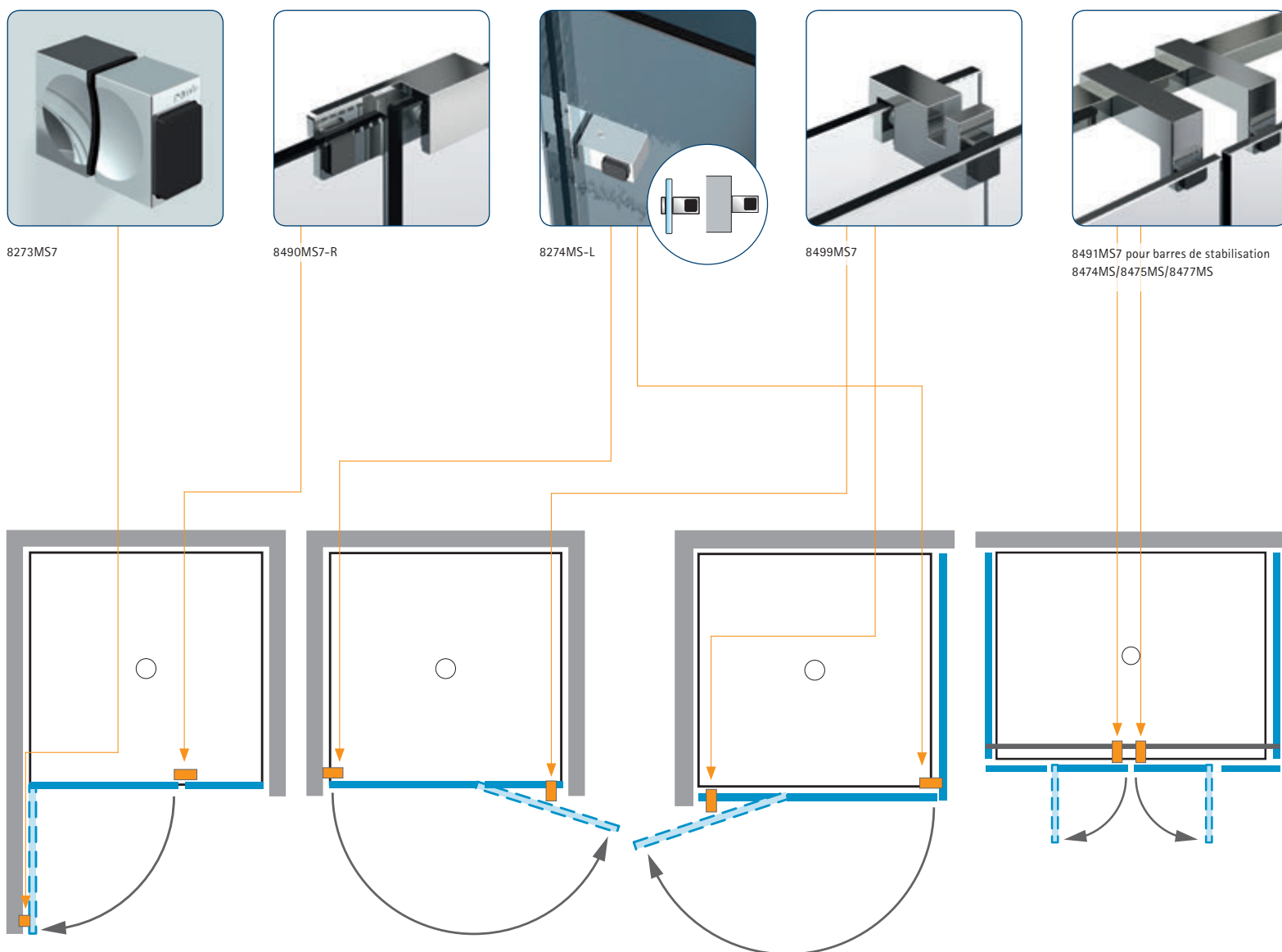



Généralités sur le montage

Mise en œuvre adéquate

- toutes les pentures ne sont pas adaptées à toutes les mises en œuvre.
- particulièrement dans le cas de murs pas de niveau, le choix d'une penture pouvant compenser le faux équerage et s'ouvrir à 90° va être déterminant.



- Suivant la mise en œuvre choisie, le type de penture peut être modifié en fonction et mieux s'adapter à la demande, en particulier pour les risques d'ouverture à contresens.
- Le risque d'arrachement doit toujours être pris en compte. N'hésitez pas à contacter notre service technique à ce sujet.

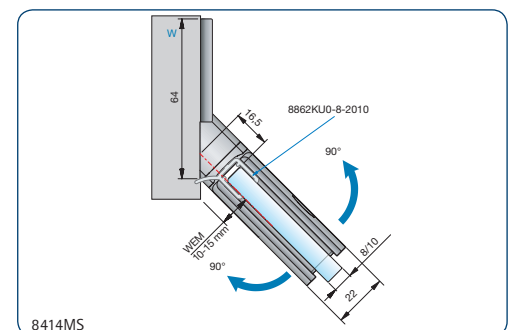
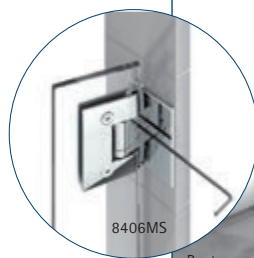

Pontere

Flamea+

Flamea

Farfalla

Pillango

Papillon

Flinter

Nivello+

Nivello

Flutur



INFO

A votre service!

Sur le site www.paulifrance.fr vous trouverez:
-notre catalogue technique Vivere II

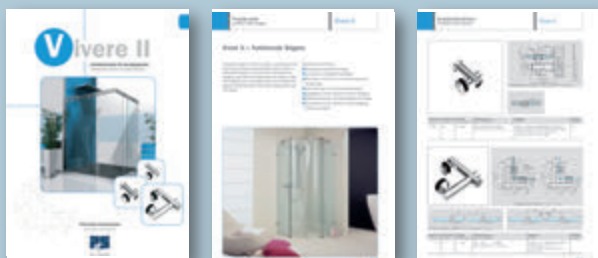

En un clic tous les systèmes et les tarifs des sets sont sur
www.duschenplaner.de.



MADE
IN
GERMANY



STAINLESS STEEL





■ Systèmes de douches Vivere II

Vivere II





VIVERE II
le gain de place

Vivere II



VIVERE II – Équilibré : intuitif et technique

VIVERE est la ferrure pour porte coulissante axée sur le design de Pauli + Sohn, un choix adapté à tous les locaux. Convient aux douches encastrées, en coin et en U, mais particulièrement adapté aux douches de grandes dimensions. Le système VIVERE brille sur le plan technique avec une porte en verre excentrique réglable en hauteur et des supports d'angle réglables sur trois axes pour un ajustement parfait.

- Connecteurs réglables dans les 3 dimensions
- Fixations murales affleurantes ou convexes, au choix
- Montage facile avec possibilité de compensation au mur
- Guide au sol démontable pour un nettoyage facile
- Réglage de l'inclinaison et de la hauteur de la porte grâce aux roulettes excentrées
- Solutions individuelles et spéciales sur demande
- Epaisseur de verre 8mm

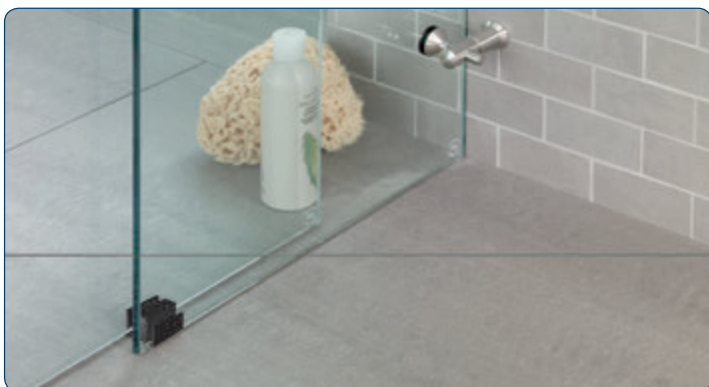



Douches encastrées – Rail simple maxi 1200mm | Rail double de 1200 à 2000mm

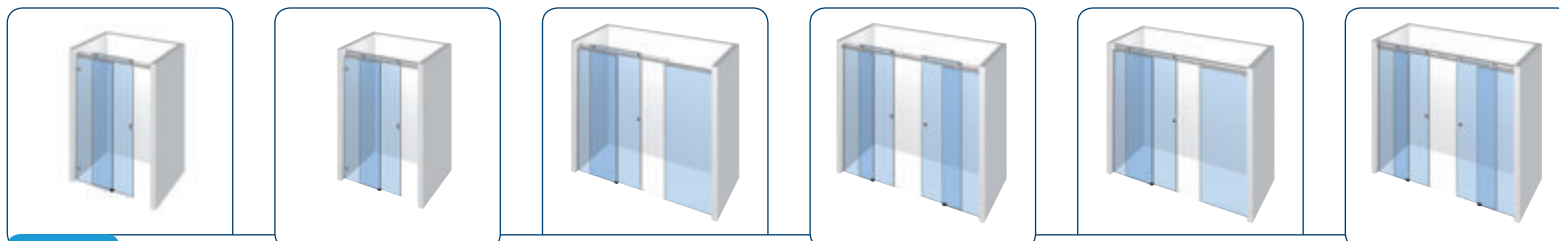

Vivere

8563VA-V (U)

8557VA-V (U)

8549VA-V (U)

8551VA-V (U)

8552VA-V (U)

8553VA-V (U)

8564VA-V (E)

8558VA-V (E)

8549VA-VE (E)

8551VA-VE (E)

8552VA-VE (E)

8553VA-VE (E)

8565VA-V (F)

8559VA-V (F)

8549VA-VF (F)

8551VA-VF (F)

8552VA-VF (F)

8553VA-VF (F)

Rail simple

Rail double

Rail simple

Rail simple

Rail double

Rail double





Douches d'angle – Rail simple maxi 1200mm

Vivere		
8560VA-900 (U)	8560VA-1000 (U)	8560VA-V (U)
8561VA-900 (E)	8561VA-1000 (E)	8561VA-V (E)
8562VA-900 (F)	8562VA-1000 (F)	8562VA-V (F)
Rail simple	Rail simple	Rail simple

Douches en U

Vivere
-
8566VA-V (E)
8567VA-V (F)
Rail simple



Douches arrondies

Vivere	
-	8522VA (E)
8570VA R500 (F)	-
Rail simple	Rail simple

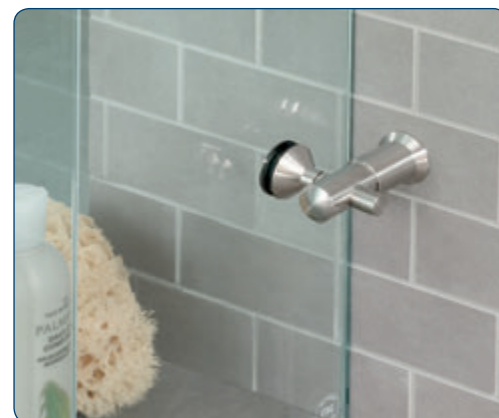

Douches spéciales – Rail simple maxi 1200mm | Rail double de 1200 à 2000mm

Vivere			
-	8555VA-VU (U)	8556VA-VU (U)	8568VA-V (U)
8554VA-V (E)	8555VA-V (E)	8556VA-V (E)	8568VA-VE (E)
8554VA-VF (F)	8555VA-VF (F)	8556VA-VF (F)	8568VA-VF (F)
Rail double	Rail double	Rail double	Rail simple

- (U) = Avec profilés en U
- (E) = Avec fixations murales, en saillies
- (F) = Avec fixations murales, affleurantes

D'autres variantes sont possibles sur demande!

Tous les sets sont également présentés en page 214.



Douches encastrées un vantail – jusqu'à 1200 mm – 8563VA-V | 8564VA-V | 8565VA-V
 jusqu'à 2000 mm – 8557VA-V | 8558VA-V | 8559VA-V

MADE
 IN
 GERMANY



Version rail simple 8564VA-V



Version rail double 8557VA-V

$$DM = (LM + (20 \text{ mm} - \text{joint}))/2 - 80 \text{ mm}$$

Exemple: $DM = (1150 + (20 \text{ mm} - 10))/2 - 80 \text{ mm}$

$$DM = 500 \text{ mm}$$

A la commande, merci de préciser:

Hauteur du passage (DH) and Clair de vue (LM):

Retrait du verre pour le joint: 10mm

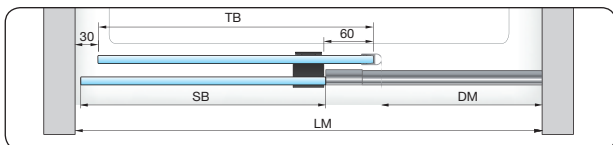

SB = Fixe

TB = Couissant

DM = Passage

LM = Clair de vue

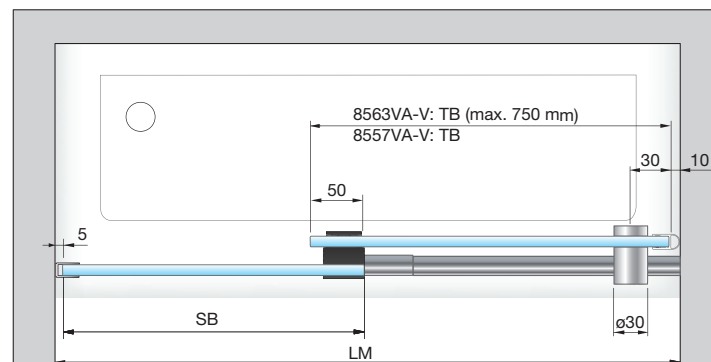

Set 8563VA-V: douche encastrée, rail simple, profil en U, jusqu'à 1200mm
 Set 8557VA-V: douche encastrée, rail double, profil en U, jusqu'à 2000mm

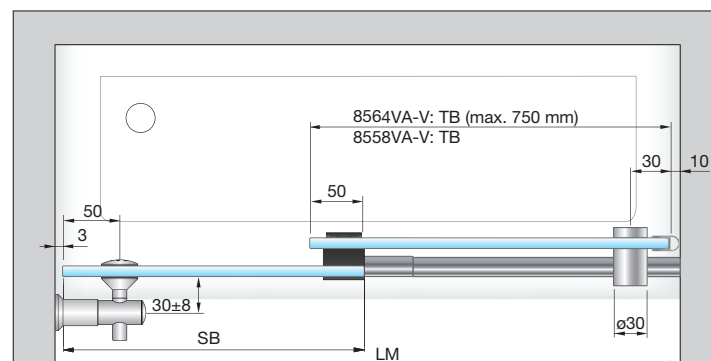

Set 8564VA-V: douche encastrée, rail simple, connecteurs convexes, jusqu'à 1200mm
 Set 8558VA-V: douche encastrée, rail double, connecteurs convexes, jusqu'à 2000mm

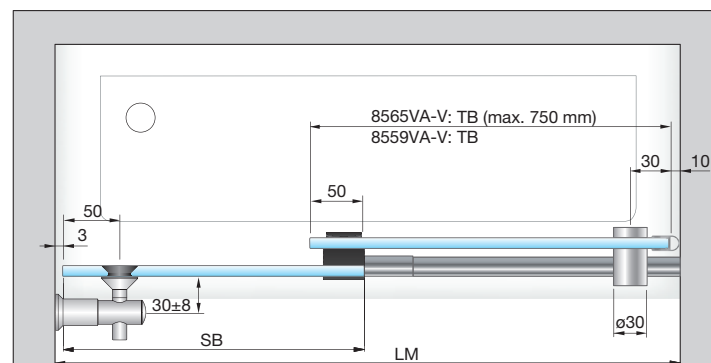

Set 8565VA-V: douche encastrée, rail simple, connecteurs affleurés, jusqu'à 1200mm
 Set 8559VA-V: douche encastrée, rail double, connecteurs affleurés, jusqu'à 2000mm





Douches encastrées un vantail – jusqu'à 2000 mm – 8549VA-V
jusqu'à 2000 mm – 8552VA-V

MADE
IN
GERMANY



Version rail simple 8549VA-V



Version rail double 8552VA-V

A la commande, merci de préciser:
Hauteur du passage (DH) and Clair de vue (LM):

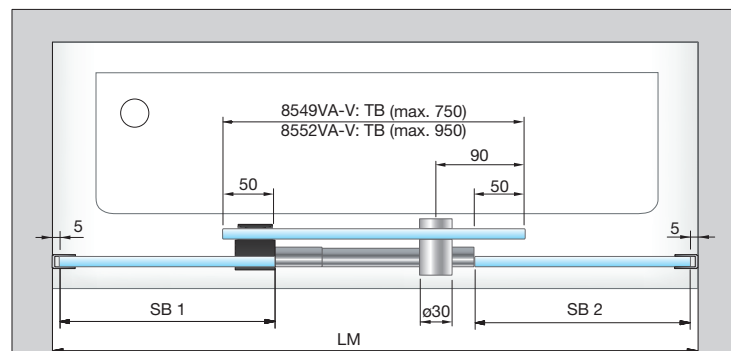

Set 8549VA-V: douche encastrée, rail simple, profil en U, jusqu'à 2000mm
Set 8552VA-V: douche encastrée, rail double, profil en U, jusqu'à 2000mm

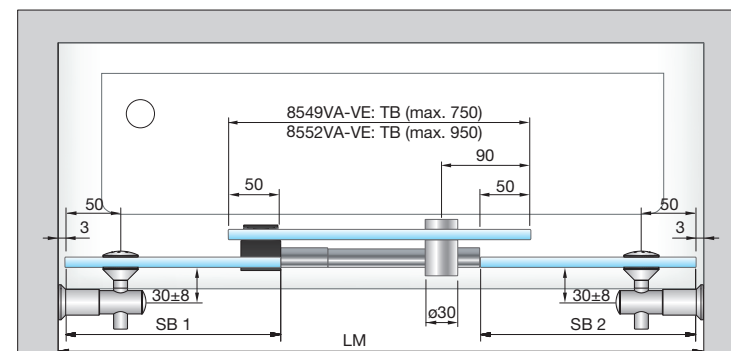

Set 8549VA-VE: douche encastrée, rail simple, connecteurs convexes, jusqu'à 2000mm
Set 8552VA-VE: douche encastrée, rail double, connecteurs convexes, jusqu'à 2000mm

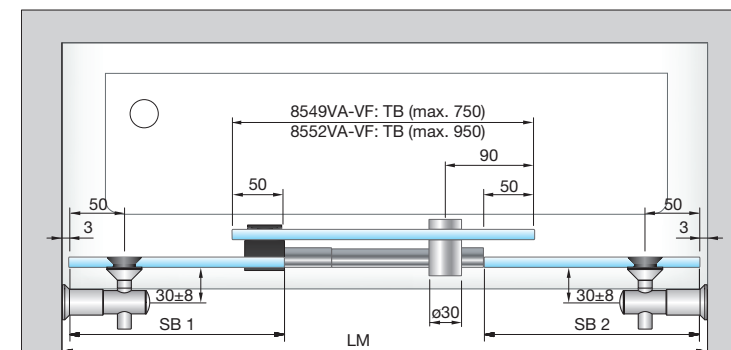

Set 8549VA-VF: douche encastrée, rail simple, connecteurs affleurés, jusqu'à 2000mm
Set 8552VA-VF: douche encastrée, rail double, connecteurs affleurés, jusqu'à 2000mm

SB = Fixe

TB = Couissant

DM = Passage

LM = Clair de vue





Douches encastrées rail double – jusqu'à 2000 mm – 8551VA-V
jusqu'à 2000 mm – 8553VA-V

MADE
IN
GERMANY



Version rail simple 8551VA-V



Version rail double 8553VA-V

A la commande, merci de préciser:

Hauteur du passage (DH): _____

Clair de vue (LM): _____

Retrait du verre pour le joint: 10mm

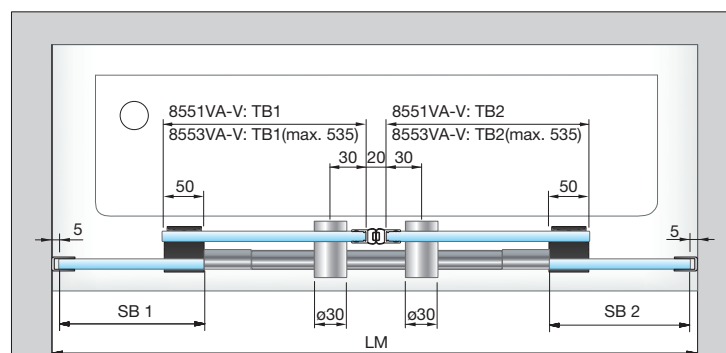

Set 8551VA-V: douche encastrée, rail simple, profil en U, jusqu'à 2000mm
Set 8553VA-V: douche encastrée, rail double, profil en U, jusqu'à 2000mm

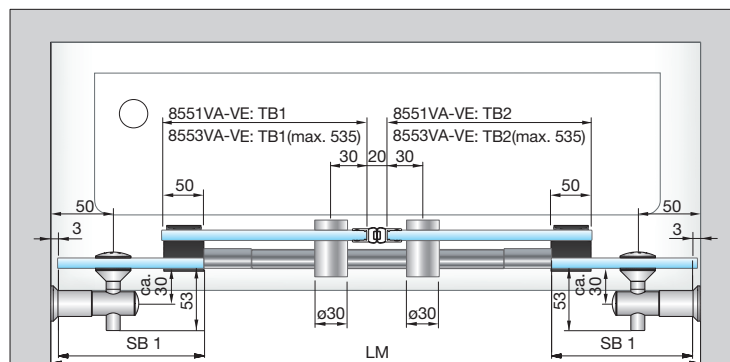

Set 8551VA-VE: douche encastrée, rail simple, connecteurs affleurés, jusqu'à 2000mm
Set 8553VA-VE: douche encastrée, rail double, connecteurs affleurés, jusqu'à 2000mm

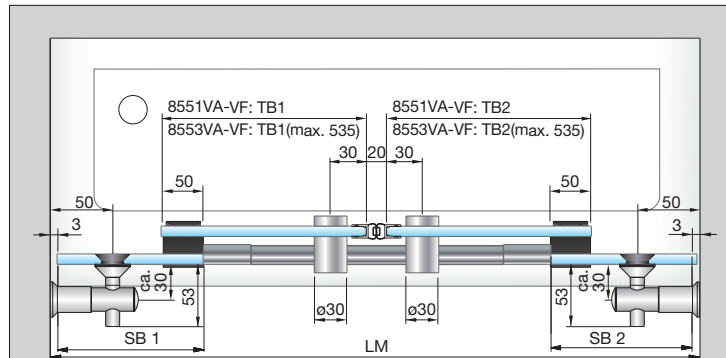

Set 8551VA-VF: douche encastrée, rail simple, connecteurs affleurés, jusqu'à 2000mm
Set 8553VA-VF: douche encastrée, rail double, connecteurs affleurés, jusqu'à 2000mm

SB = Fixe

TB = Coulissant

DM = Passage

LM = Clair de vue



MADE
IN
GERMANY



Vivere II



Douches d'angle jusqu'à 1000 x 1000 mm – 8560VA- / 8561VA- / 8562VA-

MADE IN GERMANY



Version rail simple avec connecteurs affleurés 8532VA-V

A la commande merci de préciser

Hauteur du passage (DH): _____

largeur du bac (DTB): _____

profondeur du bac (DTT): _____

retrait du bord du bac (WEM): _____

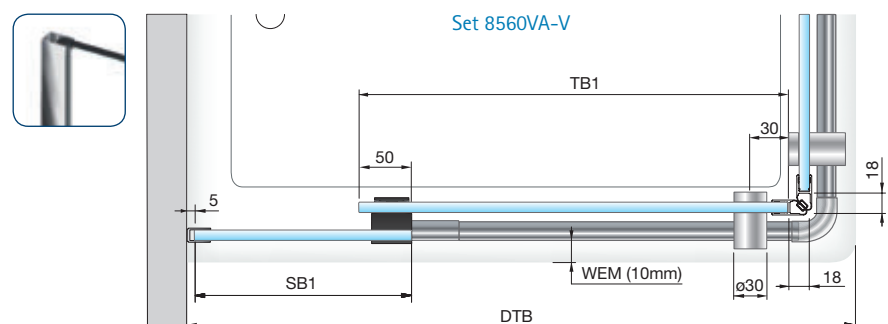

Set 8560VA-900: douche d'angle ,rail simple, profil en U, pour bac de 900X900mm
 Set 8560VA-1000: douche d'angle ,rail simple, profil en U, pour bac de 1000X1000mm
 Set 8560VA-V: douche d'angle ,rail simple, profil en U, sur mesure jusqu'à 1000X1000mm

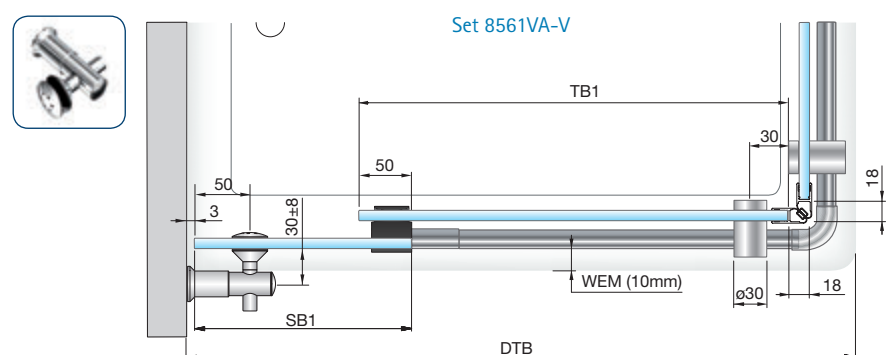

Set 8561VA-900: douche d'angle ,rail simple, connecteurs convexes, pour bac de 900X900mm
 Set 8561VA-1000: douche d'angle ,rail simple, connecteurs convexes, pour bac de 1000X1000mm
 Set 8561VA-V: douche d'angle ,rail simple, connecteurs convexes, sur mesure jusqu'à 1000X1000mm

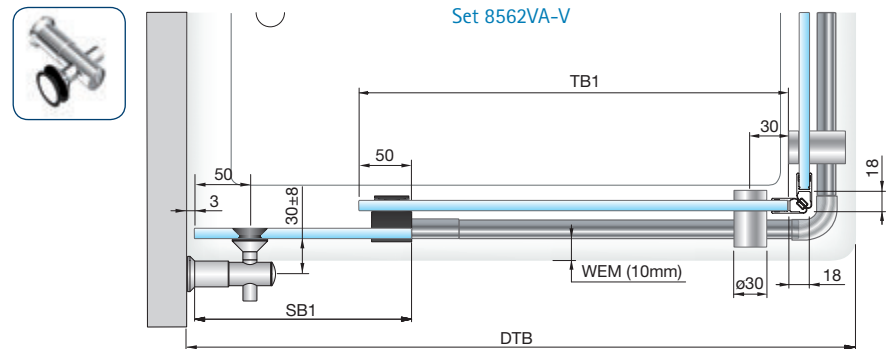

Set 8562VA-900: douche d'angle ,rail simple, connecteurs affleurés, pour bac de 900X900mm
 Set 8562VA-1000: douche d'angle ,rail simple, connecteurs affleurés, pour bac de 1000X1000mm
 Set 8562VA-V: douche d'angle ,rail simple, connecteurs affleurés, sur mesure jusqu'à 1000X1000mm

SB = largeur du fixe

TB = largeur de la porte

DM = dimension du passage

WEM = retrait du bord du bac

DTB = largeur du bac

DTT = profondeur du bac





Douches en U jusqu'à 1000x1000 mm - 8566VA-V/8567VA-V

MADE IN GERMANY



Version rail simple avec connecteurs convexes 8566VA-V

A la commande merci de préciser

Hauteur du passage (DH): _____

largeur du bac (DTB): _____

profondeur du bac (DTT): _____

retrait du bord du bac (WEM): _____

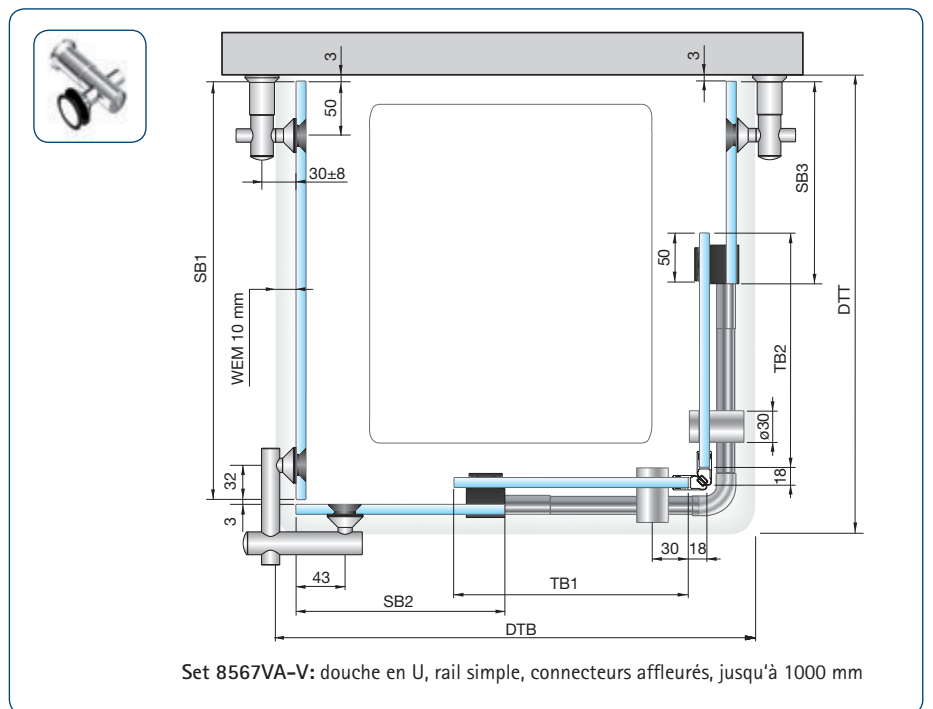
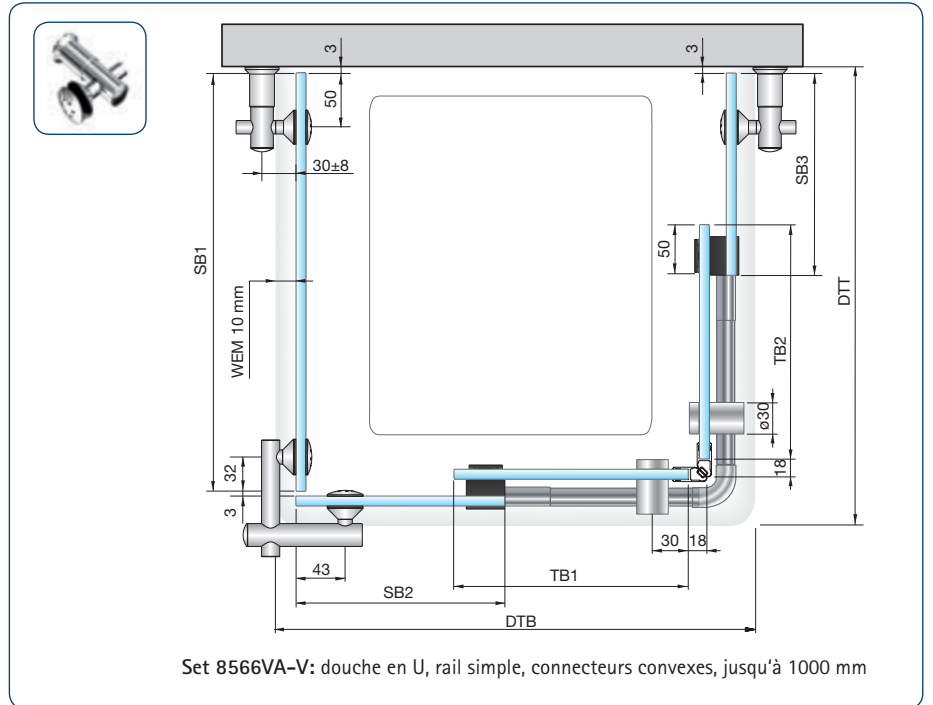

SB = largeur du fixe

TB = largeur de la porte

DM = dimension du passage

WEM = retrait du bord du bac

DTB = largeur du bac

DTT = profondeur du bac





Douches rondes

MADE IN GERMANY



Version rail simple 8570VA

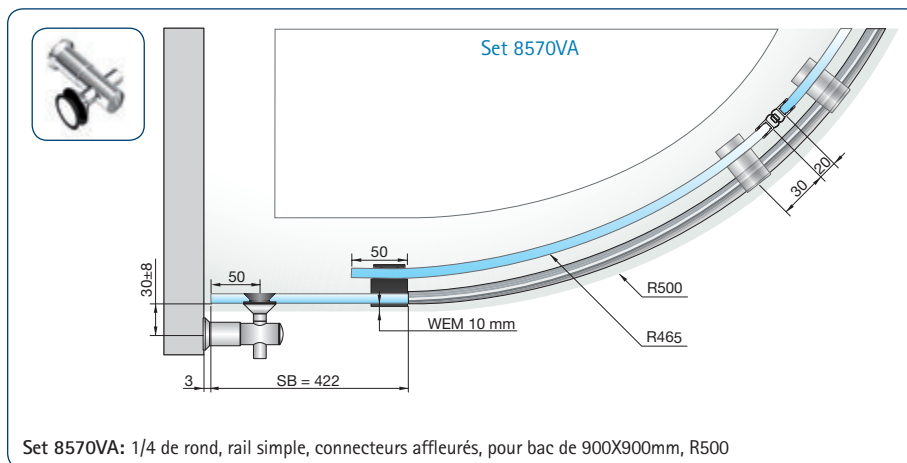

Set 8570VA: 1/4 de rond, rail simple, connecteurs affleurés, pour bac de 900X900mm, R500

Les verres correspondants sont en page 215.

Réf. Art. 8581GLAS-R500-900
verres pour 8570VA



SB = largeur du fixe

TB = largeur de la porte

DM = dimension du passage

WEM = retrait du bord du bac

DTB = largeur du bac

DTT = profondeur du bac



Exemples de douches sans ouvrant

MADE
IN
GERMANY



Douche encastrée



Douche d'angle



Douche auto-portée

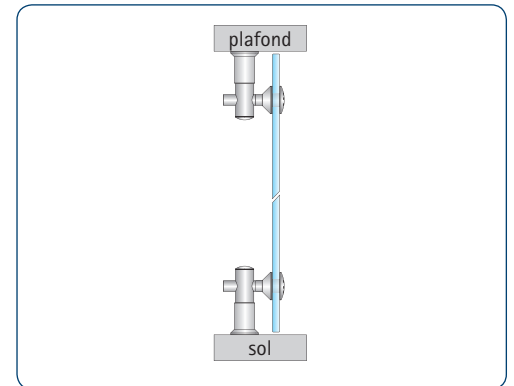

Bon de commande

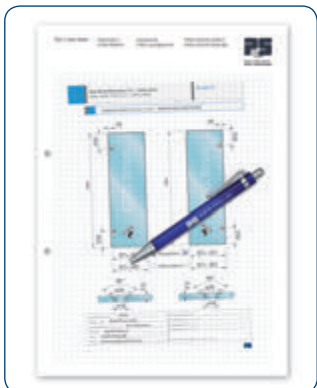

Les bons de commande pour le verre et les pièces sont disponibles dans notre catalogue technique sur notre site www.paulifrance.fr

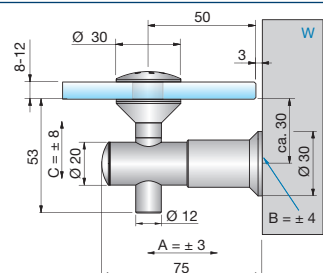

Ajustable:
A: ± 3 mm | B: ± 4 mm | C: ± 8 mm
B=Ajustable par trous oblongs

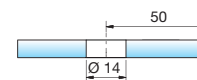

Réf. Art.	Finition	Epaisseur verre	Dénomination	Remarques	Col./Pièce
7772VA	Inox brossé	8-12 mm	Fixation Vivere verre-mur à 90°, convexe	Fixation réglable sur 3 axes	1/2 MADE IN GERMANY

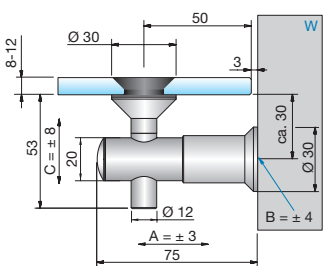

Ajustable:
A: ± 3 mm | B: ± 4 mm | C: ± 8 mm
B=Ajustable par trous oblongs

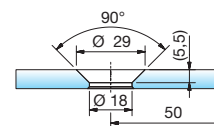

Réf. Art.	Finition	Epaisseur verre	Dénomination	Remarques	Col./Pièce
7773VA	Inox brossé	8-12 mm	Fixation Vivere verre-mur à 90°, affleurante	Fixation réglable sur 3 axes	1/2 MADE IN GERMANY

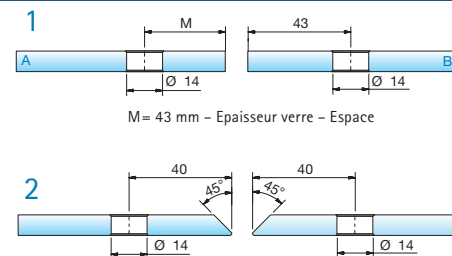
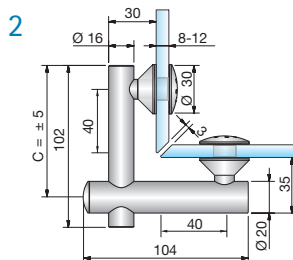
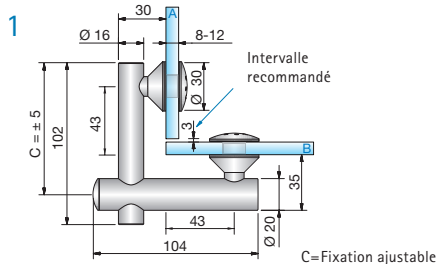



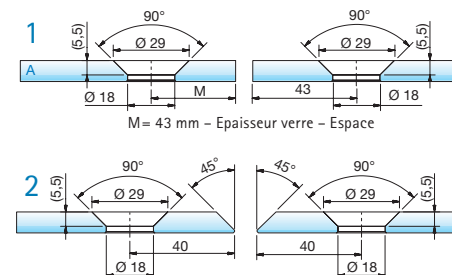
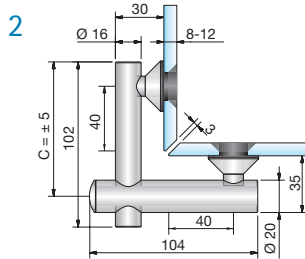
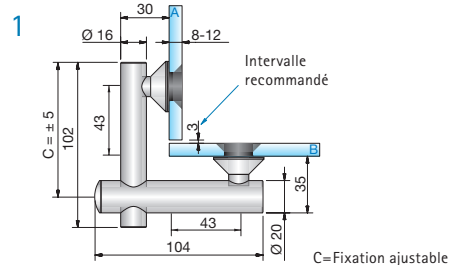

Réf. Art.	Finition	Epaisseur verre	Dénomination	Remarques	Col./Pièce
7774VA	Inox brossé	8-12 mm	Raccord d'angle Vivere verre-verre à 90°, convexe	-	1/2 MADE IN GERMANY





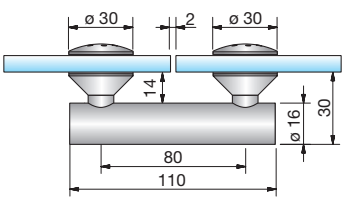
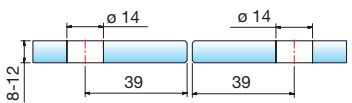

Réf. Art.	Finition	Epaisseur verre	Dénomination	Remarques	Col./Pièce
7775VA	Inox brossé	8-12 mm	Raccord d'angle Vivere verre-verre à 90°, affleurant	2 mm réglable jusqu'à 360°	1/2 MADE IN GERMANY



Réf. Art.	Finition	Epaisseur verre	Dénomination	Remarques	Col./Pièce
7777VA	Inox brossé	8-12 mm	Connecteur droit Vivere verre-verre à 180°, convexe	-	1/2 

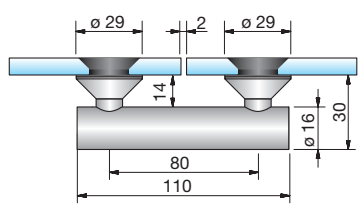
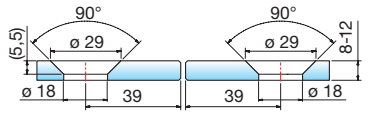

Réf. Art.	Finition	Epaisseur verre	Dénomination	Remarques	Col./Pièce
7778VA	Inox brossé	8-12 mm	Connecteur droit Vivere verre-verre à 180°, affleurant	2 mm réglable jusqu'à 360°	1/2 







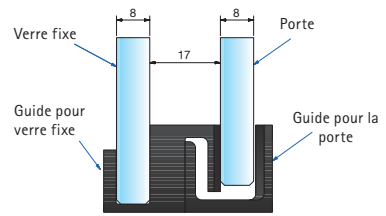
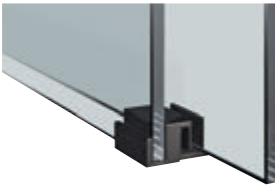

Réf. Art.	Finition	Epaisseur verre	Dénomination	Remarques	Col./Pièce
8526VAL	Inox brossé	8-10 mm	guide au sol, gauche, sans aimant	-	1/1
8526VAR	Inox brossé	8-10 mm	guide au sol, droit, sans aimant	-	1/1 

Réf. Art.	Finition	Epaisseur verre	Dénomination	Remarques	Col./Pièce
8527KU	Plastique noir	8 mm	guide au sol aimanté	Démontable sans outillage	1/1
8527KU1	Plastique blanc	8 mm	guide au sol aimanté	Démontable sans outillage	1/1 



Réf. Art.	Finition	Epaisseur verre	Dénomination	Col./Pièce
8505VA	Inox brossé	≤ 8 mm	Profils en U, 1980 mm	1/1
8505VA-2500	Inox brossé	≤ 8 mm	Profils en U, 2500 mm	1/1

MADE IN GERMANY

Réf. Art.	Finition	Dénomination	Col./Pièce
8546VA	Inox brossé	Embout Ø 30mm	1/1
8548VA	Inox brossé	Roulette excentrique réglable de +ou-2mm	1/1

MADE IN GERMANY

Réf. Art.	Finition	Dénomination	Remarques	Col./Pièce
8544VA	Inox brossé	Fixation plafond pour rail simple	avec vis à double filetage pour fixation plafond, longueur jusqu'à 1000mm, avec plaque de fixation Ø 60mm, avec 3 perçages, longueur jusqu'à 1000mm	1/1
8518VA	Inox brossé	Fixation plafond pour rail double		
8545VA	Inox brossé	Fixation plafond pour rail double		1/1
8519VA	Inox brossé	Fixation plafond pour rail double		

MADE IN GERMANY

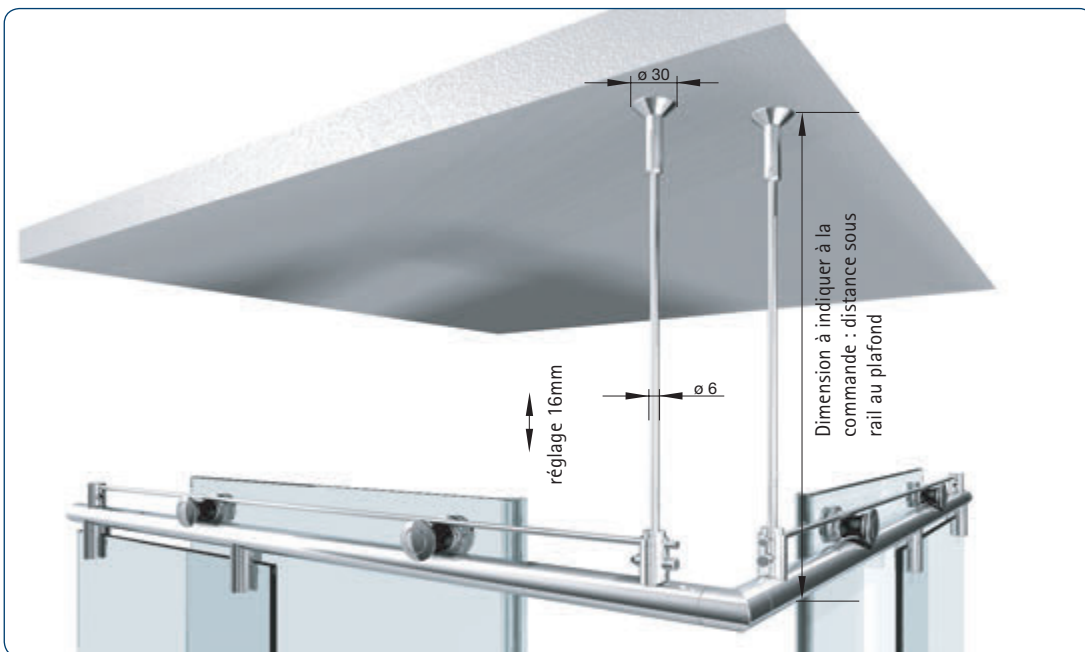



ROSTSTAHL
Rost frei
STAINLESS STEEL



Réf. Art.	Finition	Dénomination	Remarques	Col./Pièce
8517VA	Inox brossé	Embout fileté pour tube: fixation murale	Ø 30 mm	1/1 MADE IN GERMANY

ROSTSTAHL
Rost frei
STAINLESS STEEL





Réf. Art.	Finition	Dénomination	Remarques	Col./Pièce
31177VA	Inox brossé	Fixation murale avec plaque de fixation	-	1/1 MADE IN GERMANY

ROSTSTAHL
Rost frei
STAINLESS STEEL



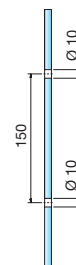
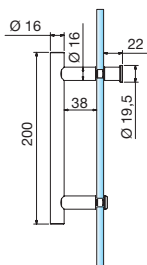

Réf. Art.	Finition	Dénomination	Remarques	Col./Pièce
8547VA	Inox brossé	Fixation murale	Ø 20 mm	1/1 MADE IN GERMANY

Autres applications page 157 du présent catalogue.

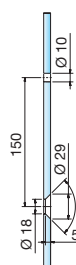
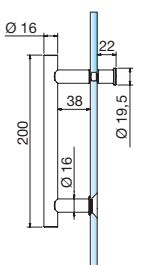

Réf. Art.	Finition	Perçage	Epaisseur verre	Dénomination	Remarques	Col./Pièce
8065VA-200	Inox brossé	Ø 10 mm	6-10 mm	Tirant de porte simple, avec bouton, fixation convexe	Longueur 200 mm, en saillie	1/1
8065VA1-200	Inox poli	Ø 10 mm	6-10 mm	Tirant de porte simple, avec bouton, fixation convexe	Longueur 200 mm, en saillie	1/1



Réf. Art.	Finition	Perçage	Epaisseur verre	Dénomination	Remarques	Col./Pièce
8066VA-200	Inox brossé	Voir schéma	8-10 mm	Tirant de porte simple, avec bouton, fixation affleurée	Longueur 200 mm, affleuré	1/1
8066VA1-200	Inox poli	Voir schéma	8-10 mm	Tirant de porte simple, avec bouton, fixation affleurée	Longueur 200 mm, affleuré	1/1

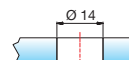
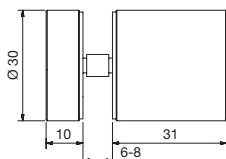

Réf. Art.	Finition	Epaisseur verre	Dénomination	Remarques	Col./Pièce
8502VA	Inox brossé	6-8 mm	Bouton de porte, simple	Perçage Ø 14 mm	1/1



Réf. Art.	Finition	Epaisseur verre	Dénomination	Remarques	Col./Pièce
32028VA-8	Inox brossé	8 mm	Poignée cuvette à visser,	en applique de mm, Ø 70 mm	1/1
32028VA-10		10 mm			
32028VA-12		12 mm			





■ Types de fixations murales

Certaines applications nécessitent des fixations murales différentes, une vis cachée grâce à la fixation standard (8517VA), pour les supports délicats la fixation avec 2 chevilles et 2 vis est plus sûre. Pour un montage

parallèle au mur on emploiera les fixations 8547VA. Les douches en 1/4 de rond ont leur propre fixation murale (8576VAR/VAL). Pour plus de sécurité on utilisera les fixations plafond (8544VA/8545VA)

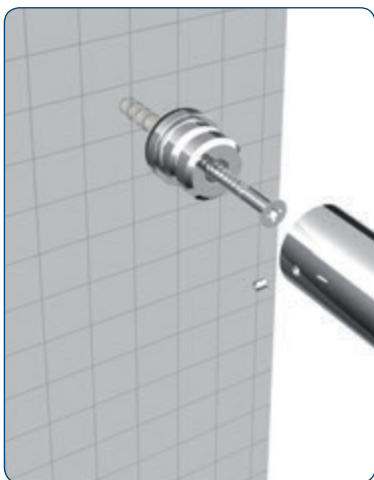

Fixation murale standard 8517VA

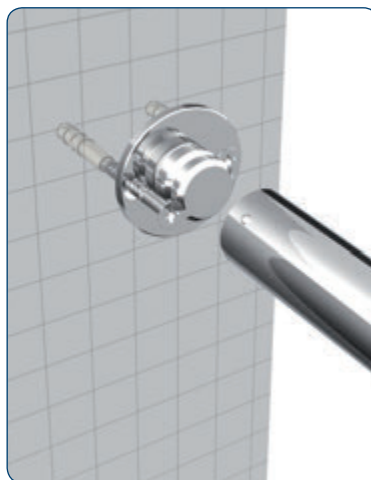

Fixation murale 31177VA

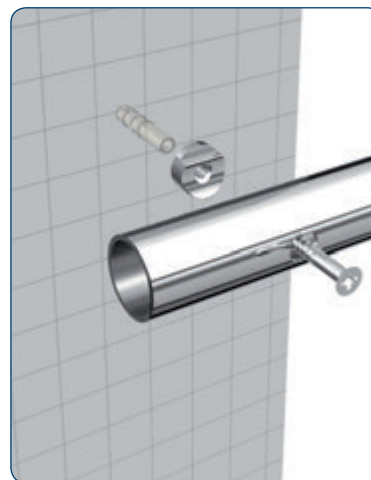

Fixation murale 8547VA

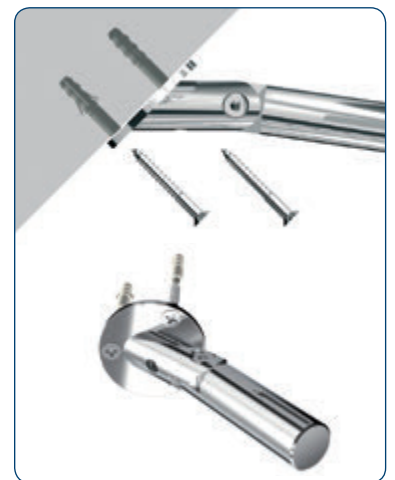

Fixation murale 8576VAR avec platine 8541-1VA et vis S7991A2D8X16



Exemple de douche encastrée avec rail simple

Pour une largeur inférieure à 1200mm, utilisez les sets de douche 8563VA-V, 8564VA-V et 8565VA-V. Entre 1200mm et 2000mm nous vous conseillons les sets de douche avec un rail double 8557VA-V, 8558VA-V et 8559VA-V.

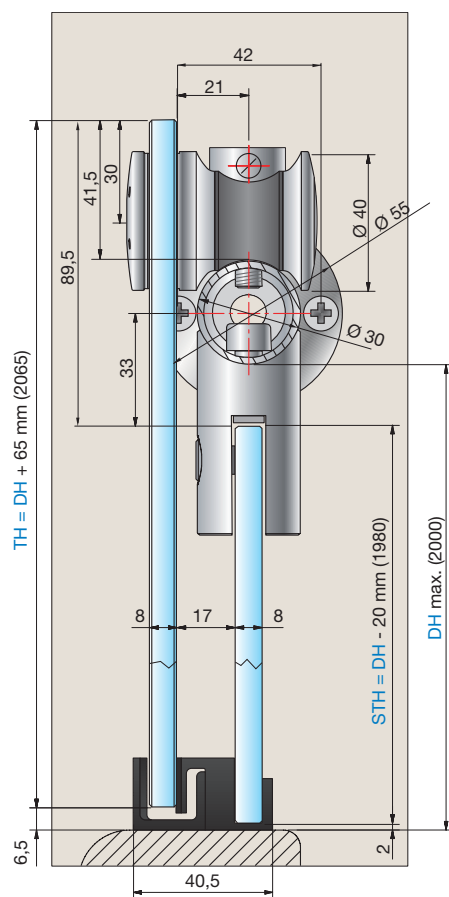
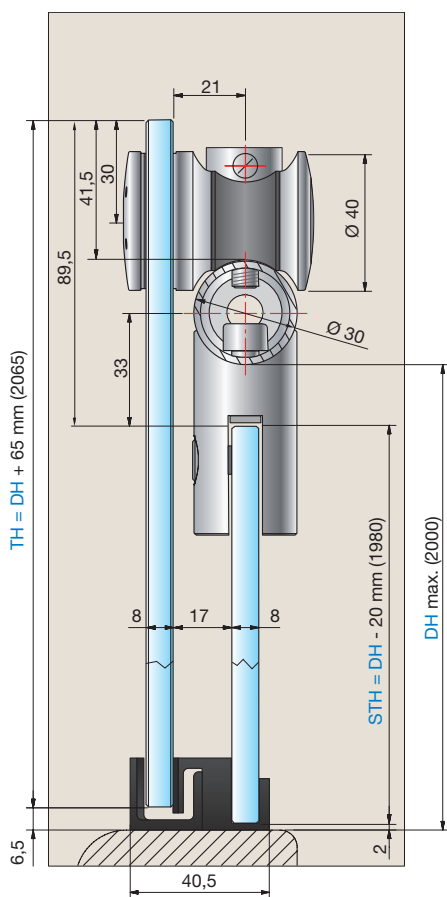

STH = Hauteur du fixe

TH = Hauteur du coulissant

DH = Hauteur du passage



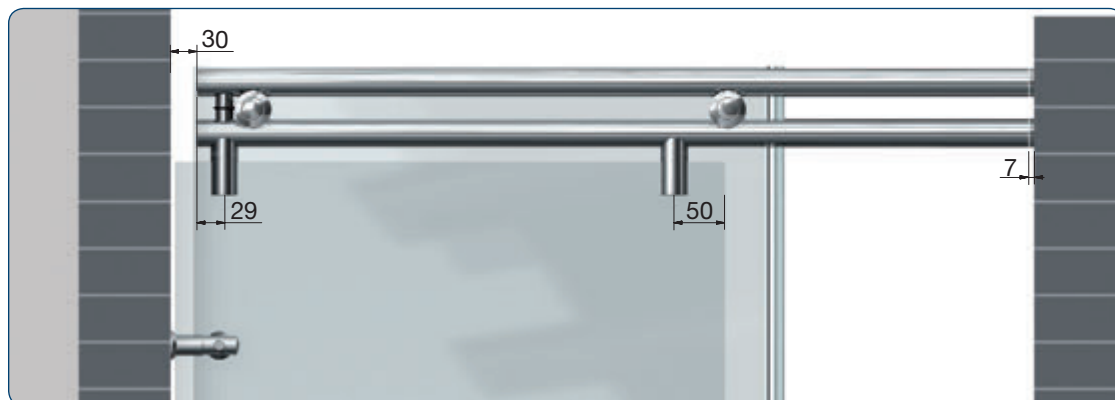
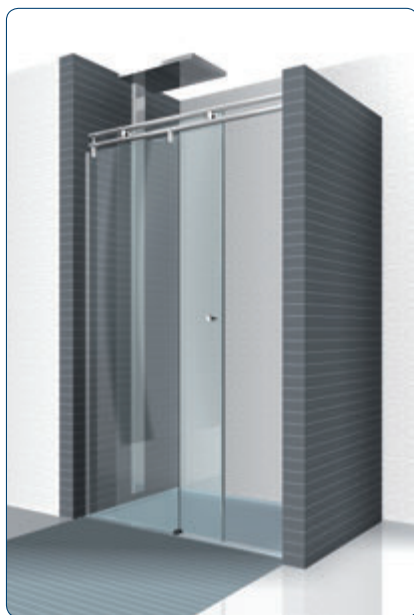

Douche encastrée avec rail double

Les rails peuvent être fixés au choix avec l'embout de fixation 8517VA ou la fixation avec plaque 31177VA (en standard: Boulon fixation murale 8517VA).

Pour les douches encastrées de 1200mm à 2000mm nous préconisons les modèles 8557VA-V, 8558VA-V et 8559VA-V avec rail double.

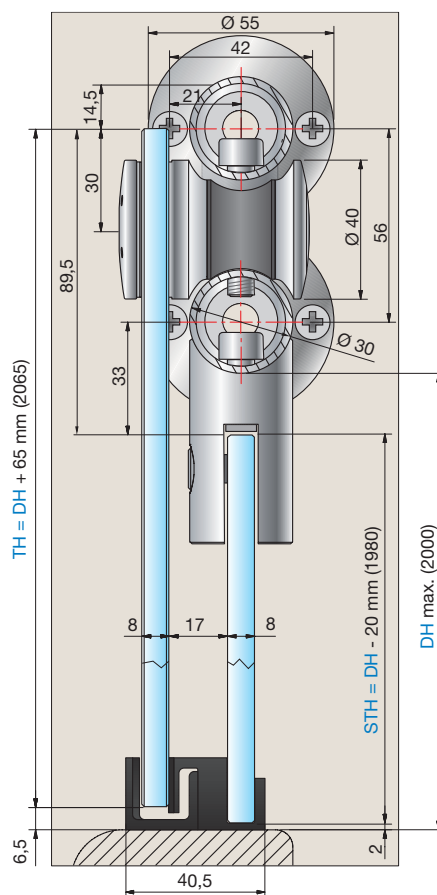
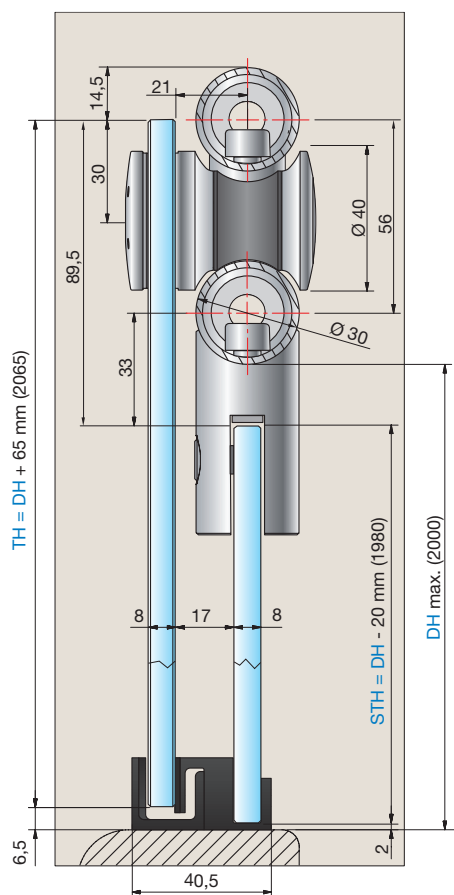

STH = Hauteur du fixe

TH = Hauteur du coulissant

DH = Hauteur du passage







■ Accessoires



Beau et
fonctionnel

Accessoires

Nos accessoires se distinguent par la qualité de leurs fonctions et bien sûr par leur design assorti à nos séries de ferrures de douche. Nos poignées pour portes de douche sont agréables au toucher et

donnent envie d'y poser la main. Nos barres de stabilisation sont des réussites fonctionnelles et visuelles et offrent bien plus qu'une simple fonctionnalité.

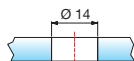
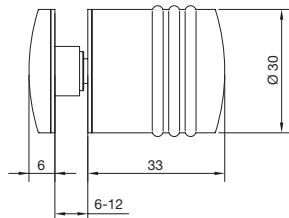

Réf. Art.	Finition	Epaisseur verre	Dénomination	Col./Pièce
8299MS7	chromé brillant	6-12 mm	Bouton de porte simple	1/1
8299MS10	chromé mat			
8299MSPVD22	Effet inox			

DESIGNED
IN
GERMANY

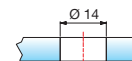
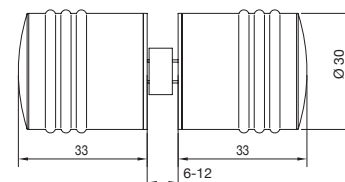

Réf. Art.	Finition	Epaisseur verre	Dénomination	Col./Pièce
8298MS7	chromé brillant	6-12 mm	Bouton de porte double	1/1
8298MS10	chromé mat			
8298MSPVD22	Effet inox			

DESIGNED
IN
GERMANY

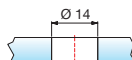
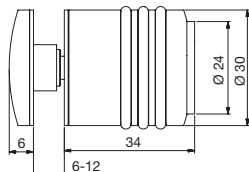

Réf. Art.	Finition	Epaisseur verre	Dénomination	Col./Pièce
8293MS7	chromé brillant	6-12 mm	Bouton de porte simple avec butoir	1/1
8293MS10	chromé mat			
8293MSPVD22	Effet inox			

DESIGNED
IN
GERMANY

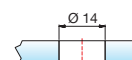
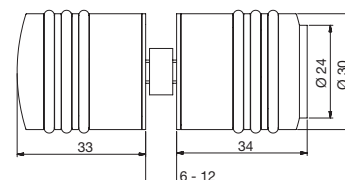

Réf. Art.	Finition	Epaisseur verre	Dénomination	Col./Pièce
8294MS7	chromé brillant	6-12 mm	Bouton de porte double avec butoir	1/1
8294MS10	chromé mat			
8294MSPVD22	Effet inox			

DESIGNED
IN
GERMANY

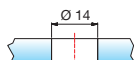
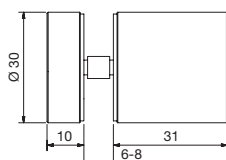

Réf. Art.	Finition	Epaisseur verre	Dénomination	Col./Pièce
8502VA	Inox brossé	6-8 mm	Bouton de porte simple	1/1

MADE
IN
GERMANY

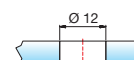
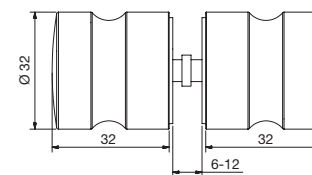

Réf. Art.	Finition	Epaisseur verre	Dénomination	Col./Pièce
8288MS7	chromé brillant	6-12 mm	Bouton de porte double	1/10

DESIGNED
IN
GERMANY





*Verre de 8 mm

8278ZN

Gold EDITION

Réf. Art.	Finition	Epaisseur verre	Dénomination	Col./Pièce
8278MS7	chromé brillant	6-10 mm	Bouton de porte double	1/1
8278MS10	chromé mat			
8278MSPVD22	Effet inox			
8278MS7-A	chromé brillant	6-10 mm	Bouton de porte double sans logo	1/1
8278MSPVD20-A	finition or			

DESIGNED IN GERMANY

*Verre de 8 mm

8273MS7
8273MS10
8273MSPVD22

Réf. Art.	Finition	Epaisseur verre	Dénomination	Col./Pièce
8273MS7	chromé brillant	6-10 mm	Bouton de porte double avec butoir	1/1
8273MS10	chromé mat			
8273MSPVD22	Effet inox			

DESIGNED IN GERMANY

*Verre de 8 mm

8275MS7
8275MS10
8275MSPVD22

Réf. Art.	Finition	Epaisseur verre	Dénomination	Col./Pièce
8275MS7	chromé brillant	6-10 mm	bouton de porte simple	1/1
8275MS10	chromé mat			
8275MSPVD22	Effet inox			

DESIGNED IN GERMANY

NEW

8271MS7

Réf. Art.	Finition	Epaisseur verre	Dénomination	Col./Pièce
8271MS7	chromé brillant	6-10 mm	Bouton de porte simple avec butoir	1/2
8271MS7	chromé mat			
8271MS7	Effet inox			

DESIGNED IN GERMANY

*Verre de 8 mm

8378MS7

Réf. Art.	Finition	Epaisseur verre	Dénomination	Col./Pièce
8378MS7	chromé brillant	6-10 mm	bouton de porte double	1/1

DESIGNED IN GERMANY

*Verre de 8 mm

8252MS7

Réf. Art.	Finition	Epaisseur verre	Dénomination	Col./Pièce
8252MS7	chromé brillant	6-10 mm	Bouton de porte double	1/1

DESIGNED IN GERMANY



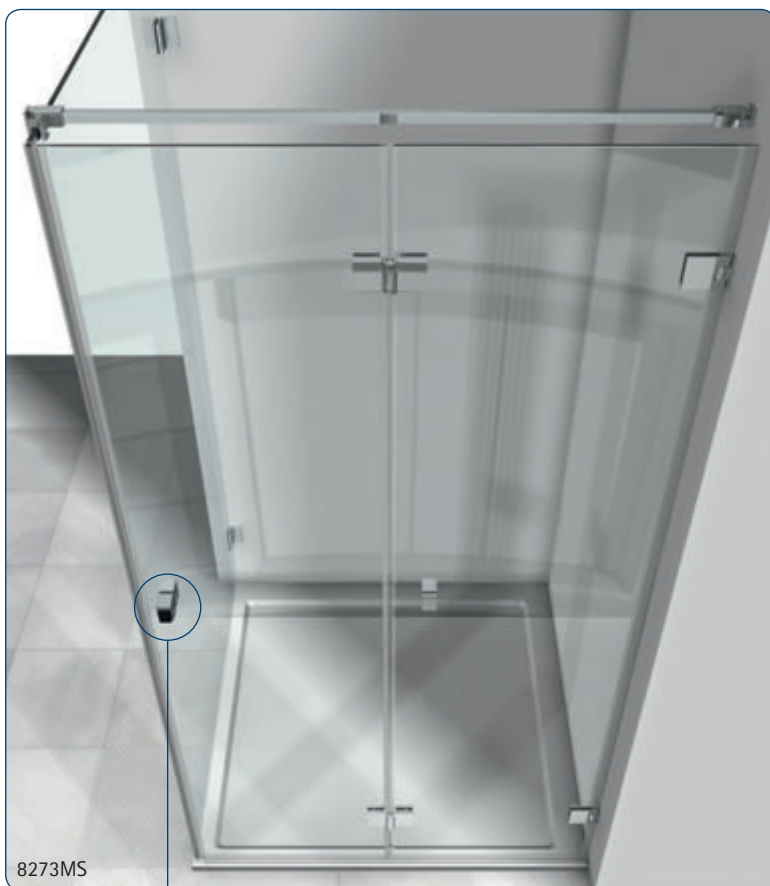

8273MS

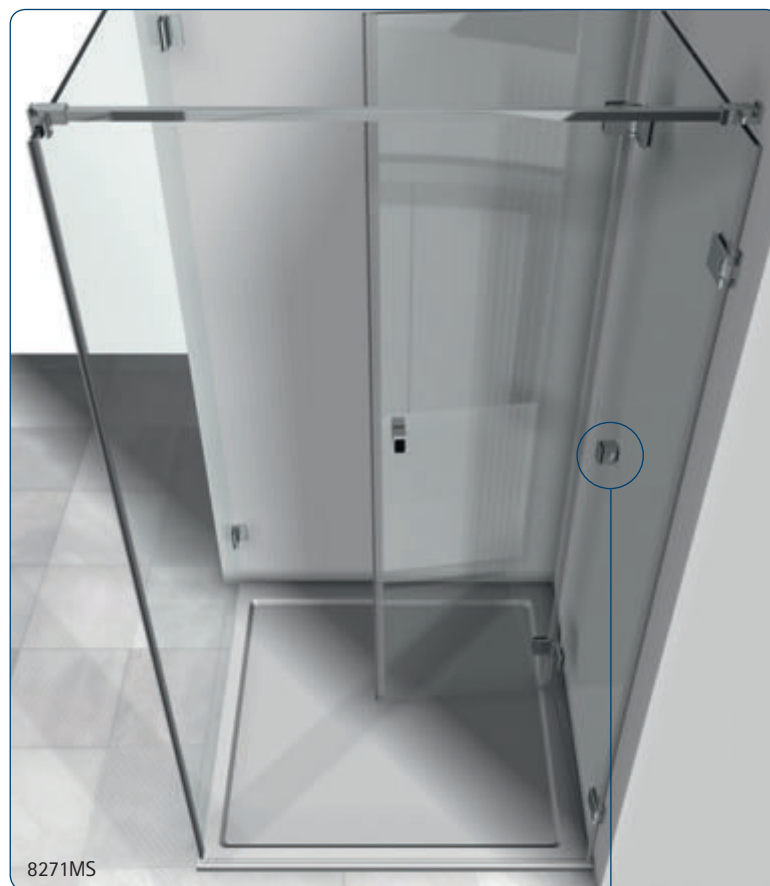

8271MS



8273MS



8271MS

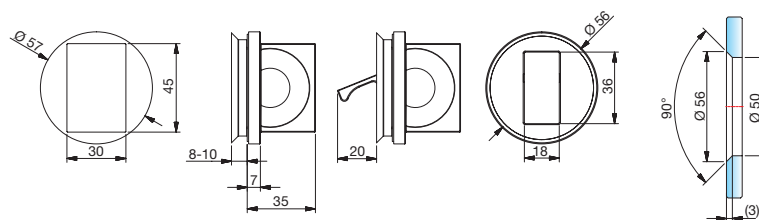
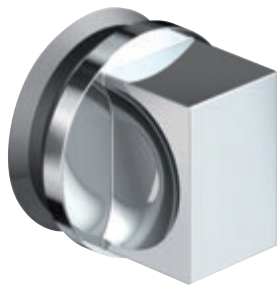

Réf. Art.	Finition	Epaisseur verre	Dénomination	Col./Pièce
8379ZN5	chromé brillant	8-10 mm	Bouton de porte	1/1
8379ZN1	chromé mat		affleuré	
8379ZNPVD22	Effet inox			

MADE
IN
GERMANY

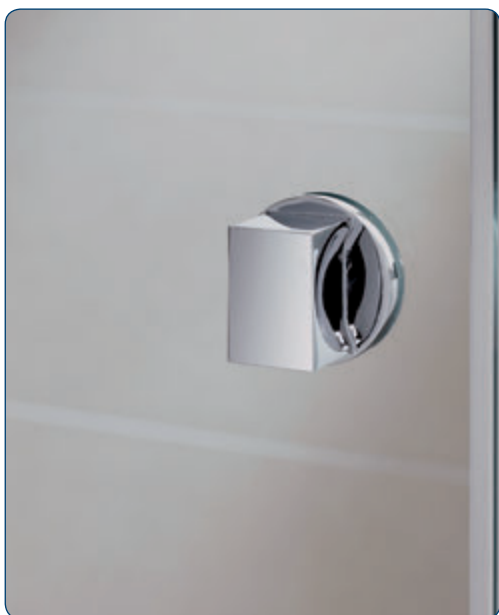

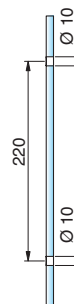
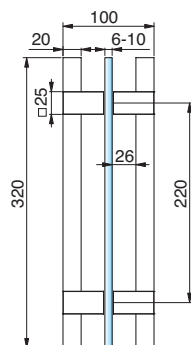

LIVRABLE EN MAI 2016

Réf. Art.	Finition	Epaisseur verre	Dénomination	Col./Pièce
8373MS7-HEM	chromé brillant/bois (sapin)	6-10 mm	Poignée pour sauna et hammam	1/1
8373MS10-HEM	chromé mat/bois (sapin)			
8373MSPVD22-HEM	Effet inox/bois (sapin)			

DESIGNED
IN
GERMANY

Accessoires - Poignées de portes



Réf. Art.	Finition	Epaisseur verre	Dénomination	Col./Pièce
8276ZN5	chromé brillant	6-10 mm	Tirant pour porte simple	1/1
8276ZN1	chromé mat			
8276ZNPVD22	Effet inox			

Réf. Art.	Finition	Epaisseur verre	Dénomination	Col./Pièce
8277ZN5	chromé brillant	6-10 mm	Tirant pour porte double	1/1
8277ZN1	chromé mat			
8277ZNPVD22	Effet inox			

Réf. Art.	Finition	Epaisseur verre	Dénomination	Col./Pièce
8277ZN5-A	chromé brillant	6-10 mm	Tirant pour porte double	1/1
8277ZN1-A	chromé mat			
8277ZNPVD22-A	Effet inox		Sans logo	

*Verre de 8 mm

Réf. Art.	Finition	Epaisseur verre	Dénomination	Col./Pièce
8297MS7-50	chromé brillant	6-12 mm	Tirant pour porte double	1/1
8297MS10-50	chromé mat			
8297MSPVD22-50	Effet inox			

*Verre de 8 mm

Réf. Art.	Finition	Epaisseur verre	Dénomination	Col./Pièce
8297MS7-300	chromé brillant	6-12 mm	Tirant pour porte double	1/1
8297MS10-300	chromé mat			
8297MSPVD22-300	Effet inox			

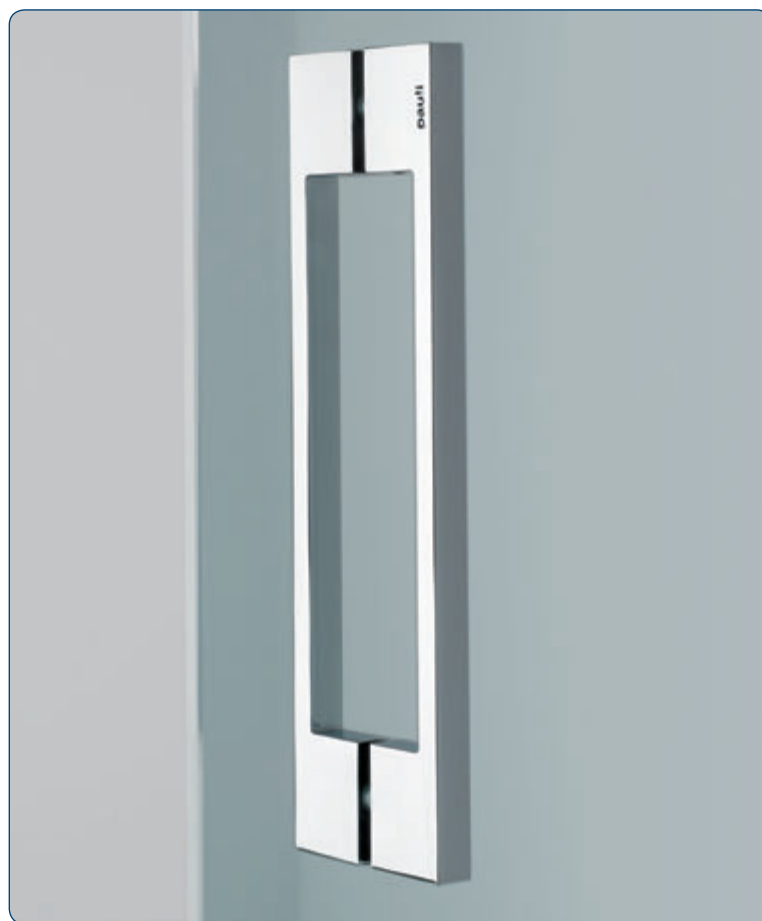



Rost frei
EDELSTAHL
STAINLESS STEEL

Réf. Art.	Finition	Epaisseur verre	Dénomination	Col./Pièce
8065VA-200	Inox brossé	6-10 mm	Tirant de porte simple convexe, avec bouton	1/1
8065VA1-200	Inox poli			DESIGNED IN GERMANY

Rost frei
EDELSTAHL
STAINLESS STEEL

Réf. Art.	Finition	Epaisseur verre	Dénomination	Col./Pièce
8066VA-200	Inox brossé	8-10 mm	Tirant de porte simple affleurant, avec bouton	1/1
8066VA1-200	Inox poli			DESIGNED IN GERMANY

Rost frei
EDELSTAHL
STAINLESS STEEL

Réf. Art.	Finition	Epaisseur verre	Dénomination	Col./Pièce
8061VA-200	Inox brossé	6-10 mm	Tirant de porte simple convexe	1/1
8061VA1-200	Inox poli			DESIGNED IN GERMANY

Rost frei
EDELSTAHL
STAINLESS STEEL

Réf. Art.	Finition	Epaisseur verre	Dénomination	Col./Pièce
8062VA-200	Inox brossé	8-10 mm	Tirant de porte simple affleurant	1/1
8062VA1-200	Inox poli			DESIGNED IN GERMANY

Rost frei
EDELSTAHL
STAINLESS STEEL

Réf. Art.	Finition	Epaisseur verre	Dénomination	Col./Pièce
8061VA-300	Inox brossé	6-10 mm	Tirant de porte simple convexe	1/1
8061VA1-300	Inox poli			DESIGNED IN GERMANY

Rost frei
EDELSTAHL
STAINLESS STEEL

Réf. Art.	Finition	Epaisseur verre	Dénomination	Col./Pièce
8062VA-300	Inox brossé	8-10 mm	Tirant de porte simple affleurant	1/1
8062VA1-300	Inox poli			DESIGNED IN GERMANY



Rost frei
STAINLESS STEEL

Réf. Art.	Finition	Epaisseur verre	Dénomination	Col./Pièce
8060VA-200	Inox brossé	6-10 mm	Tirant pour porte	1/1
8060VA1-200	Inox poli		double	DESIGNED IN GERMANY

Rost frei
STAINLESS STEEL

Réf. Art.	Finition	Epaisseur verre	Dénomination	Col./Pièce
8060VA-300	Acier inoxydable	6-10 mm	Tirant pour porte	1/1
8060VA1-300	Inox poli		double	DESIGNED IN GERMANY





Accessoires - Poignées de portes

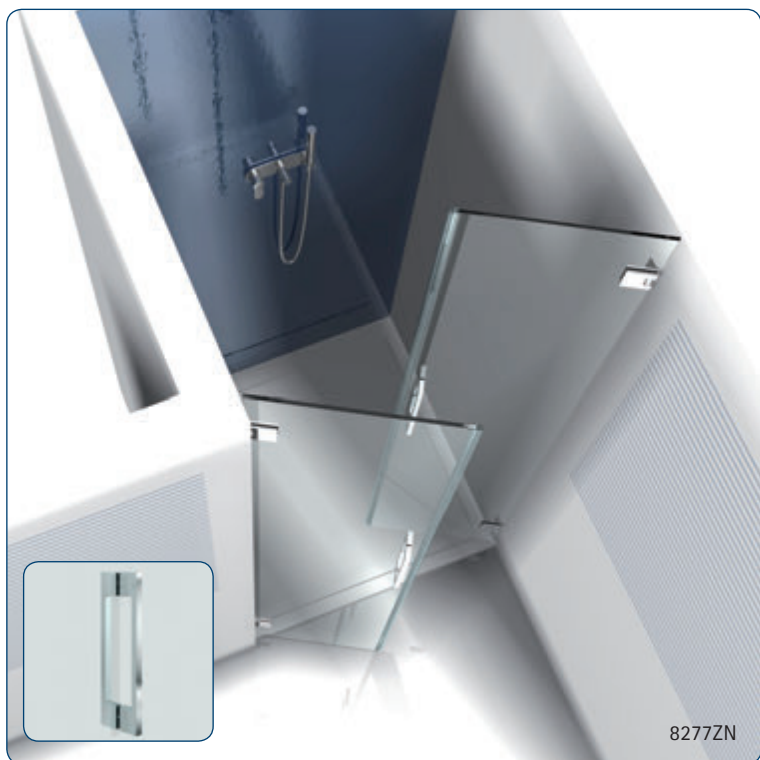

Accessoires - Barres stabilisatrices



Longueur du tube 1000 mm, ajustable



Réf. Art.	Finition	Epaisseur verre	Dénomination	Col./Pièce
8444MS7-1000	chromé brillant Tube aluminium finition chromé brillant	6-10 mm	Barre stabilisatrice verre-mur	1/1

DESIGNED
IN
GERMANY

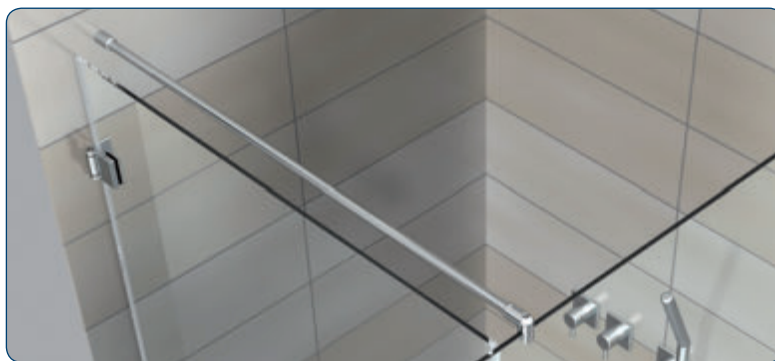

Longueur du tube 1000 mm, ajustable

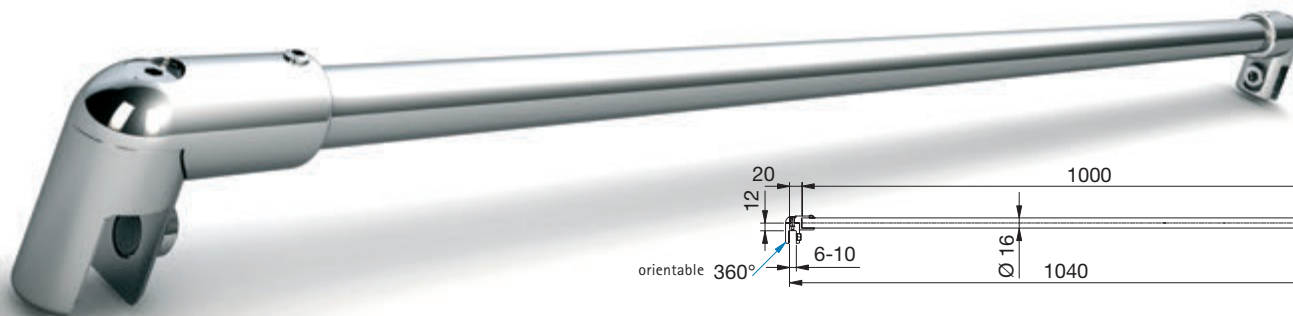

Réf. Art.	Finition	Epaisseur verre	Dénomination	Col./Pièce
8445MS7-1000	chromé brillant Tube aluminium finition chromé brillant	6-10 mm	Barre stabilisatrice verre-verre	1/1

DESIGNED
IN
GERMANY

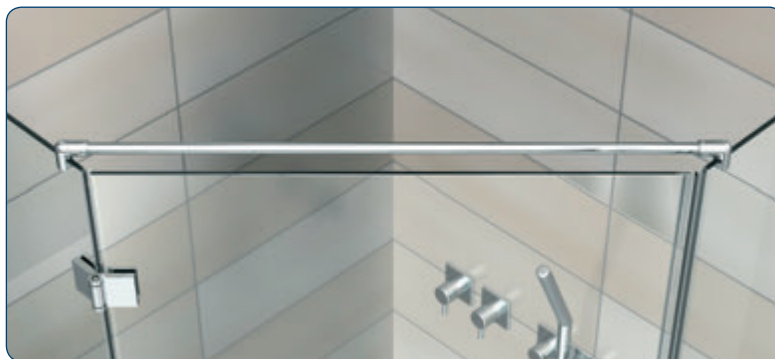



Accessoires - Barres stabilisatrices

Longueur du tube 460 mm, ajustable

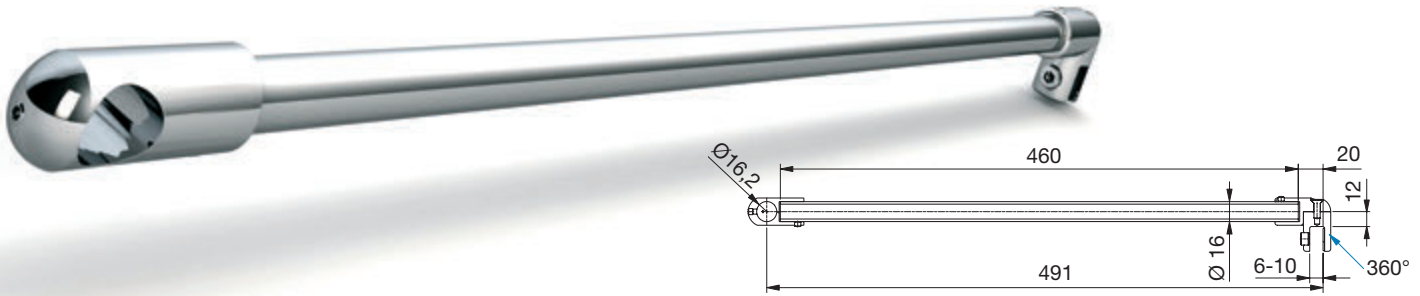

Réf. Art.	Finition	Epaisseur verre	Dénomination	Col./Pièce
8447MS7-460	chromé brillant Tube aluminium finition chromé brillant	6-10 mm	Barre stabilisatrice verre-connecteur en T	1/1

DESIGNED
IN
GERMANY



Longueur du tube 460 mm, ajustable



Réf. Art.	Finition	Epaisseur verre	Dénomination	Col./Pièce
8446MS7-460	chromé brillant Tube aluminium finition chromé brillant	6-10 mm	Barre stabilisatrice verre-mur à 45°	1/1

DESIGNED
IN
GERMANY

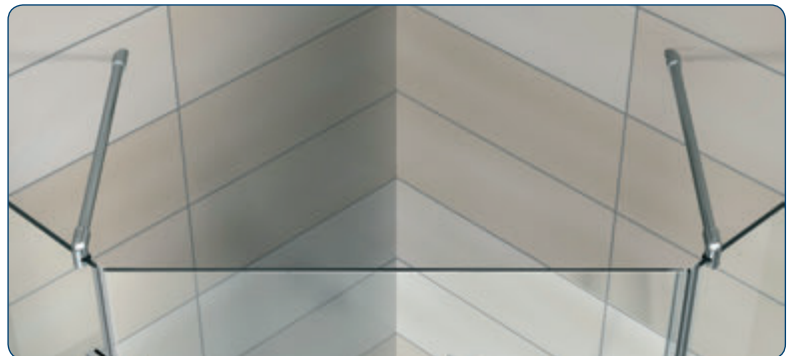

Accessoires - Barres stabilisatrices



Longueur du tube 1500 mm, ajustable avec verre percé

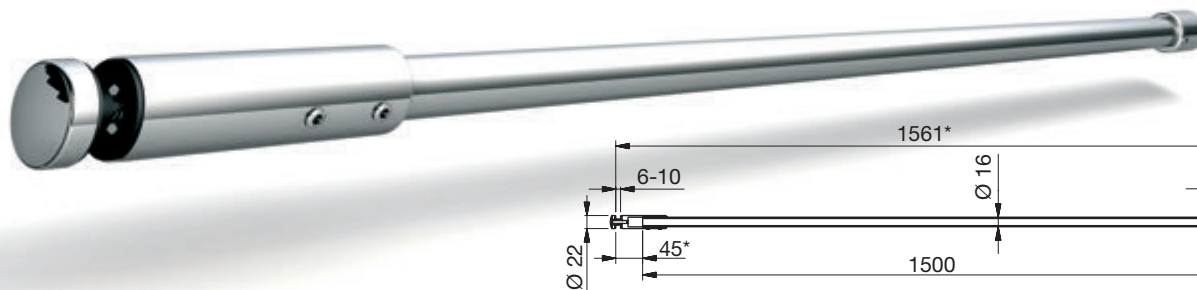

Réf. Art.	Finition	Epaisseur verre	Dénomination	Col./Pièce
8448MS7-1500	chromé brillant Tube aluminium finition chromé brillant	6-10 mm	Barre stabilisatrice verre-mur	1/1

DESIGNED
IN
GERMANY

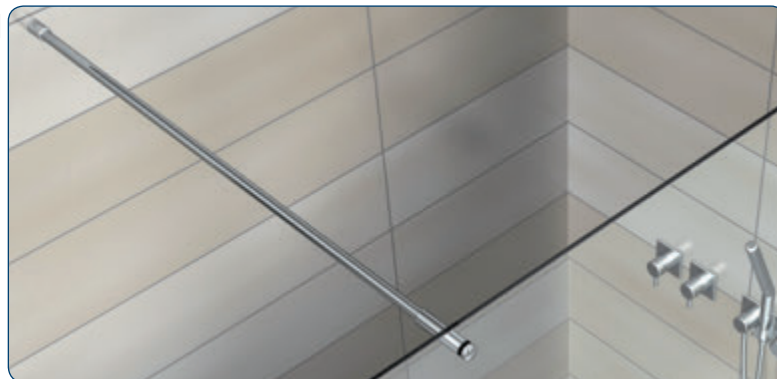

Longueur du tube ajustable

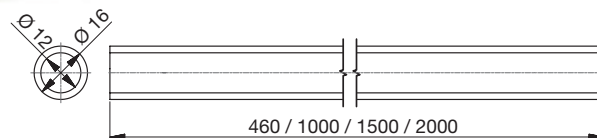

Réf. Art.	Finition	Longueur du tube	Dénomination	Col./Pièce
8444-1E6EV5-460	Aluminium finition chromé brillant	460 mm	Barre stabilisatrice, tube	1/1
8444-1E6EV5-1000		1000 mm		
8444-1E6EV5-1500		1500 mm		
8444-1E6EV5-2000		2000 mm		
8444-1E6EV1-1500	Alu anodisé (argent satiné)	1500 mm		1/1
8444-1E6EV1-2000		2000 mm		1/1

DESIGNED
IN
GERMANY





Accessoires - Barres stabilisatrices

Pour tube Ø 16 mm

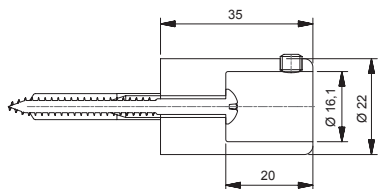

Réf. Art.	Finition	Epaisseur verre	Dénomination	Col./Pièce
8444MS7-W	chromé brillant	-	Adaptateur mural à 90°	1/1
8444MS10-W	chromé mat		pour barre de stabilisation	DESIGNED IN GERMANY

Pour tube Ø 16 mm

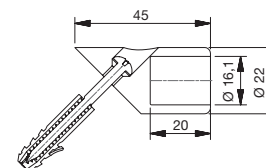

Réf. Art.	Finition	Epaisseur verre	Dénomination	Col./Pièce
8446MS7-W45	chromé brillant	-	Adaptateur mural à 45°	1/1
8446MS10-W45	chromé mat		pour barre de stabilisation	DESIGNED IN GERMANY

Pour tube Ø 16 mm

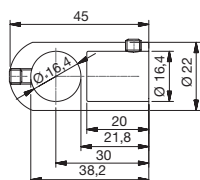

Réf. Art.	Finition	Epaisseur verre	Dénomination	Col./Pièce
8447MS7-T	chromé brillant	6-10 mm	Connecteur en T pour	1/1
8447MS10-T	chromé mat		barre de stabilisation	DESIGNED IN GERMANY

Pour tube Ø 16 mm

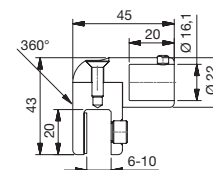

Réf. Art.	Finition	Epaisseur verre	Dénomination	Col./Pièce
8444MS7-G	chromé brillant	6-10 mm	Connecteur verre-barre	1/1
8444MS10-G	chromé mat		de stabilisation	DESIGNED IN GERMANY

Tous les adaptateurs conviennent pour 8444MS7, 8445MS7, 8446MS7, 8447MS7, 8448MS7, 8444-1E6EV5

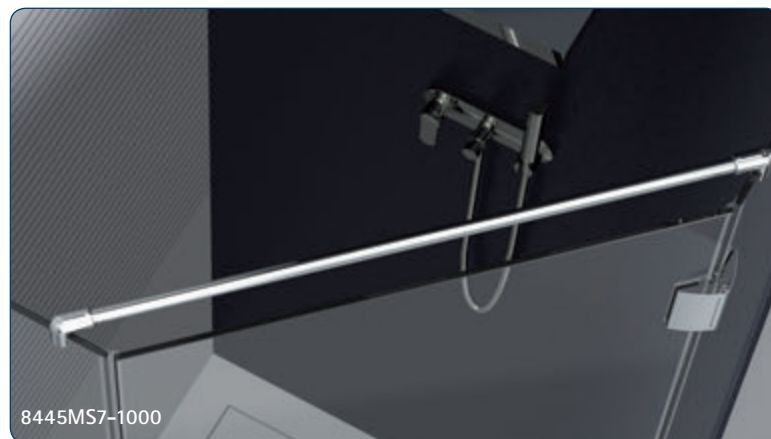



Modèle présenté avec les accessoires suivants::

8444-1E6EV5-1000

8444MS7-EV

8444MS7-GT

8444MS7-WV



Pour tube Ø 16 mm

Réf. Art.	Finition	Dénomination	Col./Pièce
8444MS7-WV	chromé brillant	Connecteur mural réglable à + ou - 90°	1/1

■ DESIGNED
 ■ IN
 ■ GERMANY

Pour tube Ø 16 mm

Réf. Art.	Finition	Dénomination	Col./Pièce
8444MS7-GT	chromé brillant	Connecteur verre,en T, vertical	1/1

■ DESIGNED
 ■ IN
 ■ GERMANY

Pour tube Ø 16 mm

Réf. Art.	Finition	Dénomination	Col./Pièce
8444MS7-V180	chromé brillant	manchon à 180°	1/1

■ DESIGNED
 ■ IN
 ■ GERMANY

Pour tube Ø 16 mm

Réf. Art.	Finition	Dénomination	Col./Pièce
8444MS7-EV	chromé brillant	accord d'angle réglable de 90° à 180°	1/1

■ DESIGNED
 ■ IN
 ■ GERMANY

Tous les adaptateurs conviennent pour 8444MS7, 8445MS7, 8446MS7, 8447MS7, 8448MS7, 8444-1E6EV5

Accessoires - Barres stabilisatrices



Longueur du tube 1000 mm, ajustable

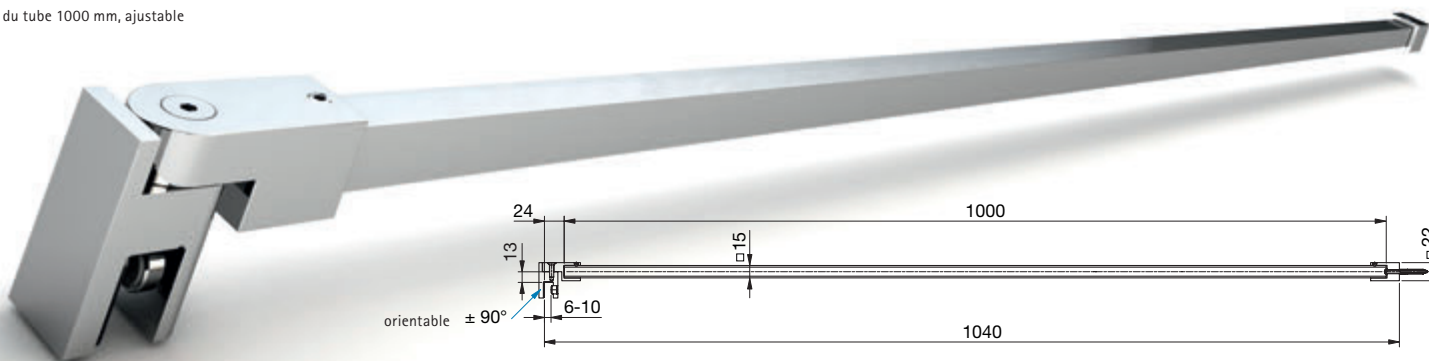

Réf. Art.	Finition	Epaisseur verre	Dénomination	Col./Pièce
8494MS7-1000	chromé brillant Tube aluminium finition chromé brillant	6-10 mm	Barre stabilisatrice verre-mur	1/1

DESIGNED
IN
GERMANY

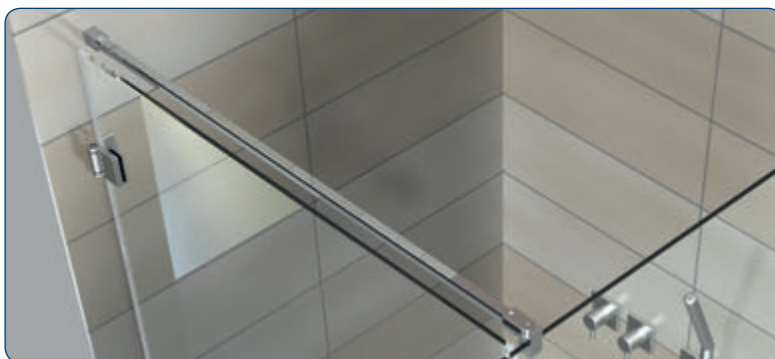

Longueur du tube 1000 mm, ajustable

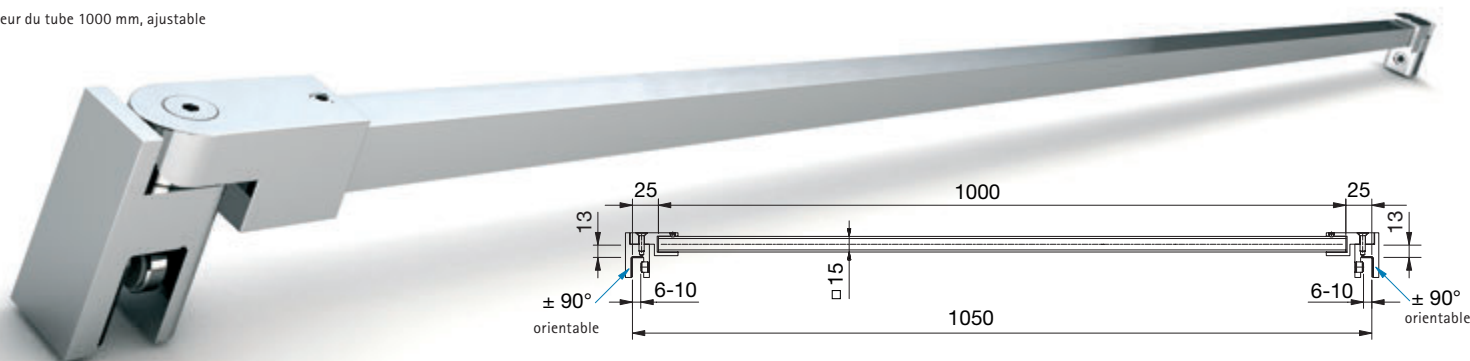

Réf. Art.	Finition	Epaisseur verre	Dénomination	Col./Pièce
8495MS7-1000	chromé brillant Tube aluminium finition chromé brillant	6-10 mm	Barre stabilisatrice verre-verre	1/1

DESIGNED
IN
GERMANY

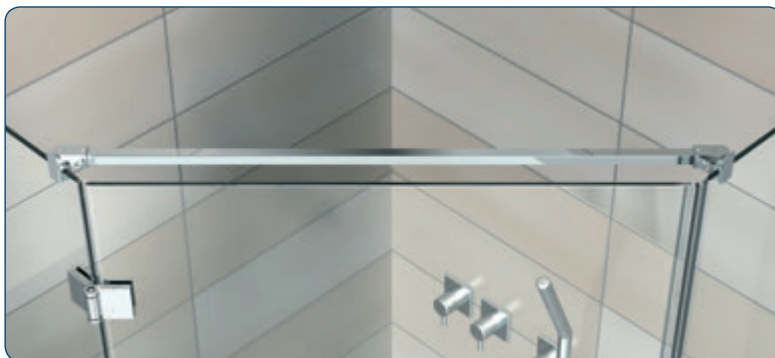



Accessoires - Barres stabilisatrices

Longueur du tube 460 mm, ajustable

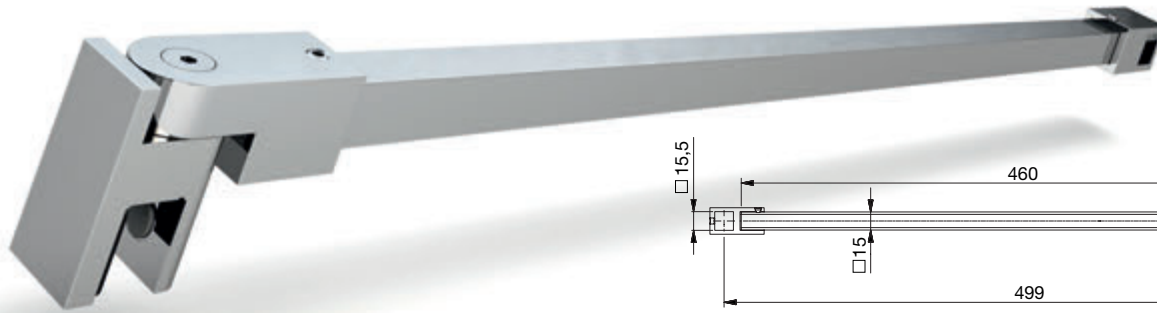

Réf. Art.	Finition	Epaisseur verre	Dénomination	Col./Pièce
8497MS7-460	chromé brillant Tube aluminium finition chromé brillant	6-10 mm	Barre stabilisatrice verre-connecteur en T	1/1

DESIGNED
IN
GERMANY



Longueur du tube 460 mm, ajustable



Réf. Art.	Finition	Epaisseur verre	Dénomination	Col./Pièce
8496MS7-460	chromé brillant Tube aluminium finition chromé brillant	6-10 mm	Barre stabilisatrice verre-mur à 45°	1/1

DESIGNED
IN
GERMANY



Accessoires - Barres stabilisatrices



Longueur du tube 1500 mm, ajustable avec verre percé

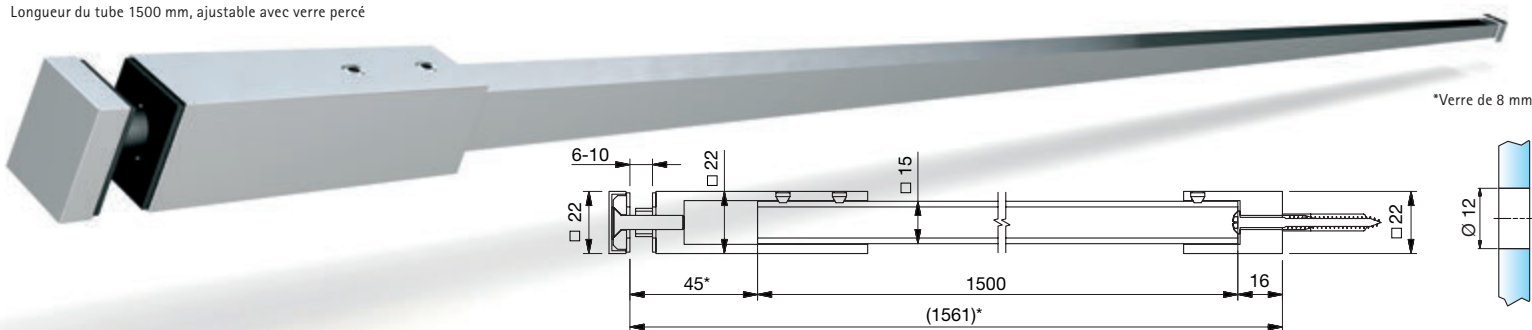

Réf. Art.	Finition	Epaisseur verre	Dénomination	Col./Pièce
8498MS7-1500	chromé brillant Tube aluminium finition chromé brillant	6-10 mm	Barre stabilisatrice verre-mur	1/1

DESIGNED
IN
GERMANY



Longueur du tube ajustable

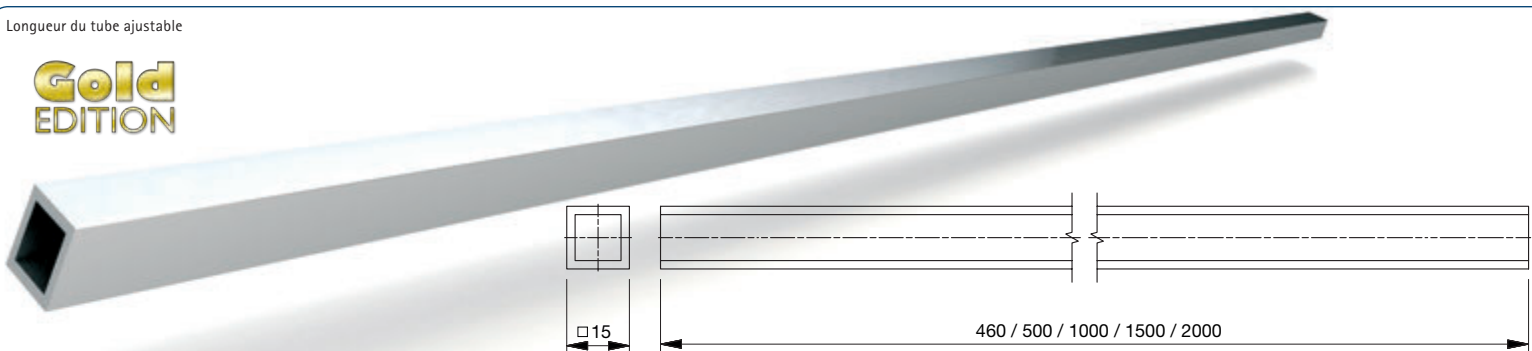

Réf. Art.	Finition	Longueur	Dénomination	Col./Pièce
8688-5E6EV5-460	aluminium	460 mm	Barre stabilisatrice,	1/1
8688-5E6EV5-1000	finition chromé	1000 mm	tube	
8688-5E6EV5-1500	brillant	1500 mm		
8688-5E6EV5-2000		2000 mm		
8688-5E6EV1-1500	Alu anodisé	1500 mm		1/1
8688-5E6EV1-2000	(argent satiné)	2000 mm		1/1
8688-5MS7-1000	chromé brillant	1000 mm	Barre stabilisatrice,	1/1
8688-5MSPVD20-500	finition or	500 mm	tube	
8688-5MSPVD20-1000	finition or	1000 mm		

DESIGNED
IN
GERMANY

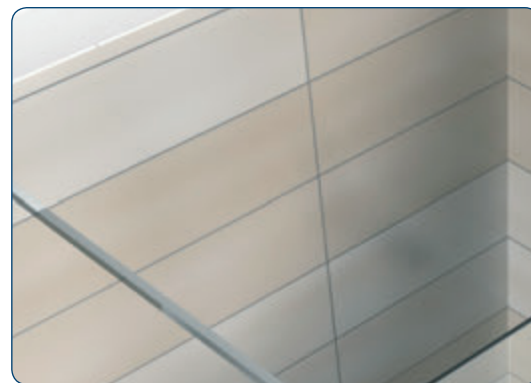

Attention: renseignez vous sur le délai!



Accessoires - Barres stabilisatrices

Pour tube □ 15 mm

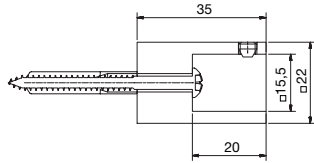
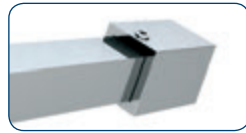

**Gold
EDITION**

Réf. Art.	Finition	Epais. verre	Dénomination	Col./Pièce
8494MS7-W	chromé brillant	-	Adaptateur mural à 90°	1/1
8494MS10-W	chromé mat		pour barre de stabilisation	
8494MSPVD20-W	finition or			

DESIGNED IN GERMANY

Pour tube □ 15 mm

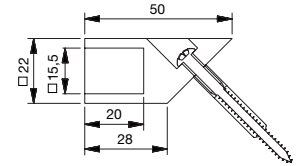
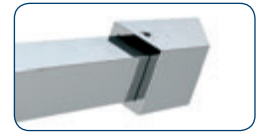

**Gold
EDITION**

Réf. Art.	Finition	Epais. verre	Dénomination	Col./Pièce
8496MS7-W45	chromé brillant	-	Adaptateur mural à 45°	1/1
8496MS10-W45	chromé mat		pour barre de stabilisation	
8496MSPVD20-W45	finition or			

DESIGNED IN GERMANY

Pour tube □ 15 mm

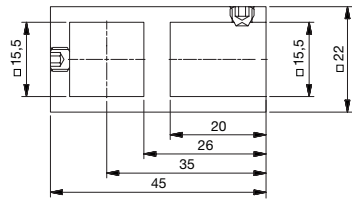

**Gold
EDITION**

Réf. Art.	Finition	Epais. verre	Dénomination	Col./Pièce
8497MS7-T	chromé brillant	6-10 mm	Connecteur en T pour	1/1
8497MS10-T	chromé mat		barre de stabilisation	
8497MSPVD20-T	finition or			

DESIGNED IN GERMANY

Pour tube □ 15 mm

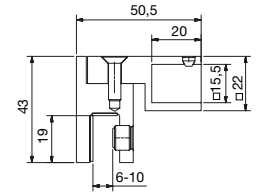

**Gold
EDITION**

Réf. Art.	Finition	Epais. verre	Dénomination	Col./Pièce
8494MS7-G	chromé brillant	6-10 mm	Connecteur verre-barre	1/1
8494MS10-G	chromé mat		de stabilisation	
8494MSPVD20-G	finition or			

DESIGNED IN GERMANY

Tous les adaptateurs conviennent pour:
8494MS7, 8495MS7, 8496MS7, 8497MS7, 8498MS7, 8688-1E6EV5

Pour tube □ 15 mm

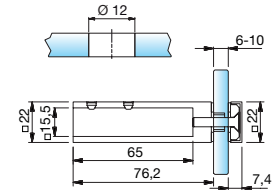

Réf. Art.	Finition	Epais. verre	Dénomination	Col./Pièce
8498MS7-G	chromé brillant	6-10 mm	Connecteur verre-barre	1/1
			de stabilisation	

DESIGNED IN GERMANY



Modèle présenté avec
les accessoires suivants:

8688-5E6EV5-1000

8494MS7-EV

8494MS7-GT

8494MS7-WV



Pour tube □ 15 mm

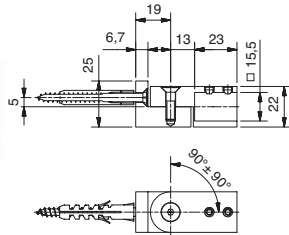

Réf. Art.	Finition	Dénomination	Col./Pièce
8494MS7-WV	chromé brillant	Connecteur mural réglable à + ou - 90°	1/1

DESIGNED
IN
GERMANY

Pour tube □ 15 mm

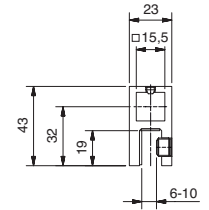

Réf. Art.	Finition	Dénomination	Col./Pièce
8494MS7-GT	chromé brillant	Connecteur verre,en T, vertical	1/1

DESIGNED
IN
GERMANY

Pour tube □ 15 mm

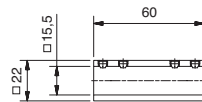

Réf. Art.	Finition	Dénomination	Col./Pièce
8494MS7-V180	chromé brillant	manchon à 180°	1/1

DESIGNED
IN
GERMANY

Pour tube □ 15 mm

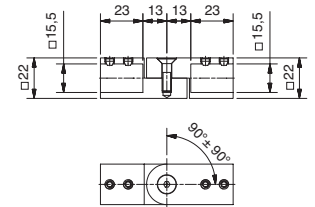

Réf. Art.	Finition	Dénomination	Col./Pièce
8494MS7-EV	chromé brillant	accord d'angle réglable de 90° à 180°	1/1

DESIGNED
IN
GERMANY

Tous les adaptateurs conviennent pour:

8494MS7, 8495MS7, 8496MS7, 8497MS7, 8498MS7, 8688-5E6EV5



Epaisseur verre: 8-10 mm
avec fixation murale réglable, par ex.
inclinaison de toiture droite ou gauche
Tube avec filetage

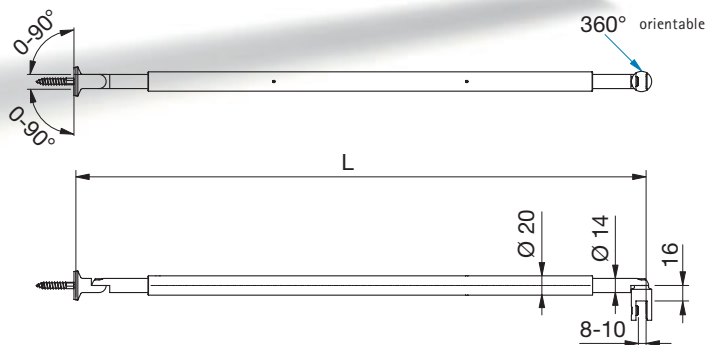
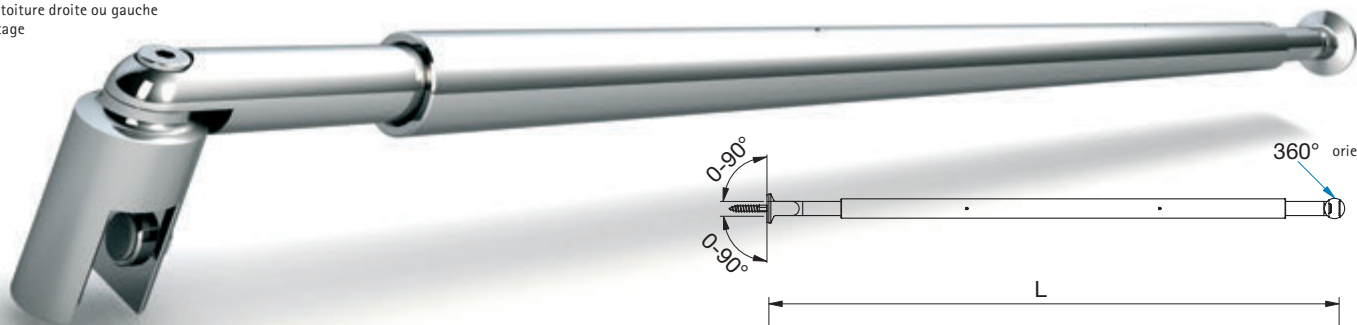

Réf. Art.	Finition	Dénomination	Remarques (L)	Col./Pièce
8432MS_-395	voir fin du n° d'art	Barre stabilisatrice verre-mur	barre ajustable de 365 à 425 mm	1/1
8432MS_-590	voir fin du n° d'art	Barre stabilisatrice verre-mur	barre ajustable de 510 à 670 mm	1/1
8432MS_-730	voir fin du n° d'art	Barre stabilisatrice verre-mur	barre ajustable de 650 à 810 mm	1/1
8432MS_-860	voir fin du n° d'art	Barre stabilisatrice verre-mur	barre ajustable de 780 à 940 mm	1/1
8432MS_-990	voir fin du n° d'art	Barre stabilisatrice verre-mur	barre ajustable de 910 à 1070 mm	1/1
8432MS_-1050	voir fin du n° d'art	Barre stabilisatrice verre-mur	barre ajustable de 970 à 1130 mm**	1/1
8432MS_-1190	voir fin du n° d'art	Barre stabilisatrice verre-mur	barre ajustable de 1110 à 1270 mm**	1/1
8432MS_-1330	voir fin du n° d'art	Barre stabilisatrice verre-mur	barre ajustable de 1250 à 1410 mm**	1/1
8432MS_-1460	voir fin du n° d'art	Barre stabilisatrice verre-mur	barre ajustable de 1380 à 1540 mm**	1/1
8432MS_-1590	voir fin du n° d'art	Barre stabilisatrice verre-mur	barre ajustable de 1510 à 1670 mm**	1/1
8432MS_-1720	voir fin du n° d'art	Barre stabilisatrice verre-mur	barre ajustable de 1640 à 1800 mm**	1/1
8432MS_-1850	voir fin du n° d'art	Barre stabilisatrice verre-mur	barre ajustable de 1770 à 1930 mm**	1/1

Autres dimensions sur demande!

DESIGNED
IN
GERMANY

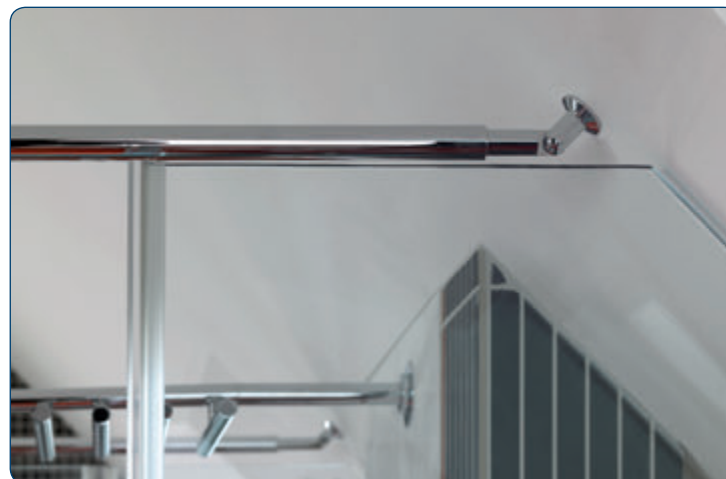

*Finition du n° d'art: MSZ chromé brillant; MS10 chromé mat; MSPVD22 Effet inox
**Tube en 2 parties (séparation visible)



Accessoires - Barres stabilisatrices

Epaisseur verre: 8-10 mm
avec fixation murale réglable, par ex.
inclinaison de toiture droite ou gauche
Tube avec filetage

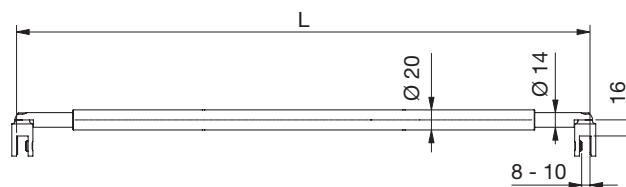
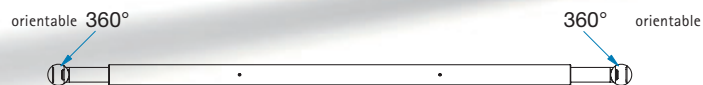
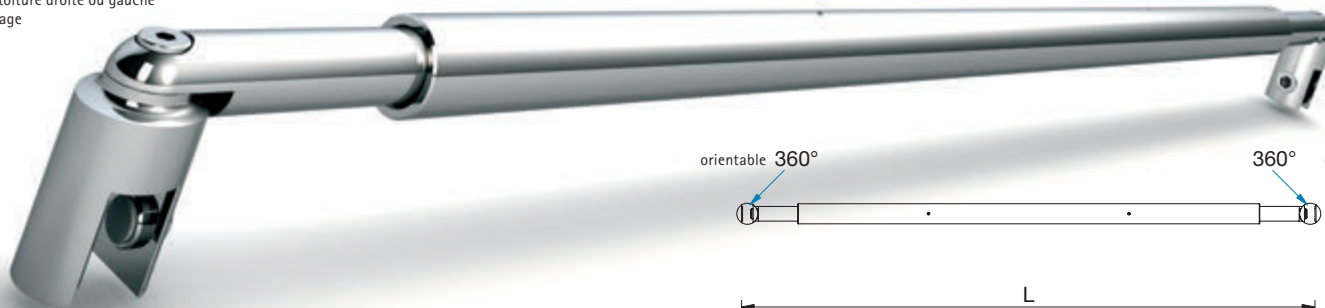

Réf. Art.	Finition	Dénomination	Remarques (L)	Col./Pièce
8434MS_-375	voir fin du n° d'art	Barre stabilisatrice verre-verre	barre ajustable de 345 à 405 mm	1/1
8434MS_-570	voir fin du n° d'art	Barre stabilisatrice verre-verre	barre ajustable de 490 à 650 mm	1/1
8434MS_-710	voir fin du n° d'art	Barre stabilisatrice verre-verre	barre ajustable de 630 à 790 mm	1/1
8434MS_-840	voir fin du n° d'art	Barre stabilisatrice verre-verre	barre ajustable de 760 à 920 mm	1/1
8434MS_-970	voir fin du n° d'art	Barre stabilisatrice verre-verre	barre ajustable de 890 à 1050 mm	1/1
8434MS_-1030	voir fin du n° d'art	Barre stabilisatrice verre-verre	barre ajustable de 950 à 1110 mm**	1/1
8434MS_-1170	voir fin du n° d'art	Barre stabilisatrice verre-verre	barre ajustable de 1090 à 1250 mm**	1/1
8434MS_-1310	voir fin du n° d'art	Barre stabilisatrice verre-verre	barre ajustable de 1230 à 1390 mm**	1/1
8434MS_-1440	voir fin du n° d'art	Barre stabilisatrice verre-verre	barre ajustable de 1360 à 1520 mm**	1/1
8434MS_-1570	voir fin du n° d'art	Barre stabilisatrice verre-verre	barre ajustable de 1490 à 1650 mm**	1/1
8434MS_-1700	voir fin du n° d'art	Barre stabilisatrice verre-verre	barre ajustable de 1620 à 1780 mm**	1/1
8434MS_-1830	voir fin du n° d'art	Barre stabilisatrice verre-verre	barre ajustable de 1750 à 1910 mm**	1/1

Autres dimensions sur demande!

DESIGNED
IN
GERMANY

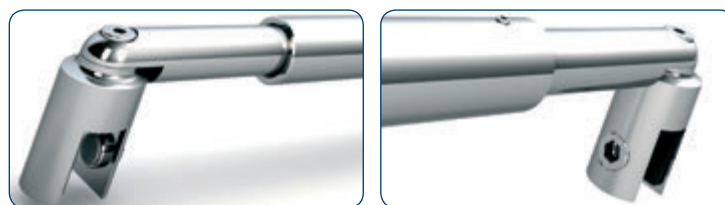

*Finition du n° d'art: MS7 chromé brillant; MS10 chromé mat; MSPVD22 Effet inox

**Tube en 2 parties (séparation visible)



Epaisseur verre: 6-10 mm

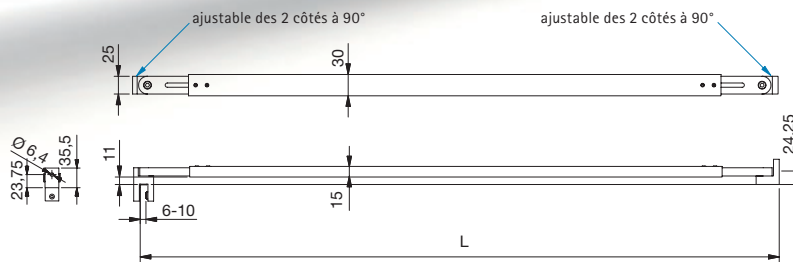
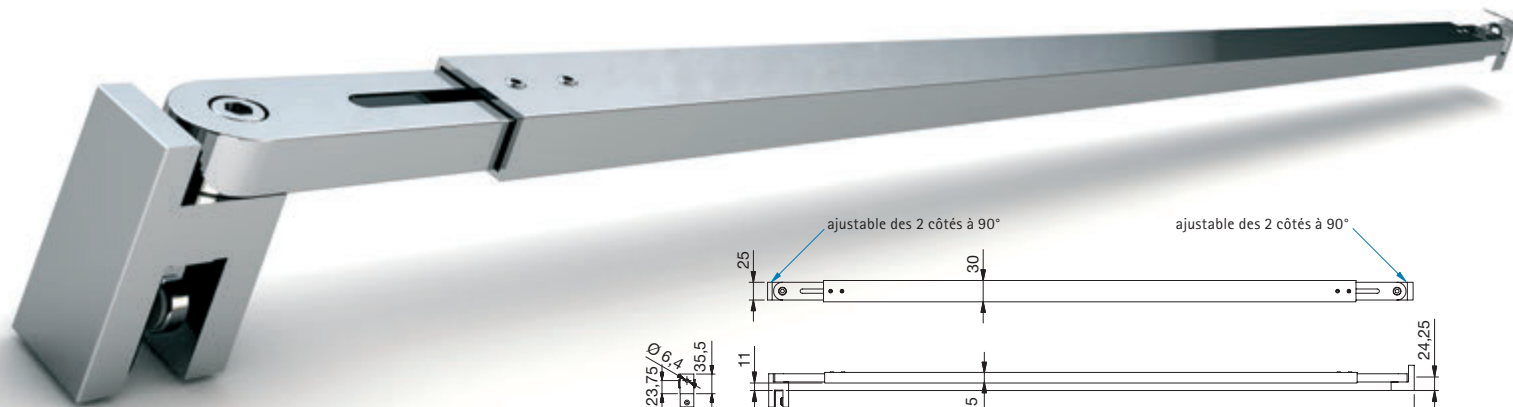

Réf. Art.	Finition	Dénomination	Remarques (L)	Col./Pièce
8474MS_-380	voir fin du n° d'art	Barre stabilisatrice verre-mur	barre ajustable de 300 à 460 mm	1/1
8474MS_-510	voir fin du n° d'art	Barre stabilisatrice verre-mur	barre ajustable de 430 à 590 mm	1/1
8474MS_-640	voir fin du n° d'art	Barre stabilisatrice verre-mur	barre ajustable de 560 à 720 mm	1/1
8474MS_-770	voir fin du n° d'art	Barre stabilisatrice verre-mur	barre ajustable de 690 à 850 mm	1/1
8474MS_-900	voir fin du n° d'art	Barre stabilisatrice verre-mur	barre ajustable de 820 à 980 mm	1/1
8474MS_-1030	voir fin du n° d'art	Barre stabilisatrice verre-mur	barre ajustable de 950 à 1110 mm	1/1
8474MS_-1160	voir fin du n° d'art	Barre stabilisatrice verre-mur	barre ajustable de 1080 à 1240 mm	1/1
8474MS_-1260	voir fin du n° d'art*	Barre stabilisatrice verre-mur	barre ajustable de 1180-1340 mm**	1/1
8474MS_-1390	voir fin du n° d'art*	Barre stabilisatrice verre-mur	barre ajustable de 1310-1470 mm**	1/1
8474MS_-1520	voir fin du n° d'art*	Barre stabilisatrice verre-mur	barre ajustable de 1440-1600 mm**	1/1
8474MS_-1650	voir fin du n° d'art*	Barre stabilisatrice verre-mur	barre ajustable de 1570-1730 mm**	1/1
8474MS_-1780	voir fin du n° d'art*	Barre stabilisatrice verre-mur	barre ajustable de 1700-1860 mm**	1/1
8474MS_-1910	voir fin du n° d'art*	Barre stabilisatrice verre-mur	barre ajustable de 1830-1990 mm**	1/1

Autres dimensions sur demande!

DESIGNED
IN
GERMANY

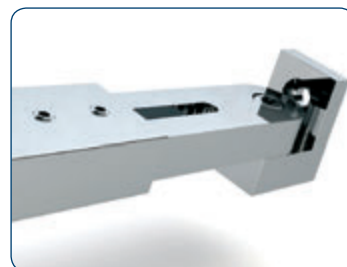

Fin du n° d'art.: MS7= chromé brillant, MS10= chromé mat, MSPVD22= effet inox
**Tube en 2 parties (séparation visible)



Accessoires - Barres stabilisatrices

Epaisseur verre: 6-10 mm

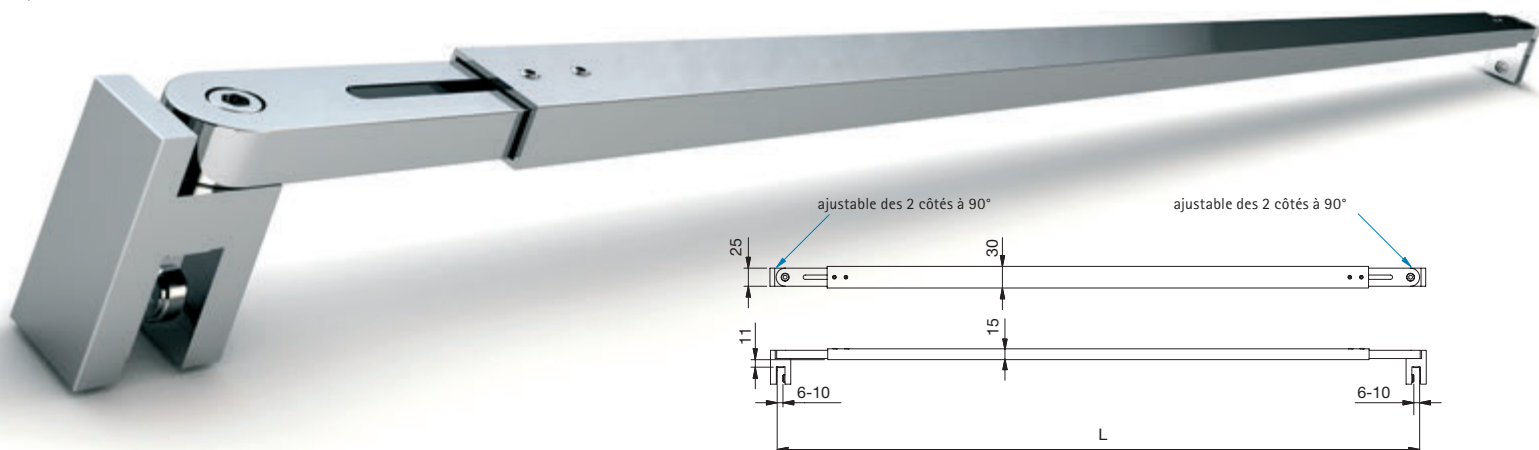

Réf. Art.	Finition	Dénomination	Remarques (L)	Col./Pièce
8475MS_-370	voir fin du n° d'art*	Barre stabilisatrice verre-verre	barre ajustable de 290 à 450 mm	1/1
8475MS_-500	voir fin du n° d'art*	Barre stabilisatrice verre-verre	barre ajustable de 420 à 580 mm	1/1
8475MS_-630	voir fin du n° d'art*	Barre stabilisatrice verre-verre	barre ajustable de 550 à 710 mm	1/1
8475MS_-760	voir fin du n° d'art*	Barre stabilisatrice verre-verre	barre ajustable de 680 à 840 mm	1/1
8475MS_-890	voir fin du n° d'art*	Barre stabilisatrice verre-verre	barre ajustable de 810 à 970 mm	1/1
8475MS_-1020	voir fin du n° d'art*	Barre stabilisatrice verre-verre	barre ajustable de 940 à 1100 mm	1/1
8475MS_-1150	voir fin du n° d'art*	Barre stabilisatrice verre-verre	barre ajustable de 1070 à 1230 mm	1/1
8475MS_-1250	voir fin du n° d'art*	Barre stabilisatrice verre-verre	barre ajustable de 1170-1330 mm**	1/1
8475MS_-1380	voir fin du n° d'art*	Barre stabilisatrice verre-verre	barre ajustable de 1300-1460 mm**	1/1
8475MS_-1510	voir fin du n° d'art*	Barre stabilisatrice verre-verre	barre ajustable de 1430-1590 mm**	1/1
8475MS_-1640	voir fin du n° d'art*	Barre stabilisatrice verre-verre	barre ajustable de 1560-1720 mm**	1/1
8475MS_-1770	voir fin du n° d'art*	Barre stabilisatrice verre-verre	barre ajustable de 1690-1850 mm**	1/1
8475MS_-1900	voir fin du n° d'art*	Barre stabilisatrice verre-verre	barre ajustable de 1820-1980 mm**	1/1

Autres dimensions sur demande!

DESIGNED
IN
GERMANY

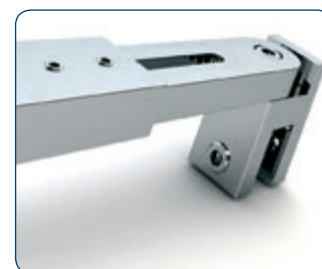

Fin du n° d'art.: MS7= chromé brillant, MS10= chromé mat, MSPVD22= effet inox
**Tube en 2 parties (séparation visible)



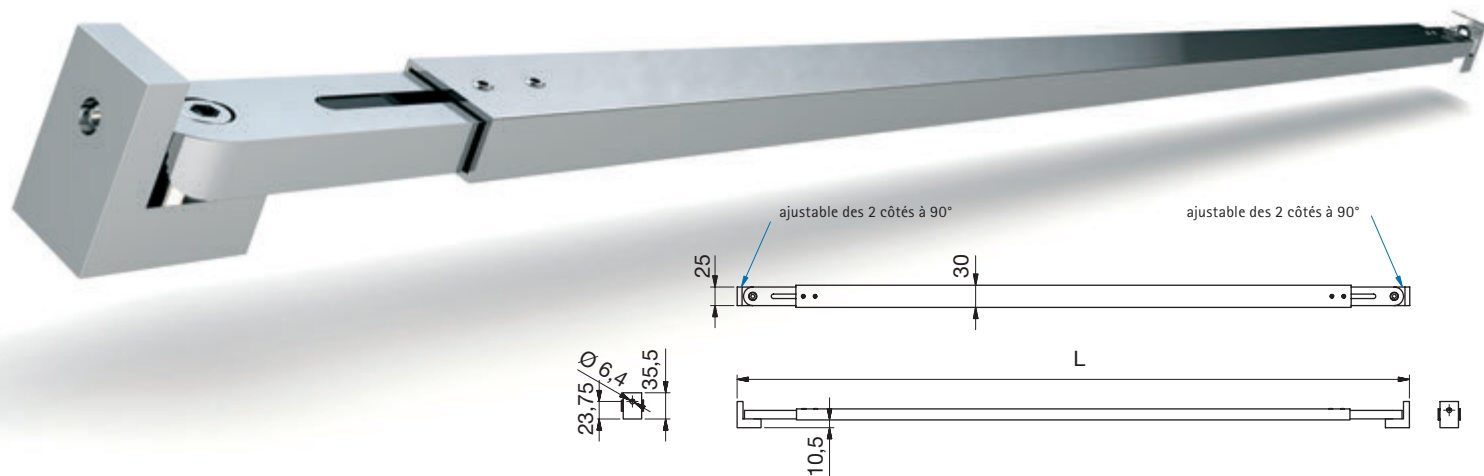

Réf. Art.	Finition	Dénomination	Remarques (L)	Col./Pièce
8477MS_-910	voir fin du n° d'art*	Barre stabilisatrice mur-mur	barre ajustable de 830 à 990 mm	1/1
8477MS_-1040	voir fin du n° d'art*	Barre stabilisatrice mur-mur	barre ajustable de 960 à 1120 mm	1/1
8477MS_-1170	voir fin du n° d'art*	Barre stabilisatrice mur-mur	barre ajustable de 1090 à 1250 mm	1/1
8477MS_-1270	voir fin du n° d'art*	Barre stabilisatrice mur-mur	barre ajustable de 1190 à 1350 mm**	1/1
8477MS_-1400	voir fin du n° d'art*	Barre stabilisatrice mur-mur	barre ajustable de 1320 à 1480 mm**	1/1
8477MS_-1530	voir fin du n° d'art*	Barre stabilisatrice mur-mur	barre ajustable de 1450 à 1610 mm**	1/1
8477MS_-1660	voir fin du n° d'art*	Barre stabilisatrice mur-mur	barre ajustable de 1580 à 1740 mm**	1/1
8477MS_-1790	voir fin du n° d'art*	Barre stabilisatrice mur-mur	barre ajustable de 1710-1870 mm**	1/1
8477MS_-1920	voir fin du n° d'art*	Barre stabilisatrice mur-mur	barre ajustable de 1840-2000 mm**	1/1

Autres dimensions sur demande!

DESIGNED
IN
GERMANY

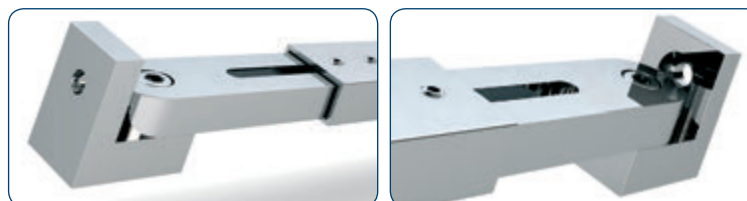

*Finition du n° d'art: MSZ chromé brillant; MS10 chromé mat; MSPVD22 Effet inox

**Tube en 2 parties (séparation visible)

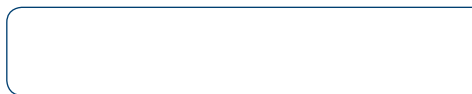

Accessoires - Barres stabilisatrices

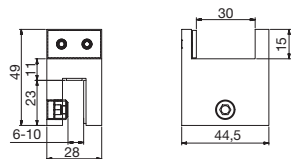

Réf. Art.	Finition	Epaisseur verre	Dénomination	Col./Pièce
8473MS7	chromé brillant	6-10 mm	Connecteur central	1/1
8473MS10	chromé mat		pour 8474MS,	
8473MSPVD22	Effet inox		8475MS et 8477MS	



Exemple d'application pour 8477MS + 8473MS

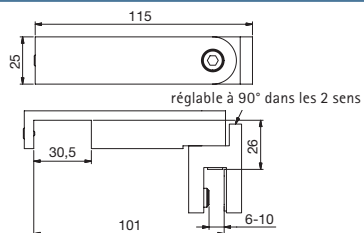

Réf. Art.	Finition	Epaisseur verre	Dénomination	Col./Pièce
8476MS7-T	chromé brillant	6-10 mm	Adaptateur en T	1/1
8476MS10-T	chromé mat		pour 8474MS,	
8476MSPVD22-T	Effet inox		8475MS et 8477MS	



Exemple d'application pour 8475MS + 8476MS-T



Vue d'ensemble joints et profils de seuil

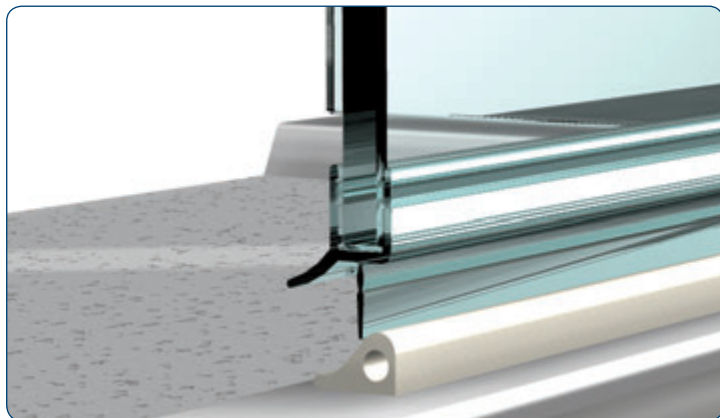

Profil d'étanchéité avec seuil

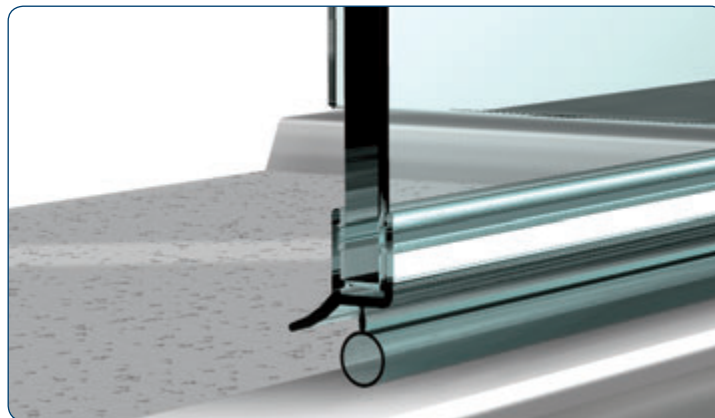

Profil d'étanchéité sans seuil



Profil décor chromé



Profil magnétique décor chromé



Profil d'étanchéité verre-mur



Profil d'étanchéité verre-verre



Vue d'ensemble joints et profils de seuil



Joints de sol pour porte de douche

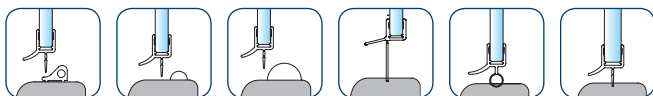

Profils de seuil

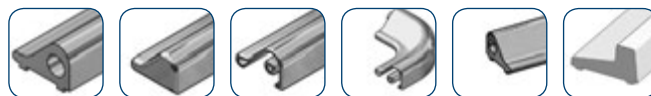

Joints entre mur et porte de douche

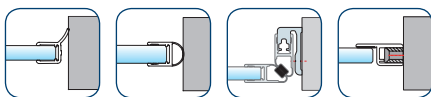

Joints entre verres à 90°

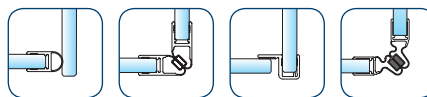

Joints entre verres à 135°

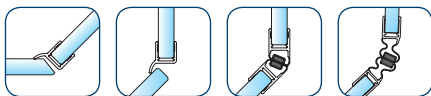

Joints entre verres à 180°

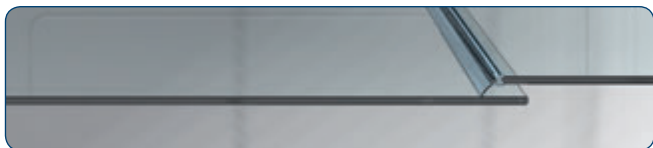
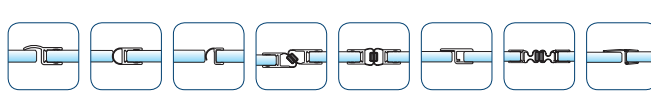

Joints entre verres à recouvrement à 180°

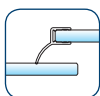

Joints décor chromé

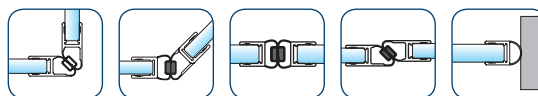



Joint de sol pour porte douche

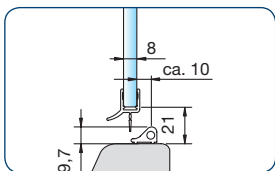

Réf. Art. 8864KU0-8-2010
Pour verre de 6 et 8 mm en combinaison avec profil de seuil (Réf. Art. 8535E6EV5)

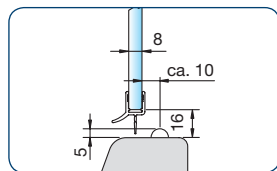

Réf. Art. 8864KU0-8-2010
Pour verre de 6 et 8 mm en combinaison avec profil de seuil demi-rond en acrylique (Réf. Art. 8538KU5, rayon = 5 mm)

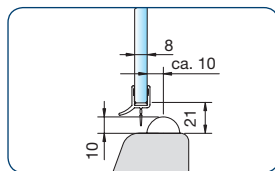

Réf. Art. 8864KU0-8-2010
Pour verre de 6 et 8 mm en combinaison avec profil de seuil demi-rond en acrylique (Réf. Art. 8539KU5, rayon = 10 mm)

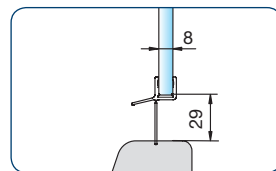

Réf. Art. 8866KU0-8-2010
Pour verre de 6 et 8 mm

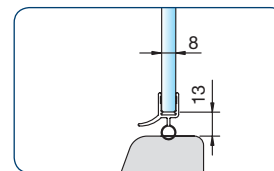

Réf. Art. 8863KU0-8-2010
Pour verre de 6 et 8 mm

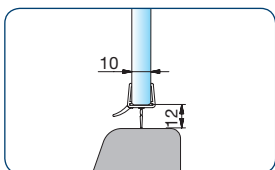

Réf. Art. 8864KU0-12-2500
Pour verre de 10 et 12 mm

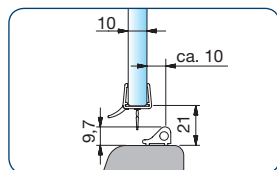

Réf. Art. 8864KU0-12-2500
Pour verre de 10 et 12 mm en combinaison avec profil de seuil (Réf. Art. 8535E6EV5)

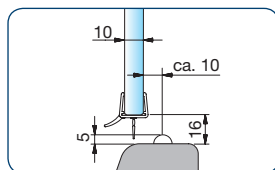

Réf. Art. 8864KU0-12-2500
Pour verre de 10 et 12 mm en combinaison avec profil de seuil demi-rond en acrylique (Réf. Art. 8538KU5, rayon = 5 mm)

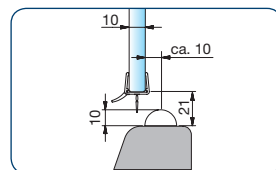

Réf. Art. 8864KU0-12-2500
Pour verre de 10 et 12 mm en combinaison avec profil de seuil demi-rond en acrylique (Réf. Art. 8539KU5, rayon=10mm)

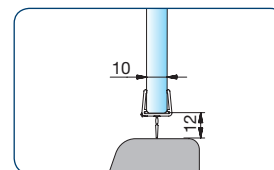

Réf. Art. 8876KU0-12-2500
Pour verre de 10 et 12 mm

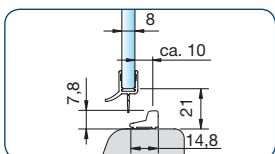

Réf. Art. 8590E6EV5-2010
Seuil version carrée, longueur 2010 avec joint 8864KU0-8-2010

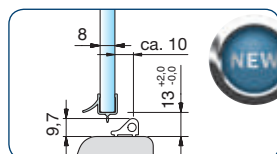

Réf. Art. 8879KU0-8-2010
Pour verre de 6 et 8 mm en combinaison avec profil de seuil (Réf. Art. 8535E6EV5)

Attention prévoir les coupes en fonction des embouts droit et gauche ainsi que des angles à 90°

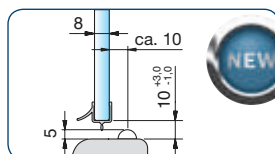

Réf. Art. 8879KU0-8-2010
Pour verre de 6 et 8 mm en combinaison avec profil de seuil demi-rond en acrylique (Réf. Art. 8538KU5, rayon = 5 mm)

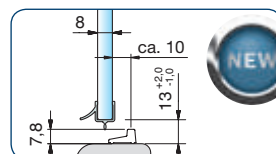

Réf. Art. 8879KU0-8-2010
Seuil version carrée, longueur 2010 avec joint 8864KU0-8-2010

Attention prévoir la coupe pour le raccord d'angle à 90° tous les autres embouts sont à proscrire



Joint de porte de douche pour receveur rond

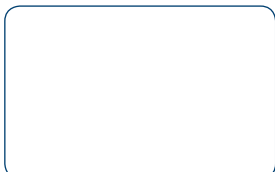

Réf. Art. 8868KU0-8-R500
Pour verre de 6 et 8mm en combinaison avec profil de seuil rond (art n° 8881 et 8882-R500) pour receveur d'un rayon de 500 mm. Développé - 1194 mm

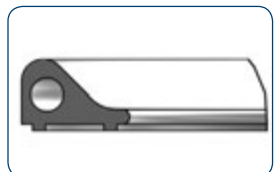
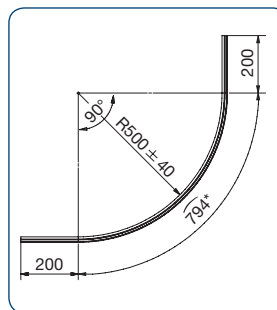

Réf. Art. 8881E6/EV5-R500
Réf. Art. 8882E6/EV5-R500
Réf. Art. 8881E0/14-R500
Réf. Art. 8882E0/14-R500

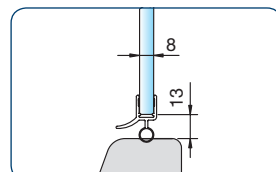

Réf. Art. 8867KU0-8-R500
arrondi pour une baignoire d'un rayon de 500-550 pour verre de 6 à 8 mm. Développé - 1194mm

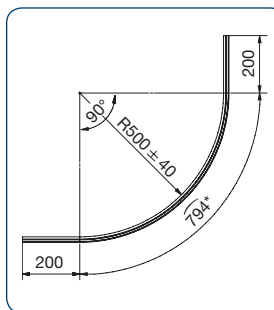

* extérieur

*Finition du n° d'art: E6/EV5=Aluminium traitement spécial chromé brillant; E0/14=Alu laqué blanc, RAL 9016; KU0 = Plastique translucide
Remarque: Les cotes sont valables pour du verre de 8 ou 10 mm! Cotes pour du verre de 6 ou 12 mm, sur demande.



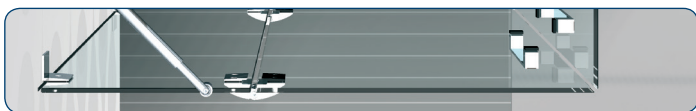

Jointes entre verres à 90°

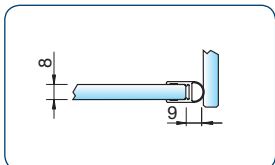

Réf. Art. 8861KU0-8-2010

Réf. Art. 8861KU0-8-2500

Pour verre de 6 et 8 mm pour une ouverture intérieure et extérieure de la pente de douche

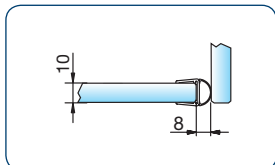

Réf. Art. 8861KU0-12-2500

Réf. Art. 8861KU0-12-3000

Pour verre de 10 et 12 mm pour une ouverture intérieure et extérieure de la pente de douche

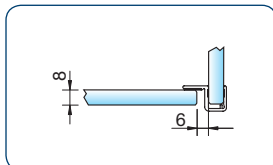

Réf. Art. 8855KU0-8-2010

Réf. Art. 8855KU0-8-2500

Pour verre de 6 et 8 mm pour une ouverture extérieure de la pente de douche

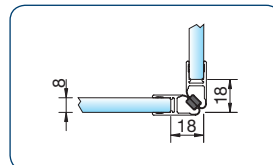

Réf. Art. 8851KU0-8-2010

Réf. Art. 8851KU0-8-2500

Pour verre de 6 et 8 mm pour une ouverture extérieure de la pente de douche

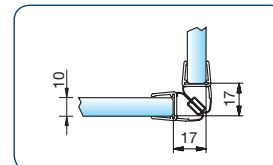

Réf. Art. 8851KU0-12-2500

Pour verre de 10 et 12 mm pour une ouverture extérieure de la pente de douche

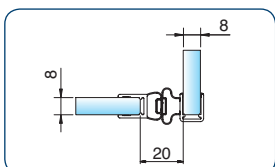

Réf. Art. 8849KU0-8-2500

Pour verre de 6 et 8 mm pour une ouverture intérieure et extérieure de la pente de douche

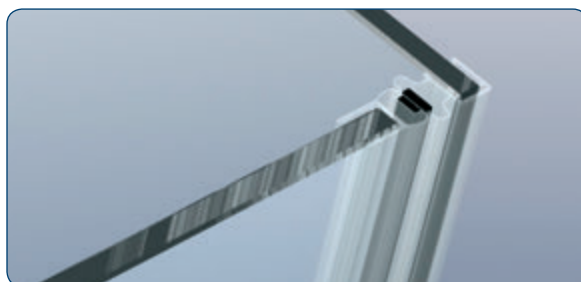

Jointes entre verres à 135°

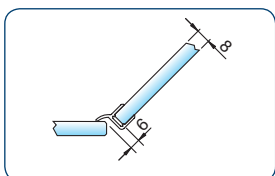

Réf. Art. 8860KU0-8-2010

Réf. Art. 8860KU0-8-2500

Pour verre de 6 et 8 mm pour une ouverture extérieure de la pente de douche

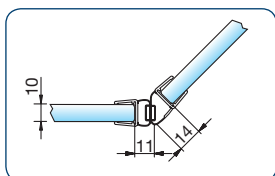

Réf. Art. 8875KU0-12-2500

Pour verre de 10 et 12 mm pour une ouverture intérieure et extérieure de la pente de douche

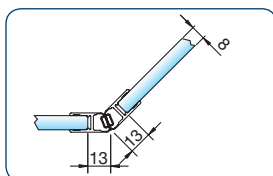

Réf. Art. 8853KU0-8-2010

Réf. Art. 8853KU0-8-2500

Pour verre de 6 et 8 mm pour une ouverture extérieure de la pente de douche

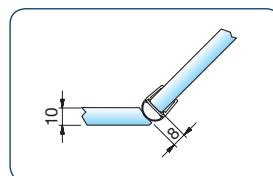

Réf. Art. 8861KU0-12-2500

Réf. Art. 8861KU0-12-3000

Pour verre de 10 et 12 mm pour une pente de douche va et vient

*Finition du n° d'art: KU0 = Plastique translucide

Remarque: Les cotes sont valables pour du verre de 8 ou 10 mm! Cotes pour du verre de 6 ou 12 mm, sur demande.



Jointes entre verres à 180°

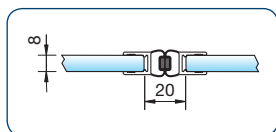

Réf. Art. 8850KU0-8-2010
Réf. Art. 8850KU0-8-2500
Pour verre de 6 et 8 mm pour une ouverture intérieure et extérieure

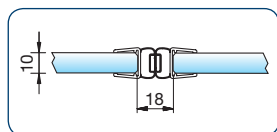

Réf. Art. 8850KU0-12-2500
Pour verre de 10 et 12 mm pour une penture de douche va et vient

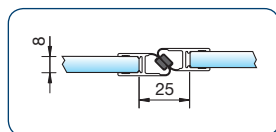

Réf. Art. 8852KU0-8-2010
Réf. Art. 8852KU0-8-2500
Pour verre de 6 et 8 mm pour une ouverture simple

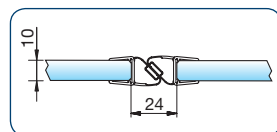

Réf. Art. 8852KU0-12-2500
Pour verre de 10 et 12 mm pour une ouverture simple

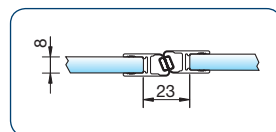

Réf. Art. 8854KU0-8-2010
Réf. Art. 8854KU0-8-2500
Pour verre de 6 et 8 mm pour une ouverture simple

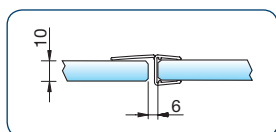

Réf. Art. 8869KU0-12-2500
Réf. Art. 8869KU0-12-3000
Pour verre de 10 et 12 mm pour une ouverture simple

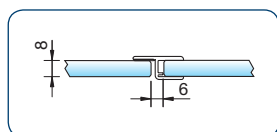

Réf. Art. 8856KU0-8-2010
Réf. Art. 8856KU0-8-2500
Pour verre de 6 et 8 mm pour une ouverture simple

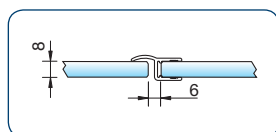

Réf. Art. 8857KU0-8-2010
Réf. Art. 8857KU0-8-2500
Pour verre de 6 et 8 mm pour une ouverture simple

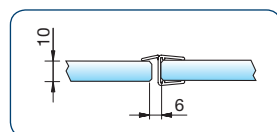

Réf. Art. 8857KU0-12-2500
Pour verre de 10 et 12 mm pour une ouverture simple

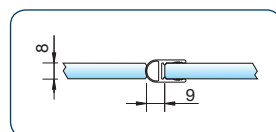

Réf. Art. 8861KU0-8-2010
Réf. Art. 8861KU0-8-2500
Pour verre de 6 et 8 mm pour une ouverture intérieure et extérieure

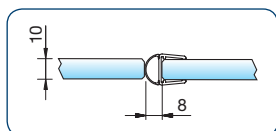

Réf. Art. 8861KU0-12-2500
Réf. Art. 8861KU0-12-3000
Pour verre de 10 et 12 mm pour une penture de douche va et vient

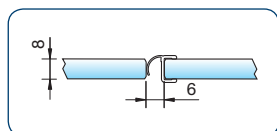

Réf. Art. 8865KU0-8-2010
Réf. Art. 8865KU0-8-2500
Pour verre de 8 mm pour une ouverture simple

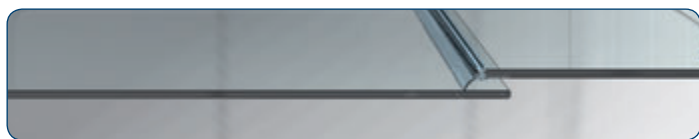

Jointes entre verres à 180° à recouvrement

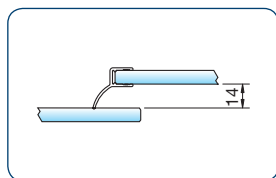

Réf. Art. 8858KU0-8-2010
Réf. Art. 8858KU0-8-2500
Pour verre de 6 et 8 mm pour une ouverture extérieure de la penture de douche

*Finition du n° d'art: KU0 = Plastique translucide
Remarque: Les cotes sont valables pour du verre de 8 ou 10 mm! Cotes pour du verre de 6 ou 12 mm, sur demande.



Jointes pour verre-verre, angle flexible

Réf. Art. 8874KU0-8-2010
 Réf. Art. 8874KU0-8-2500
 Pour verre de 6 et 8 mm pour une ouverture extérieure de la penture de douche

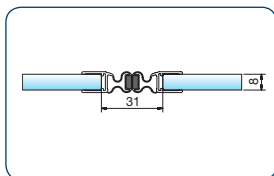

Application 180°

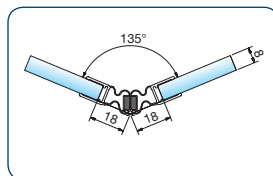

Application 135°

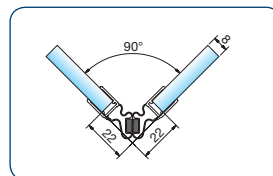

Application 90°

Réduction pour verre de 8 mm

Angle	Réduction
90°	22 mm
105°	21 mm
120°	19 mm
135°	18 mm
150°	16 mm
165°	16 mm
180°	15,5 mm

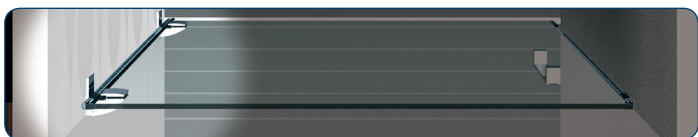

Jointes entre porte et mur à 90° (côté penture)

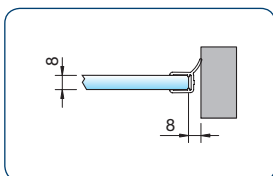

Réf. Art. 8862KU0-8-2010
 Réf. Art. 8862KU0-8-2500
 Pour verre de 6 et 8 mm pour une ouverture extérieure

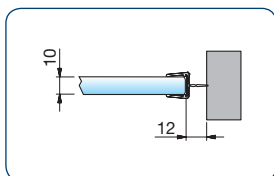

Réf. Art. 8876KU0-12-2500
 Pour verre de 10 et 12 mm pour une penture de douche va et vient

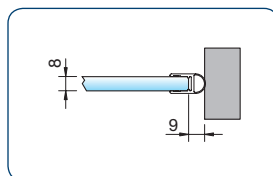

Réf. Art. 8861KU0-8-2010
 Réf. Art. 8861KU0-8-2500
 Pour verre de 6 et 8 mm pour une ouverture extérieure

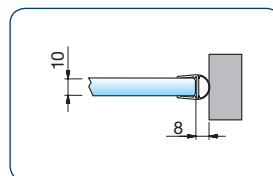

Réf. Art. 8861KU0-12-2500
 Réf. Art. 8861KU0-12-3000
 Pour verre de 10 et 12 mm pour une ouverture extérieure

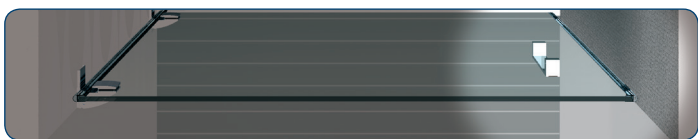

Jointes entre porte et mur à 90° (côté poignée)

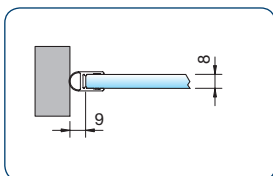

Réf. Art. 8861KU0-8-2010
 Réf. Art. 8861KU0-8-2500
 Pour verre de 6 et 8 mm pour penture de douche va et vient

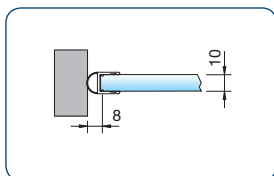

Réf. Art. 8861KU0-12-2500
 Réf. Art. 8861KU0-12-3000
 Pour verre de 10 et 12 mm pour penture de douche va et vient

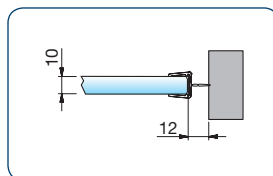

Réf. Art. 8876KU0-12-2500
 Pour verre de 10 et 12 mm pour une penture de douche va et vient

*Finition du n° d'art: KU0 = Plastique translucide
 Remarque: Les cotes sont valables pour du verre de 8 ou 10 mm! Cotes pour du verre de 6 ou 12 mm, sur demande.

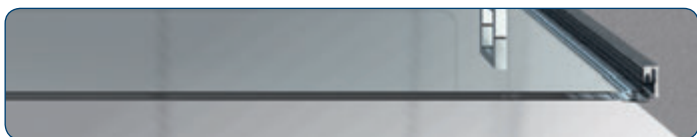

Profil de butée de porte

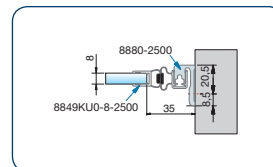
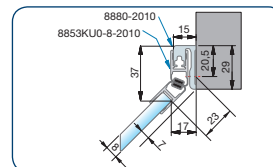
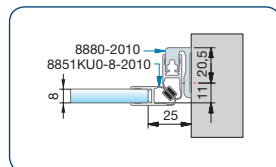
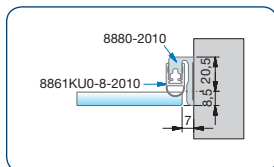
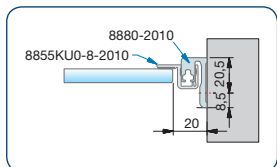
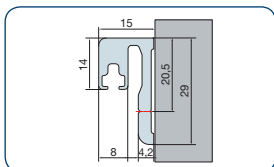

Réf. Art. 8880 *-2010

Longueur = 2010 mm, Finition voir fin du n° d'art

Réf. Art. 8880 *-2500

Longueur = 2500 mm, Finition voir fin du n° d'art

*Finition du n° d'art: E6/EV1 = Aluminium traitement spécial anodisé naturel; E6/EV5 = Aluminium traitement spécial chromé brillant; E1/23 = Aluminium traitement spécial anodisé naturel (Effet inox); KU0 = Plastique translucide



Profil support pour joints

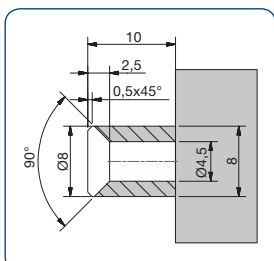

Réf. Art. 8883E6EV1-8-2500

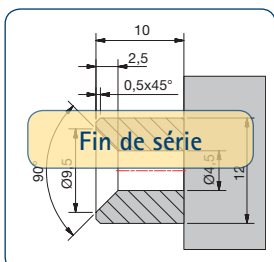

Réf. Art. 8883E6EV1-12-2500

Entraxes de perçage

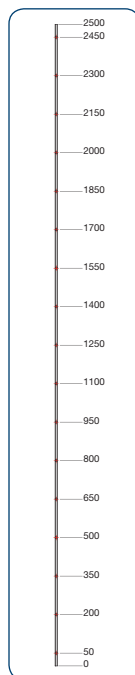

Exemples d'applications

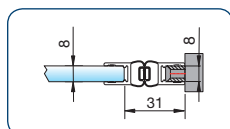

Avec joints 8850KU-8 et profil support 8883E6EV1-8

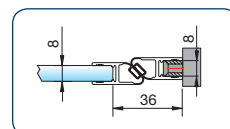

Avec joints 8852KU-8 et profil support 8883E6EV1-8

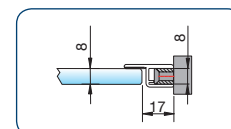

Avec joints 8856KU-8 et profil support 8883E6EV1-8

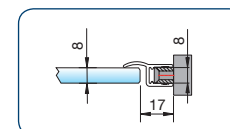

Avec joints 8857KU-8 et profil support 8883E6EV1-8

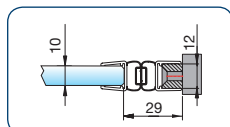

Avec joints 8850KU-12 et profil support 8883E6EV1-12

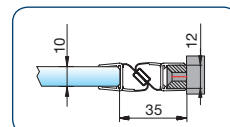

Avec joints 8852KU-12 et profil support 8883E6EV1-12

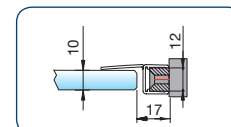

Avec joints 8869KU-12 et profil support 8883E6EV1-12

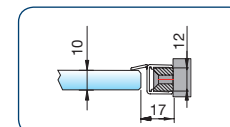

Avec joints 8857KU-12 et profil support 8883E6EV1-12

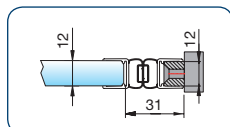

Avec joints 8850KU-12 et profil support 8883E6EV1-12

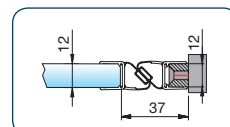

Avec joints 8852KU-12 et profil support 8883E6EV1-12

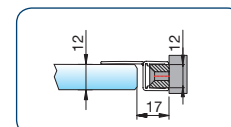

Avec joints 8869KU-12 et profil support 8883E6EV1-12

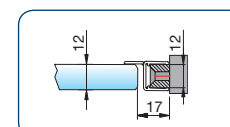

Avec joints 8857KU-12 et profil support 8883E6EV1-12

*Finition du n° d'art: E6/EV1 = Aluminium traitement spécial anodisé naturel

Remarque: Les cotes sont valables pour du verre de 8 ou 10 mm! Cotes pour du verre de 6 ou 12 mm, sur demande.





Jointes d'étanchéité décor chromé

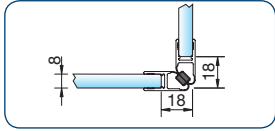

Réf. Art. 8851KU7-8-2010
Joint entre verres à 90°
pour verre de 6 et 8 mm pour une
ouverture simple

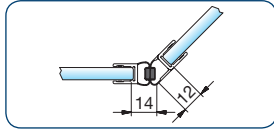

Réf. Art. 8875KU7-8-2010
Joint entre verres à 135°
pour verre de 6 et 8 mm pour une
ouverture intérieure et extérieure
de la penture de douche

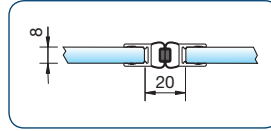

Réf. Art. 8850KU7-8-2010
Joint entre verres à 180°
pour verre de 6 et 8 mm pour une
ouverture intérieure et extérieure
de la penture de douche

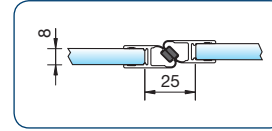

Réf. Art. 8852KU7-8-2010
Joint entre verres à 180°
pour verre de 6 et 8 mm pour une
ouverture simple

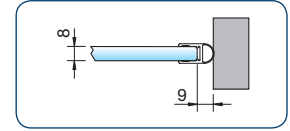

Réf. Art. 8861KU7-8-2010
Jointes entre porte et mur à 90°
(côté peinture) pour verre de 6 et
8 mm pour une ouverture intérieure
et extérieure de la penture de douche

*Finition du n° d'art: KU7=Plastique chromé brillant

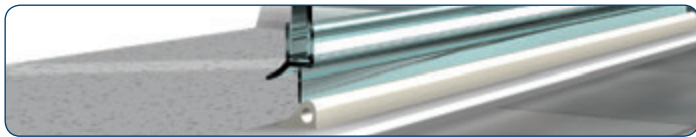

Profil de seuil

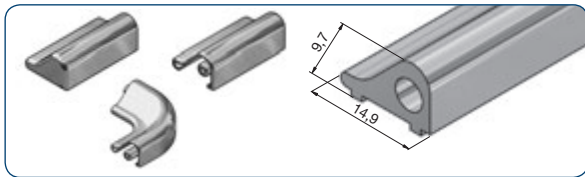

Réf. Art. SET-8535E6/EV5-1860
Réf. Art. SET-8535E0/14-1860
Profil seuil, longueur 1860 mm
avec 1x Embout gauche, 1x Embout droit, 1x Profil de seuil en angle à 90°



Réf. Art. SET-8536E6EV5-90
Réf. Art. SET-8536E0/14-90
1x Embout gauche, 1x Embout droit, 1x Profil de seuil en angle à 90°

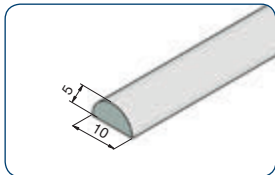

Réf. Art. 8538KU5
Profil seuil, longueur 2000 mm

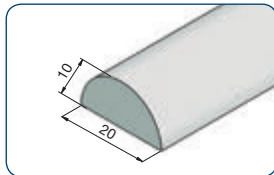

Réf. Art. 8539KU5
Profil seuil, longueur 2000 mm

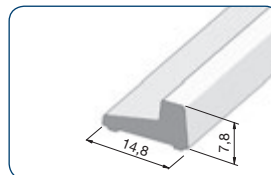

Art.-Nr. 8590E6EV5-2010
Seuil version angles saillants,
longueur 2010 mm

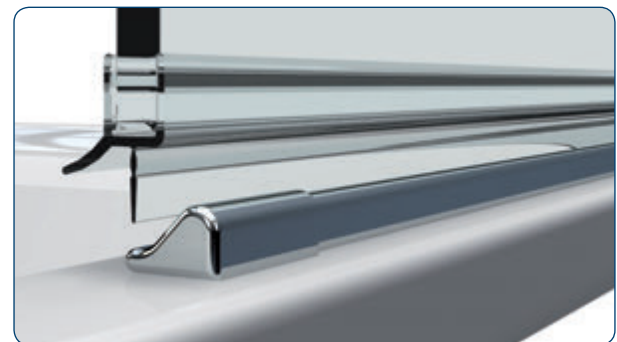

*Finition du n° d'art: E6/EV5=Aluminium traitement spécial chromé brillant; E0/14=alu laqué blanc, RAL 9016; KU5 = Plastique transparent

Remarque: Les cotes sont valables pour du verre de 8 ou 10 mm! Cotes pour du verre de 6 ou 12 mm, sur demande.



Embouts et connecteurs pour seuils

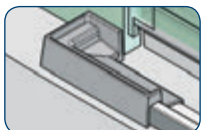

Réf. Art. 8591KU7-L
Embout gauche

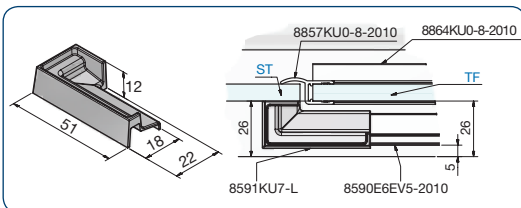

Réf. Art. 8592KU7-R
Embout droit à 90°

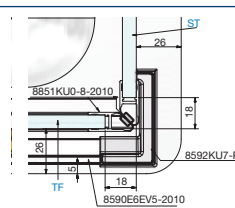
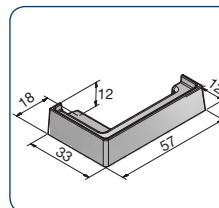

Réf. Art. 8591KU7-R
Embout droit

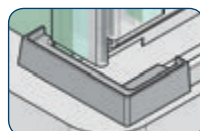
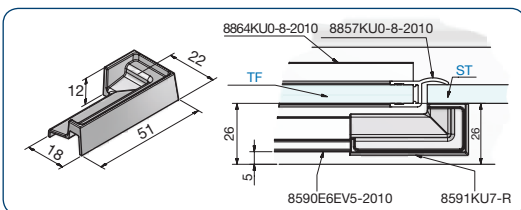

Réf. Art. 8592KU7-L
Embout gauche à 90°

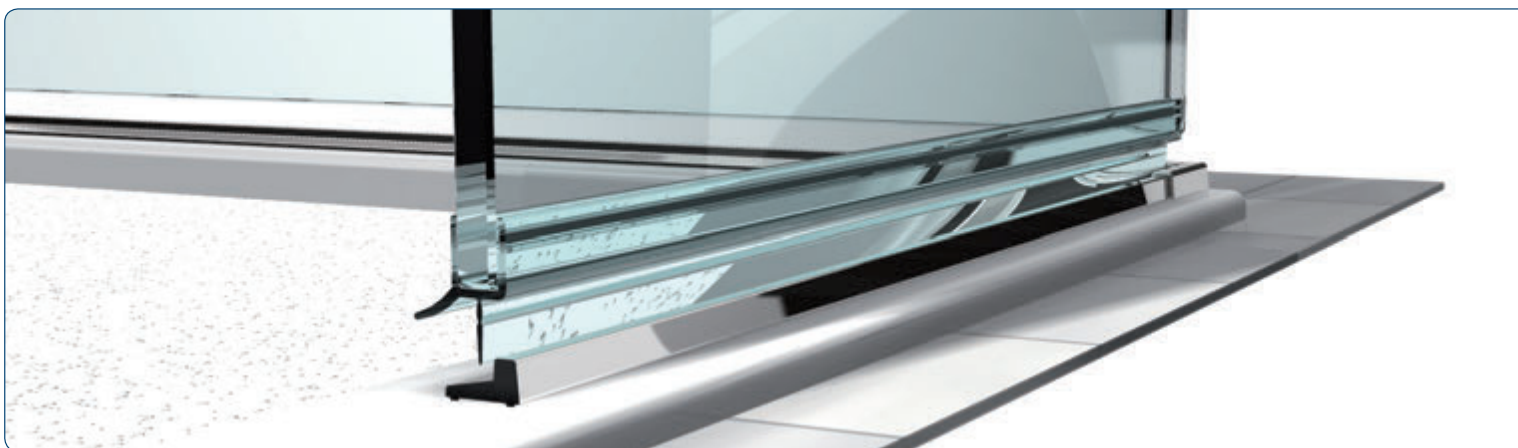
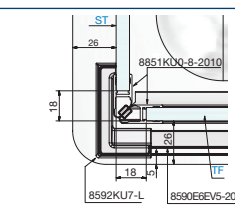
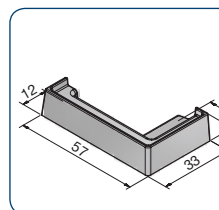

ST = Panneau latéral

TF = Vantail

*Finition du n° d'art: E6/EV5=Aluminium traitement spécial chromé brillant; KU0 = Plastique translucide; KU7= Plastique chromé brillant





Embouts et connecteurs pour seuils



Réf. Art. 8594KU7
Raccord d'angle à 90°

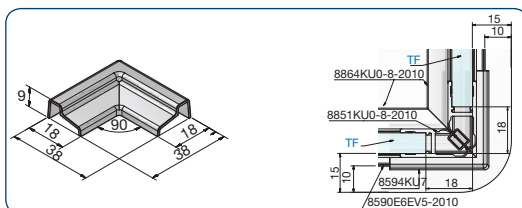

Réf. Art. 8596KU7-L
Raccord à 135° gauche-
penture gauche

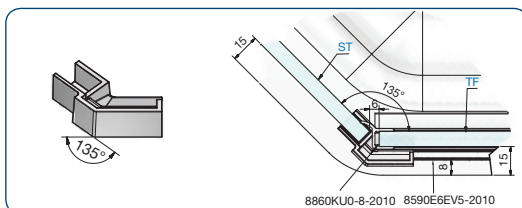

Réf. Art. 8597KU7-R
Raccord à 135° droit-
penture gauche

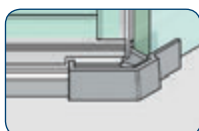
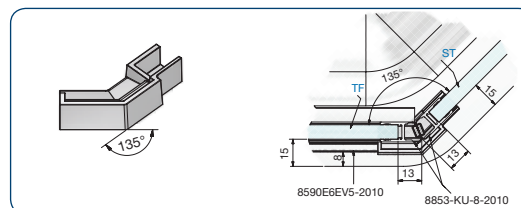

Réf. Art. 8596KU7-R
Raccord à 135° droit-
penture droite

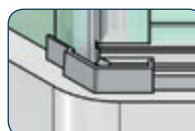
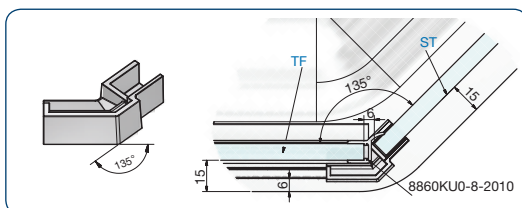

Réf. Art. 8597KU7-L
Raccord à 135° gauche-
penture droite

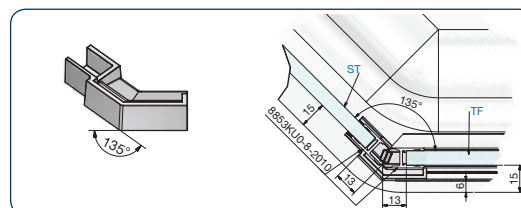

ST = Panneau latéral

TF = Vantail

*Finition du n° d'art: E6/EV5=Aluminium traitement spécial chromé brillant; KU0 = Plastique translucide; KU7 = Plastique chromé brillant



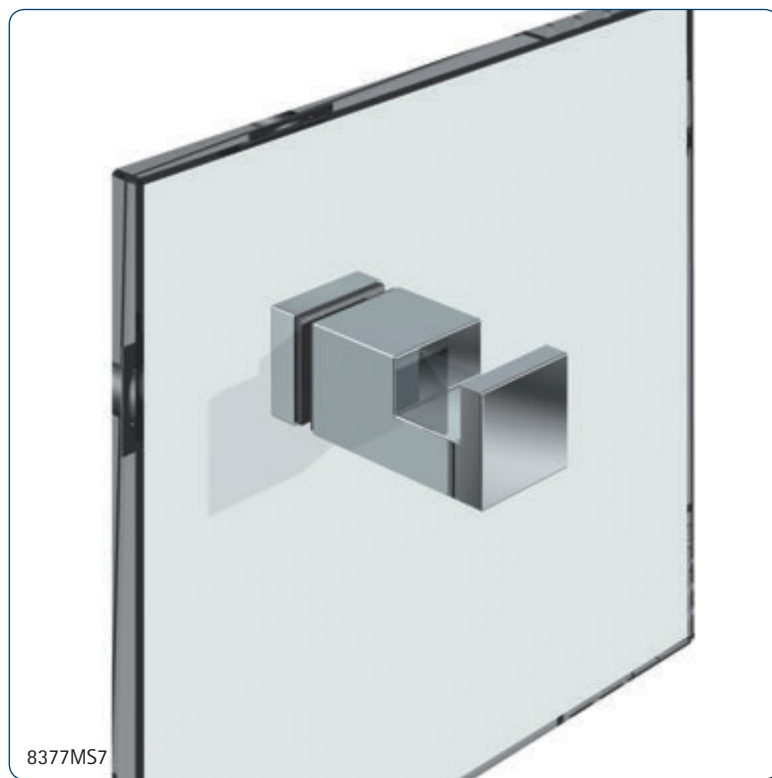
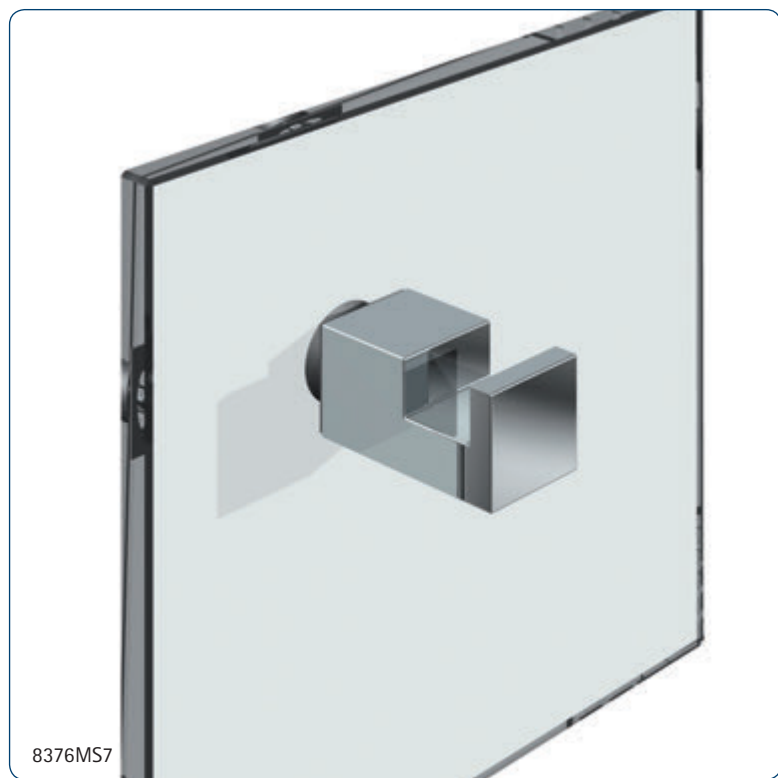



Réf. Art.	Finition	Epaisseur verre	Dénomination	Col./Pièce
8376MS7	chromé brillant	8-10 mm	Porte-serviettes affleuré	1/1

■ DESIGNED
■ IN
■ GERMANY

Réf. Art.	Finition	Epaisseur verre	Dénomination	Col./Pièce
8377MS7	chromé brillant	8-10 mm	Porte-serviettes convexe	1/1

■ DESIGNED
■ IN
■ GERMANY

A poser sur le champ du verre, pas de perçage

Réf. Art.	Finition	Epaisseur verre	Dénomination	Col./Pièce
8696MS7	chromé brillant	8-10 mm	Porte-serviettes	1/1
8696MS10	chromé mat			
8696MSPVD22	Effet inox			

■ DESIGNED
■ IN
■ GERMANY





Avec fixations pour verre ou ancrages muraux
Longueur du tube (1000/1500mm) ajustable

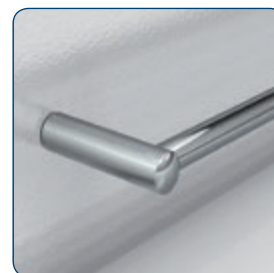
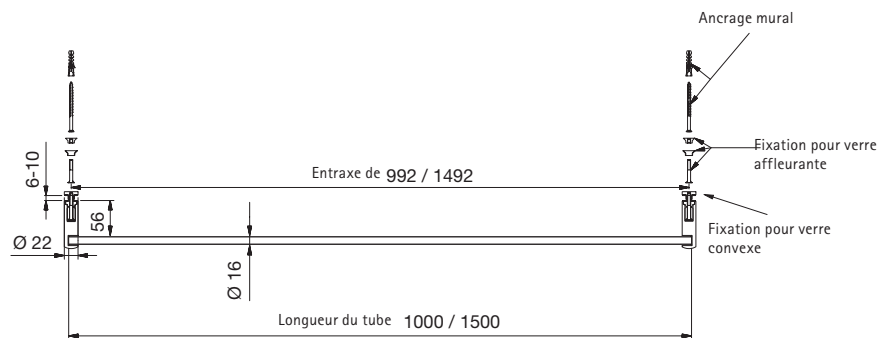

Ancre mural

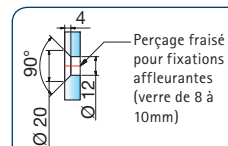
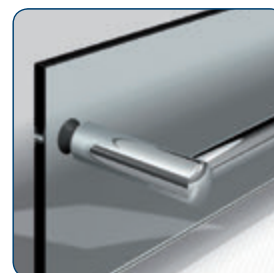

Perçage pour fixations convexes (verre de 6 à 10mm)

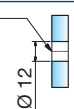

Réf. Art.	Finition	Epaisseur verre	Dénomination	Col./Pièce
8686MS7-1000	chromé brillant*	6-10 mm	Porte-serviettes	1/1
8686MS7-1500				

DESIGNED
IN
GERMANY

Longueur variable jusqu'à 1000 mm
Lors de la commande préciser l'entraxe!
Autres dimensions sur demande.

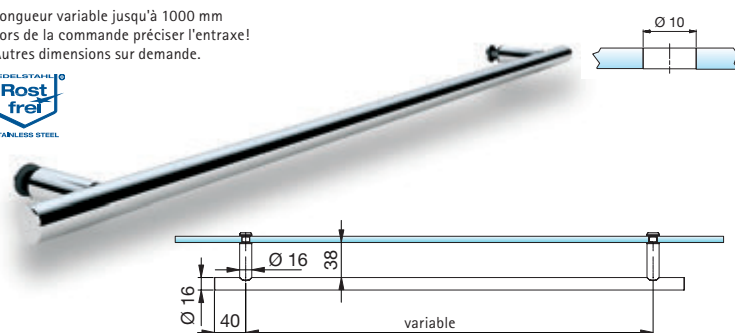

Réf. Art.	Finition	Epaisseur verre	Dénomination	Col./Pièce
8063VA-V	Inox brossé	6-10 mm	Porte-serviettes	1/1
8063VA1-V	Inox poli		pour verre, convexe	

MADE
IN
GERMANY

Avec fixation et bouton intérieur
Longueur du tube (1000mm) ajustable

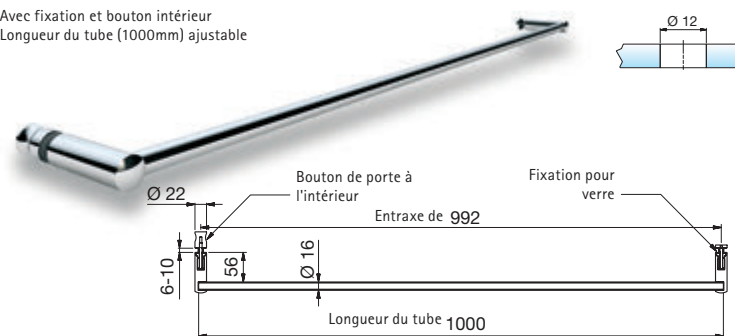

Réf. Art.	Finition	Epaisseur verre	Dénomination	Col./Pièce
8687MS7-1000	chromé brillant*	6-10 mm	Porte-serviettes	1/1
			pour verre	

DESIGNED
IN
GERMANY

*Tube aluminium finition chromé brillant



Avec fixations pour verre ou ancrages muraux
Longueur du tube (1000/1500mm) ajustable

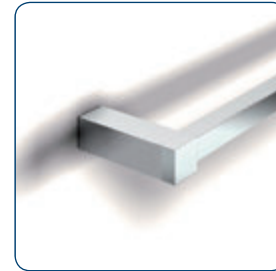
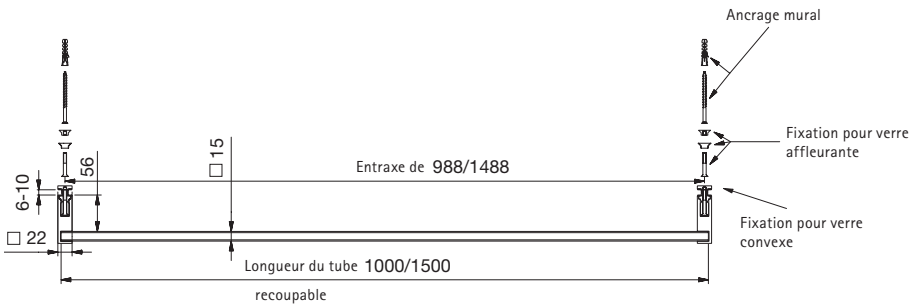

Ancre mural

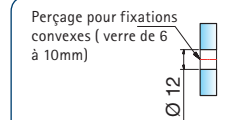
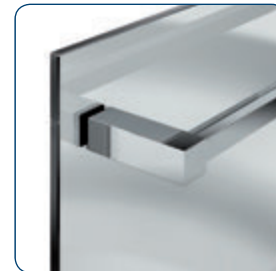
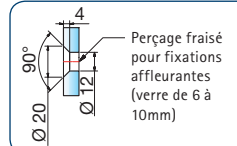

Réf. Art.	Finition	Epaisseur verre	Dénomination	Col./Pièce
8688MS7-1000	chromé brillant*	6-10 mm	Porte-serviettes	1/1
8688MS7-1500*				

DESIGNED
IN
GERMANY

Avec fixation et bouton intérieur
Longueur du tube (1000mm) ajustable

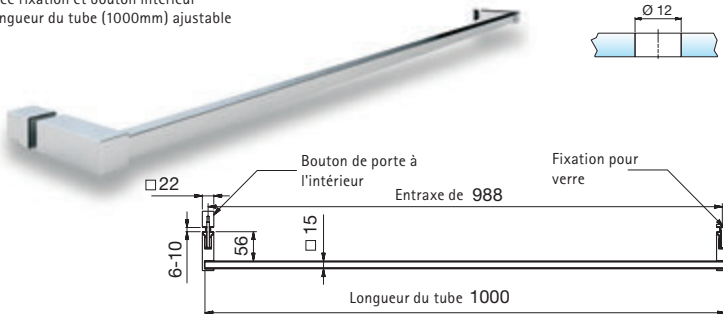

Réf. Art.	Finition	Epaisseur verre	Dénomination	Col./Pièce
8689MS7-1000	chromé brillant*	6-10 mm	Porte-serviettes pour verre	1/1

DESIGNED
IN
GERMANY

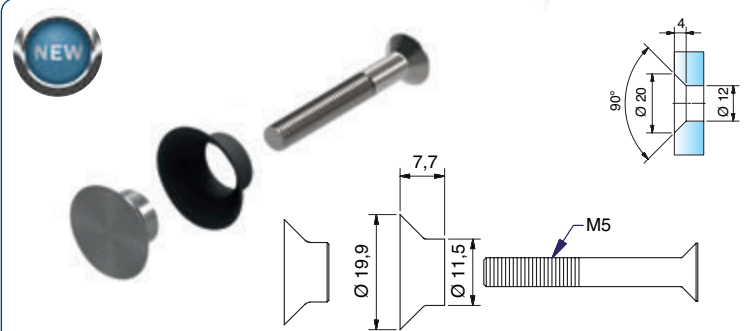

Réf. Art.	Finition	Epaisseur verre	Dénomination	Col./Pièce
8687VA-F	inox	8-10 mm	fixation affleurée pour 8687 et 8689	1/1

DESIGNED
IN
GERMANY

*Tube aluminium finition chromé brillant

Le tube approprié, en laiton, pour les art. 8688MS7 et 8689MS7, se trouve en page 180.



verre pincé pas de perçage

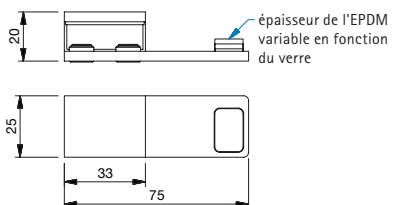

Réf. Art.	Finition	Epaisseur verre	Dénomination	Col./Pièce
8490MS7-L	chromé brillant	6-10 mm	Butée verre-verre gauche	1/1

DESIGNED
IN
GERMANY

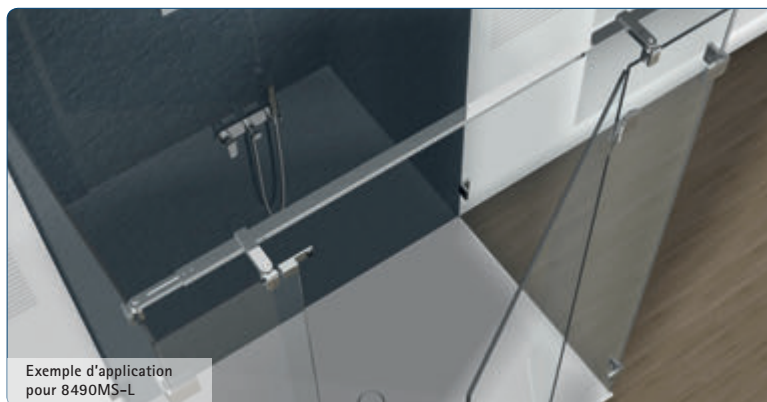

Exemple d'application pour 8490MS-L



Exemple d'application pour 8490MS-L

verre pincé pas de perçage

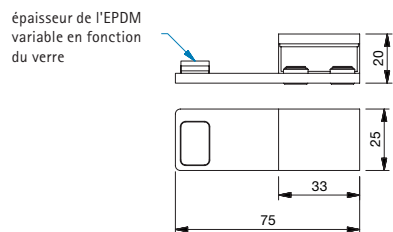

Réf. Art.	Finition	Epaisseur verre	Dénomination	Col./Pièce
8490MS7-R	chromé brillant	6-10 mm	Butée verre-verre droite	1/1

DESIGNED
IN
GERMANY

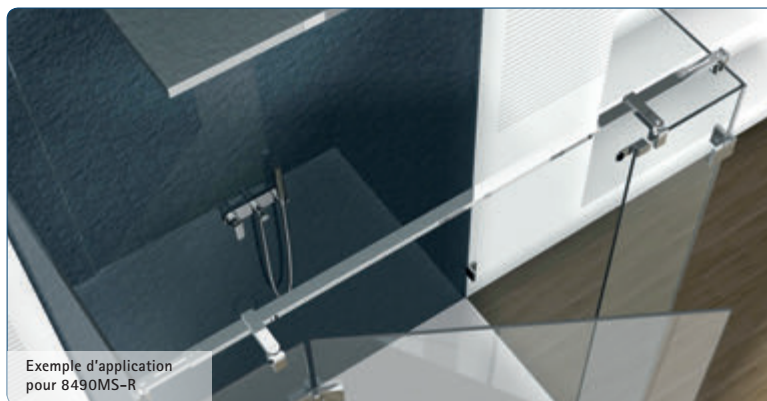

Exemple d'application pour 8490MS-R



Exemple d'application pour 8490MS-R



épaisseur de l'EPDM variable en fonction du verre

Réf. Art.	Finition	Epaisseur verre	Dénomination	Col./Pièce
8491MS7	chromé brillant	6-10 mm	Adaptateur en T avec butée pour 8474MS, 8475MS et 8477MS	1/1

DESIGNED IN GERMANY



A poser sur le champ du verre, pas de perçage

Réf. Art.	Finition	Epaisseur verre	Dénomination	Col./Pièce
8499MS7	chromé brillant	6-10 mm	Butée de porte en verre avec butée	1/1

DESIGNED IN GERMANY

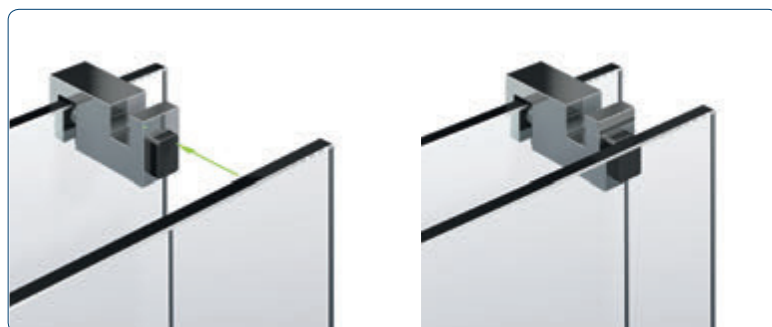

Accessoires - Butée de porte vitrée



Avec fixations pour verre ou ancrages muraux

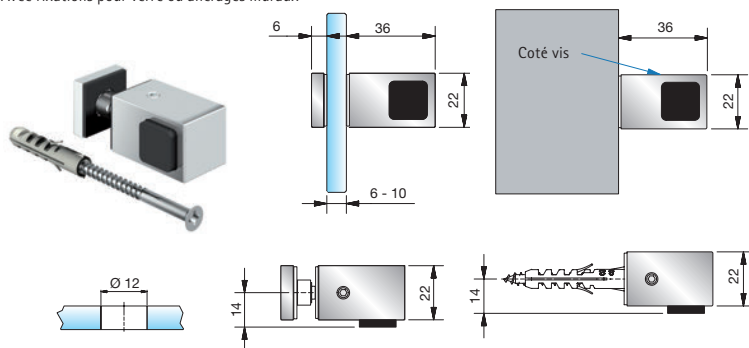

Réf. Art.	Finition	Epaisseur verre	Dénomination	Col./Pièce
8274MS7-L	chromé brillant	6-10 mm	Butée de porte vitrée, verre/mur, gauche	1/1
8274MS10-L	chromé mat			DESIGNED IN GERMANY
8274MSPVD22-L	Effet inox			

Avec fixations pour verre ou ancrages muraux

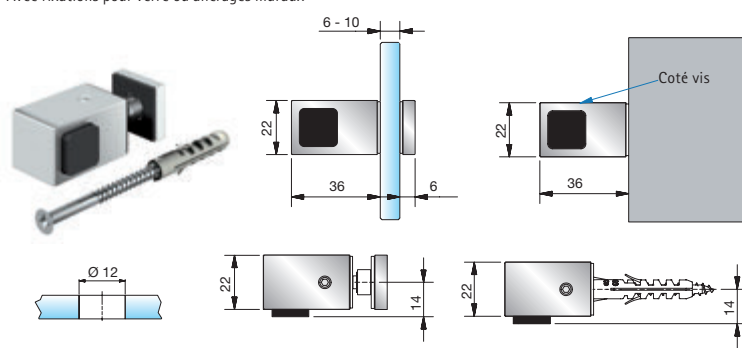

Réf. Art.	Finition	Epaisseur verre	Dénomination	Col./Pièce
8274MS7-R	chromé brillant	6-10 mm	Butée de porte vitrée, verre/mur, droite	1/1
8274MS10-R	chromé mat			DESIGNED IN GERMANY
8274MSPVD22-R	Effet inox			

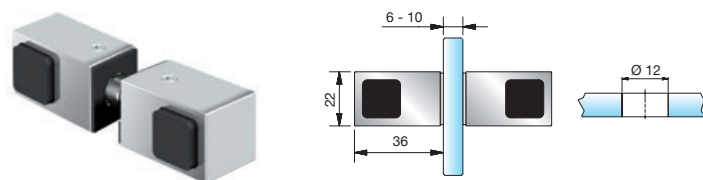

Réf. Art.	Finition	Epaisseur verre	Dénomination	Col./Pièce
8274MS7-D	chromé brillant	6-10 mm	Butée de porte vitrée, verre/verre, version double	1/1
8274MS10-D	chromé mat			DESIGNED IN GERMANY
8274MSPVD22-D	Effet inox			

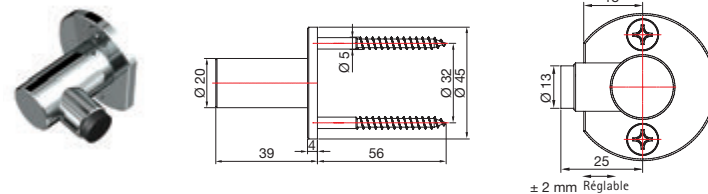

Réf. Art.	Finition	Epaisseur verre	Dénomination	Col./Pièce
8440MS7	chromé brillant	-	Butée de porte vitrée, verre-mur	1/1
8440MS10	chromé mat			MADE IN GERMANY
8440MSPVD22	Effet inox			

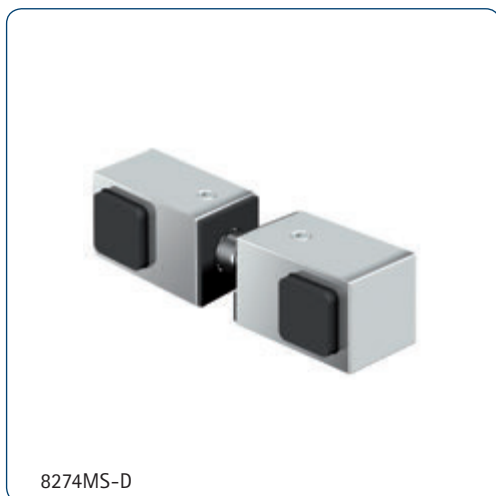
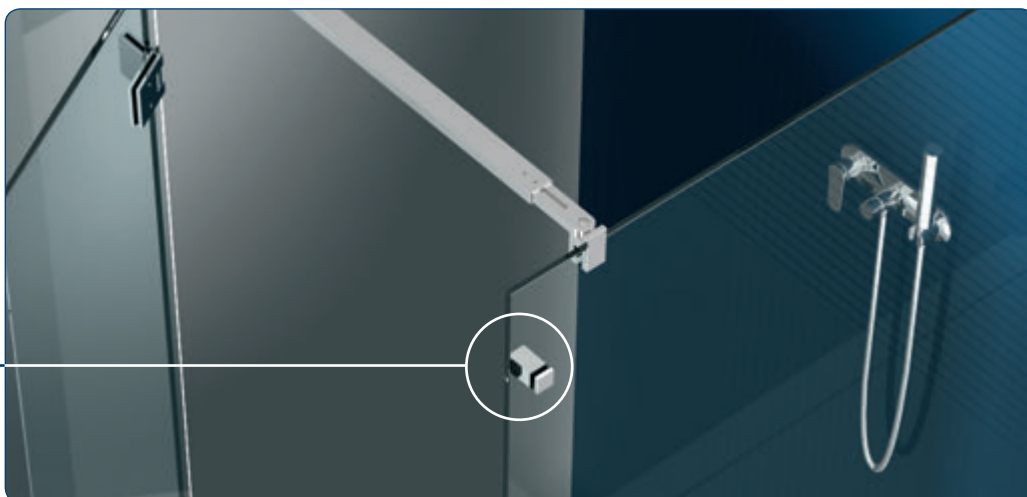
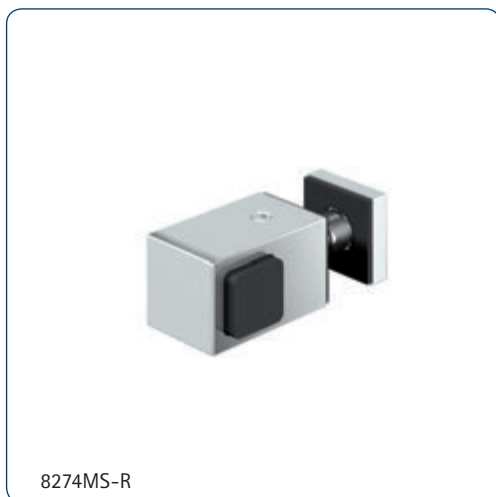



Possibilité de serrage sur toute la longueur du profil par des mâchoires ajustables
2010 mm = 5 mâchoires de serrage, 2500 mm = 6 mâchoires de serrage

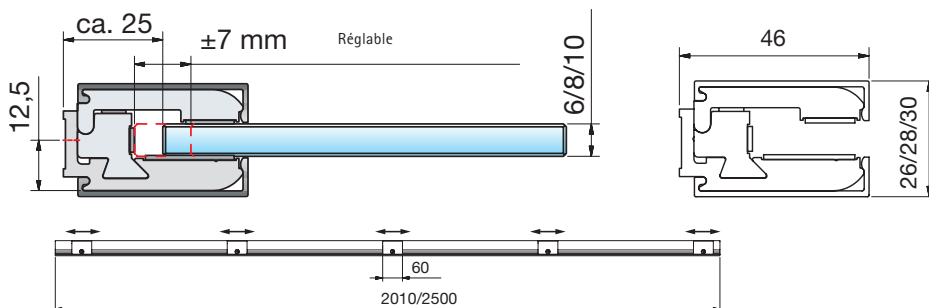

Embouts, 2 ex. sont fournis avec les sets, voir tableau à droite

Réf. Art.	Finition	Épaisseur verre	Dénomination	Col./Pièce
8884_*-2010	Voir fin	6/8/10 mm	Profil de	1/1
8884_*-2500	du n° d'art		compensation	

MADE
IN
GERMANY

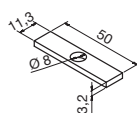
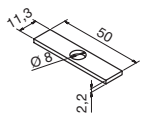

Des cales sont disponibles pour adapter au mur la pièce 8884, 5 pièces par épaisseur sont fournies avec le set. Les irrégularités de 2 mm à -1 mm peuvent être gommées grâce aux cales.

Réf. Art.:	Matériau	Dénomination
8885HZ	polymère	cales pour 8884



*Finition du n° d'art: E6EV1 = Aluminium traitement spécial anodisé naturel; E6EV5 = Aluminium traitement spécial chromé brillant; E1/23 = Aluminium traitement spécial anodisé naturel (Effet inox)

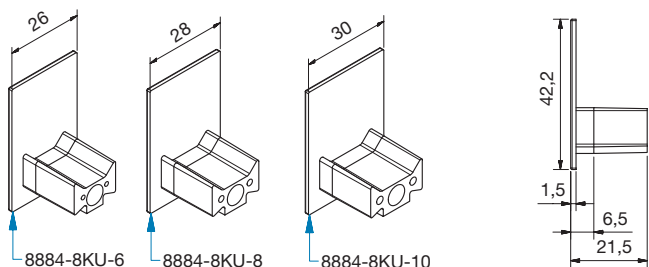

Réf. Art.	Finition	Epaisseur verre	Dénomination	Col./Pièce
8884-8KU6U7-6	*	6 mm	Embout d'extrémité pour profilé de serrage 8884 fermé	1/1
8884-8KU22-6	**			
8884-8KU6U7-8	*	8 mm		
8884-8KU22-8	**			
8884-8KU6U7-10	*	10 mm		
8884-8KU22-10	**			

DESIGNED
IN
GERMANY

* KU6U7 pour E6/EV1 et E6/EV5

** KU22 pour E1/23

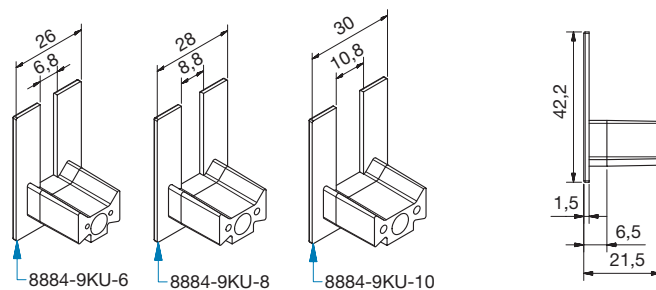

Réf. Art.	Finition	Epaisseur verre	Dénomination	Col./Pièce
8884-9KU6U7-6	*	6 mm	Embout d'extrémité pour profilé de serrage 8884 cranté	1/1
8884-9KU22-6	**			
8884-9KU6U7-8	*	8 mm		
8884-9KU22-8	**			
8884-9KU6U7-10	*	10 mm		
8884-9KU22-10	**			

DESIGNED
IN
GERMANY





Pour milieux humides

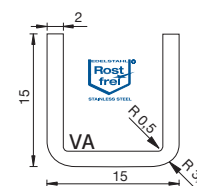
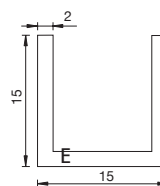

Réf. Art.	Matériau+ finition	Epaisseur verre	Dénomination	Col./Pièce
5015VA1-2500	Inox poli	≤ 10 mm	Profilés en U, 15x15x2500x2 mm	1/1
5015VA2-2500	Inox brossé			
5015VA1	Inox poli	≤ 10 mm	Profilés en U, 15x15x5000x2 mm	1/1
5015VA2	Inox brossé			
5015E6/EV1	Aluminium anodisé naturel			
5015E6EV5	Aluminium anodisé brillant			
5015E1/22	Aluminium finition inox			
5015E3/50	Aluminium chromé brillant			
5015E0/14	Aluminium laqué RAL9016			

Pour milieux humides

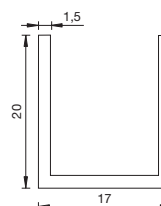
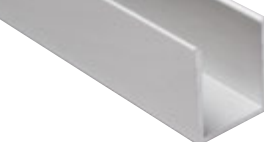

Réf. Art.	Matériau+ finition	Epaisseur verre	Dénomination	Col./Pièce
5017E6/EV1-5M	anodisé naturel	≤ 14 mm	Profilés en U, 20x17x5000x1,5 mm	1/1
5017E1/22-5M	Aluminium finition inox			
5017E3/50-5M	Aluminium chromé brillant			
5017E0/14-5M	Aluminium laqué RAL9016			

Pour milieux humides

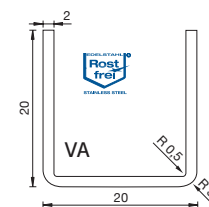
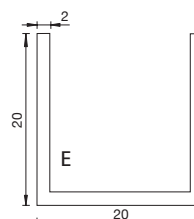
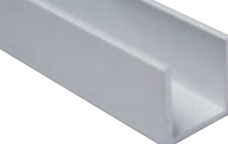

Réf. Art.	Matériau+ finition	Epaisseur verre	Dénomination	Col./Pièce
5020VA1-2500	Inox poli	≤ 16 mm	Profilés en U, 20x20x2500x2 mm	1/1
5020VA2-2500	Inox brossé			
5020VA1-5M	Inox poli	≤ 16 mm	Profilés en U, 20x20x5000x2 mm	1/1
5020VA2-5M	Inox brossé			
5020E6/EV1-5M	Aluminium anodisé naturel			
5020E1/22-5M	Aluminium finition inox			
5020E3/50-5M	Aluminium chromé brillant			
5020E0/14-5M	Aluminium laqué RAL9016			

Attention: en milieu humide les profils finition E3/50 doivent être siliconés ou vernis aux extrémités



Rost frei
STAINLESS STEEL

Réf. Art.	Matériau	Epaisseur verre	Dénomination	Col./Pièce
31322VA2	Inox	≤ 12 mm	Ancrage au sol pour vitrage vertical	1/1
31222-3EPDM	plastique		EPDM pour verre de 8mm	1/1

DESIGNED IN GERMANY

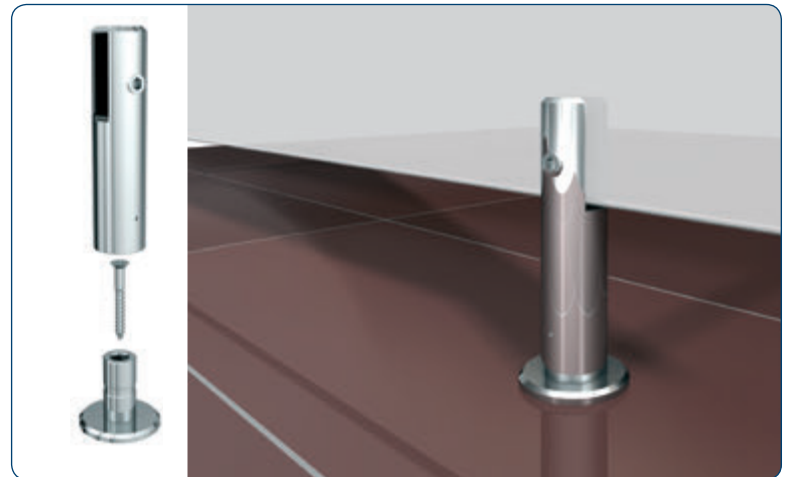

Attention: suivant le poids, les dimensions de la porte et la rigidité souhaitée, d'autres accessoires peuvent être nécessaires. Le nombre de pieds au sol peut être modifié en fonction de la dimension des côtés. L'ouverture des portes doit être limitée afin d'éviter une poussée inverse, des butées sont alors à prévoir.



Réf. Art.	Finition	Epaisseur verre	Dénomination	Remarques	Col./Pièce
8374MS7	chromé brillant	6-10 mm	Loqueteau avec bouton et gache	bouton extérieur et targette intérieure	1/1

Réf. Art.	Finition	Epaisseur verre	Dénomination	Remarques	Col./Pièce
8375MS7	chromé brillant	6-10 mm	Loqueteau avec gache et targette	Indication rouge et vert (ouvert- fermé)	1/1

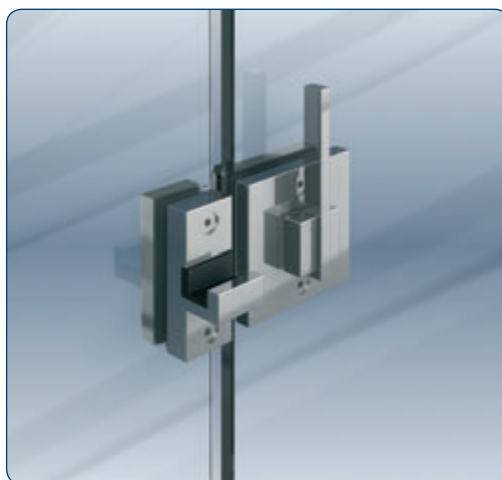



Vous trouverez la penture Flamea+ 8136ZN en page 51.

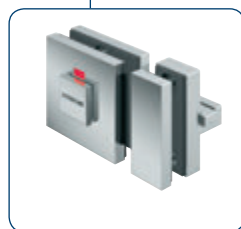

8375MS7



Vous trouverez la penture Flamea+ 8138ZN en page 50.

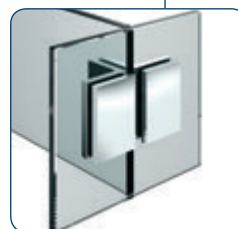

Vous trouverez le connecteur 8196ZN en page 53.



Vous trouverez la penture Flamea+ 8130ZN en page 48.

Attention: suivant le poids, les dimensions de la porte et la rigidité souhaitée, d'autres accessoires peuvent être nécessaires. Le nombre de pieds au sol peut être modifié en fonction de la dimension des côtés. L'ouverture des portes doit être limitée afin d'éviter une poussée inverse, des butées sont alors à prévoir.



Conseils pour les verres bombés:

Tolérances:

- Tolérances des dimensions: $\pm 2/-2$ mm par mètre
- Torsion: max. $+3/-3$ mm par mètre
- Zone bombée: max. $+3/-3$ mm par mètre
- Ecart de contour du profil: max. $+3/-3$ mm par mètre
- De légères bosses arrondies à la base des arêtes peuvent exister

Anisotropie:

Le traitement thermique de durcissement du verre peut rendre le verre anisotrope. Différentes zones de tensions conduisent à la diffusion de la lumière. La partie polarisée de la lumière du jour produit des effets de cercles, nuages, ... Ces phénomènes sont dus au procédé de fabrication et ne peuvent donner lieu à une réclamation.

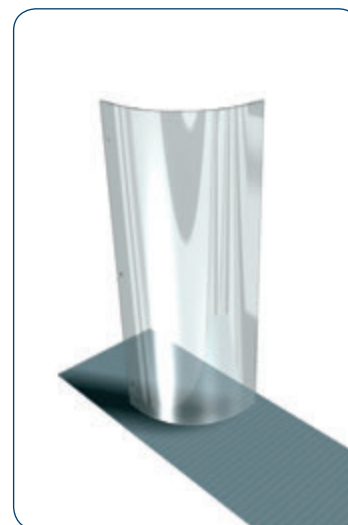
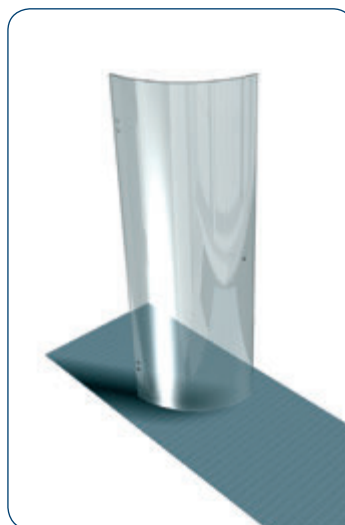



8570VA R500

Verres correspondant au set 8570VA R500

Préparation du verre:
Trempe 8mm clair, bords polis

Bac à douche: 900X900mm R500mm
Hauteur *: 2000mm



Réf. Art.	Composition du set
8581GLAS-R500-900	2 x Panneau latéral 2 x Vantail R500

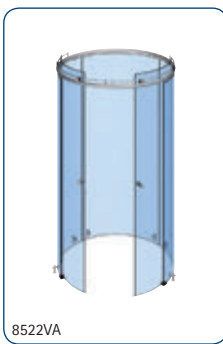

8522VA

Verres correspondant au set 8522VA

Préparation du verre:
Trempe 8mm clair, bords polis

Ø 1080mm
Hauteur *: 2000 mm

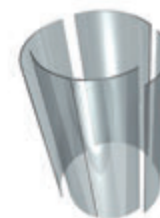

Réf. Art.	Composition du set
1 x 8525-1GLAS-R515	3 x Panneau latéral
1 x 8525-2GLAS-R515	2 x Vantail R515
3 x 8525-3GLAS-R540	

* hauteur sous rail



Préparation du verre:
Verre trempé monocouche de 6 mm
1 perçage Ø14 mm et 4 perçages Ø18 mm, bords polis



Réf. Art.	Dénomination	Col./Pièce
8144GLAS-R500	Porte en verre bombé pour Farfalla, Papillano et Pillango H 2000 mm, R500	1/1
8143GLAS-R550	Porte en verre bombé pour Farfalla, Papillano et Pillango H 2000 mm, R550	1/1

Préparation du verre:
Verre trempé monocouche de 6 mm
1 perçage Ø14 mm et 4 perçages Ø18 mm, bords polis



Réf. Art.	Dénomination	Col./Pièce
8147-1GLAS-R500	Porte en verre bombé pour Farfalla et Pillango H 2000 mm, R500	1/1
8147-1GLAS-R550	Porte en verre bombé pour Farfalla et Pillango H 2000 mm, R550	1/1

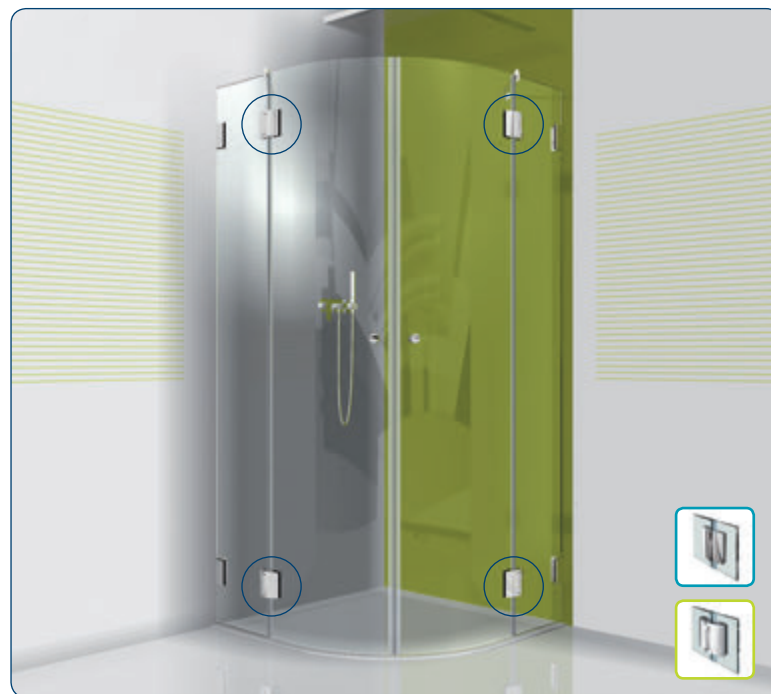

type 501



type 503

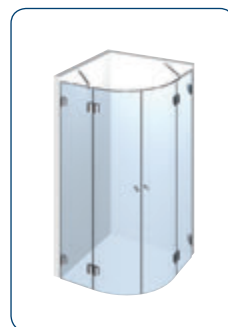

type 502

Vous trouverez des informations complémentaires détaillées sur les verres bombés dans nos catalogues techniques Douches.



Préparation du verre:
Verre trempé monocouche de 6 mm
1 perçage Ø14 mm et 4 perçages Ø16 mm, bords polis



Réf. Art.	Dénomination	Col./Pièce
8146-1GLAS-R500	Porte en verre bombé pour Flinter, H 2000 mm, R500	1/1
8146-1GLAS-R550	Porte en verre bombé pour Flinter, H 2000 mm, R550	1/1

Préparation du verre:
Verre trempé monocouche de 6 mm
1 perçage Ø14 mm, bords polis

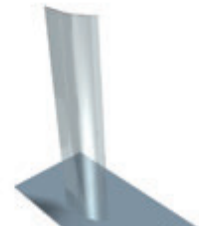

Réf. Art.	Dénomination	Col./Pièce
8145-1GLAS-R500	Porte en verre bombé pour Fluture, H 2000 mm, R500	1/1
8145-1GLAS-R550	Porte en verre bombé pour Fluture, H 2000 mm, R550	1/1



type 502



type 502

Vous trouverez des informations complémentaires détaillées sur les verres bombés dans nos catalogues techniques Douches.



8000ST8, Clé dynamométrique

Couple maxi	Nm	20
Valeur du couple	Nm	4-20
Graduation	Nm	0,1
Longueur totale	mm	230
Poids	kg	0,4
Clé pour douille	pouce	1/4"

Réf. Art.	Dénomination	Col./Pièce
8000ST8	Clé dynamométrique avec indicateur de force-déclenchement automatique	1/1

Précision: + ou - 3%

Description: clé dynamométrique robuste, réglage micrométrique, avec sécurité réglages involontaires. Douille montée sur carré pré-assemblé. Couple maxi uniquement en vissant à droite sur carré pré-monté.

Fonction: le serrage programmé est signalé (à l'ouïe et au toucher). Un autre serrage peut alors aussitôt être effectué.

Application: contrôle et choix du couple de serrage

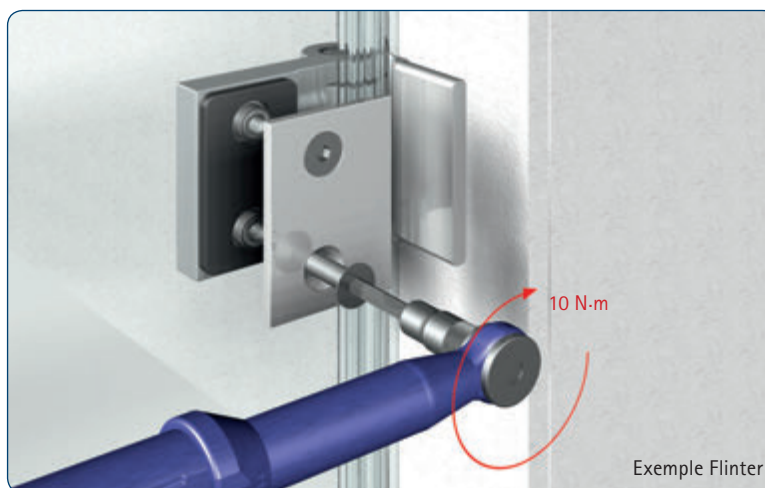

Exemple Flinter



Réf. Art.	Dénomination	Col./Pièce
Z061	Ciseaux pour découpe de joints	1/1
Z061-1	1x lame de remplacement pour Z061	1/1
Z061-5	5x lame de remplacement pour Z061	1/1

Pour montage des fixations ponctuelles de Vivere II

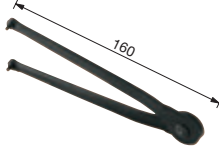

Réf. Art.	Dénomination	Col./Pièce
Z058	Clé à ergot réglable Ø 3 mm	1/1

Pour points de fixation, par ex. réf. 7772VA

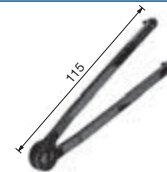

Réf. Art.	Dénomination	Col./Pièce
Z059	Clé à ergot réglable Ø 2,5 mm	1/1

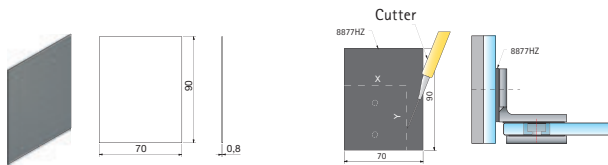

Réf. Art.	Dénomination	Col./Pièce
8877HZ	Pour le montage des pentures sur des murs en verre	1/1

Pour pentures de douches Pillango



Réf. Art.	Dénomination	Col./Pièce
8479ST8	Clé Allen coudée 4 mm	1/1

colisés ensemble; dim. 100x80 mm

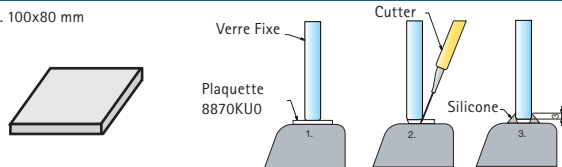

Réf. Art.	Dénomination	Col./Pièce
8870KU0	PVC souple pour parties fixes, ép. 2 et 3 mm	1/1

Epaisseur verre: 6-10 mm

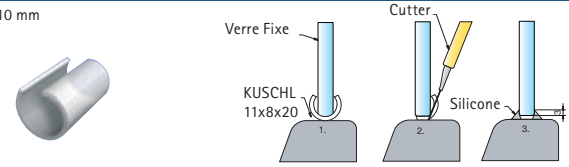

Réf. Art.	Dénomination	Col./Pièce
KUSCHL11X8X20	Tube de protection en plastique (1,5 mm)	1/1



Réf. Art.	Dénomination	Col./Pièce
Z092VA	Vis tête Torx 6x60 mm	1/1
Z092VA5		
Z092VA6		



Réf. Art.	Dénomination	Col./Pièce
7083-1VA	Vis à bois à tête fraisée cruciforme 6 x 50 mm	1/1
S7997A2D5X60	Vis à bois à tête fraisée cruciforme 5 x 60 mm	1/1



SW1,5
Ø17,6
Ø8,2
Epaisseur verre: 8-10mm
7,8
3

excentreur central
-pas de déport-

excentreur
-déport maxi-

Choix du réglage excentrique par clé Allen 1,5mm

Réf. Art.	Dénomination	Col./Pièce
8121KU	Réglage par double excentrique pour les pentures Farfalla, Pillango et Papillon, ainsi que toutes les fixations avec un perçage Ø18mm et une cale de Ø8,2mm	1/50

Réglage du 0°

SW1,5
Ø15,6
Ø9,2
Epaisseur verre: 8-10mm
7,8
1,7

excentreur central
-pas de déport-

excentreur
-déport maxi-

Choix du réglage excentrique par clé Allen 1,5mm

Réf. Art.	Dénomination	Col./Pièce
8149KU	Réglage par double excentrique pour les pentures Flinter, ainsi que toutes les fixations avec un perçage Ø16mm et une cale de Ø 9mm	1/50

Réglage du 0°

La mise en oeuvre du double excentrique permet de mieux centrer le verre et ainsi mieux le positionner.

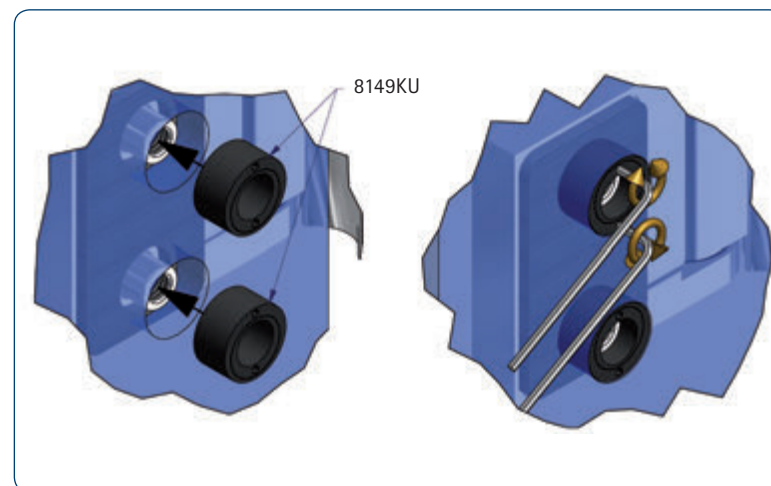



Accessoires - Valise d'échantillons, -Stands



Réf. Art.	Dénomination	Col./Pièce
C21	Valise d'échantillons Contenu: Farfalla, Pontere, Papillon, Pillango, Accessoires	1/1



Réf. Art.	Dénomination	Col./Pièce
C29	Valise d'échantillons Contenu: Flamea, Flinter, Fluture, Accessoires	1/1

C41 - Flinter



Réf. Art.	Dénomination	Col./Pièce
C40	Présentoir Flamea	1/1
C41	Présentoir Flinter	1/1
C42	Présentoir Fluture	1/1
C43	Présentoir Pontere	1/1
C44	Présentoir Farfalla	1/1
C45	Présentoir Pillango	1/1
C46	Présentoir Papillon	1/1
C47	Présentoir Vivere II	1/1
C48	Présentoir Nivello	1/1
C49	Présentoir Nivello ⁺	1/1
C55	Présentoir Flamea ⁺	1/1



Réf. Art.	Dénomination	Col./Pièce
C38	Valise d'échantillons Contenu: Nivello, Nivello ⁺ , Accessoires	1/1



Réf. Art.	Dénomination	Col./Pièce
C51	Valise d'échantillons Contenu: Flamea ⁺ , Accessoires	1/1

Penture va et vient - Modesta



	<p>Arête de référence coté intérieur du verre (avec verres de 8 mm)</p>		<p>Perçages pour verres de 8 mm</p>	<table border="1"> <thead> <tr> <th>Réf. Art.</th> <th>Finition</th> <th>Epaisseur verre</th> <th>Dénomination</th> <th>Remarques</th> <th>Col./Pièce</th> </tr> </thead> <tbody> <tr> <td>8920MS7</td> <td>chromé brillant</td> <td>8/10/12 mm</td> <td>Pentures de douche Modesta II verre-mur à 90° ouverture à 90° dans les 2 sens</td> <td>réglage du 0°, plaque de fixation murale excentrée avec 3 vis, capacité de charge: 30 Kg (2 pentures)</td> <td>1/1</td> </tr> </tbody> </table>	Réf. Art.	Finition	Epaisseur verre	Dénomination	Remarques	Col./Pièce	8920MS7	chromé brillant	8/10/12 mm	Pentures de douche Modesta II verre-mur à 90° ouverture à 90° dans les 2 sens	réglage du 0°, plaque de fixation murale excentrée avec 3 vis, capacité de charge: 30 Kg (2 pentures)	1/1
Réf. Art.	Finition	Epaisseur verre	Dénomination	Remarques	Col./Pièce											
8920MS7	chromé brillant	8/10/12 mm	Pentures de douche Modesta II verre-mur à 90° ouverture à 90° dans les 2 sens	réglage du 0°, plaque de fixation murale excentrée avec 3 vis, capacité de charge: 30 Kg (2 pentures)	1/1											
	<p>Arête de référence coté intérieur du verre (avec verres de 8 mm)</p>		<p>Perçages pour verres de 8 mm</p>	<table border="1"> <thead> <tr> <th>Réf. Art.</th> <th>Finition</th> <th>Epaisseur verre</th> <th>Dénomination</th> <th>Remarques</th> <th>Col./Pièce</th> </tr> </thead> <tbody> <tr> <td>8921MS7</td> <td>chromé brillant</td> <td>8/10/12 mm</td> <td>Pentures de douche Modesta II verre-mur à 90° ouverture à 90° dans les 2 sens</td> <td>réglage du 0°, plaque de fixation murale centrale avec 4 vis, capacité de charge: 30 Kg (2 pentures)</td> <td>1/1</td> </tr> </tbody> </table>	Réf. Art.	Finition	Epaisseur verre	Dénomination	Remarques	Col./Pièce	8921MS7	chromé brillant	8/10/12 mm	Pentures de douche Modesta II verre-mur à 90° ouverture à 90° dans les 2 sens	réglage du 0°, plaque de fixation murale centrale avec 4 vis, capacité de charge: 30 Kg (2 pentures)	1/1
Réf. Art.	Finition	Epaisseur verre	Dénomination	Remarques	Col./Pièce											
8921MS7	chromé brillant	8/10/12 mm	Pentures de douche Modesta II verre-mur à 90° ouverture à 90° dans les 2 sens	réglage du 0°, plaque de fixation murale centrale avec 4 vis, capacité de charge: 30 Kg (2 pentures)	1/1											
	<p>C-Kante 8861KU0-8</p>		<p>Perçages pour verres de 8 mm</p>	<table border="1"> <thead> <tr> <th>Réf. Art.</th> <th>Finition</th> <th>Epaisseur verre</th> <th>Dénomination</th> <th>Remarques</th> <th>Col./Pièce</th> </tr> </thead> <tbody> <tr> <td>8922MS7</td> <td>chromé brillant</td> <td>8/10/12 mm</td> <td>Pentures de douche Modesta II verre-verre à 180° ouverture à 90° dans les 2 sens</td> <td>réglage du 0°, capacité de charge: 30 Kg (2 pentures)</td> <td>1/1</td> </tr> </tbody> </table>	Réf. Art.	Finition	Epaisseur verre	Dénomination	Remarques	Col./Pièce	8922MS7	chromé brillant	8/10/12 mm	Pentures de douche Modesta II verre-verre à 180° ouverture à 90° dans les 2 sens	réglage du 0°, capacité de charge: 30 Kg (2 pentures)	1/1
Réf. Art.	Finition	Epaisseur verre	Dénomination	Remarques	Col./Pièce											
8922MS7	chromé brillant	8/10/12 mm	Pentures de douche Modesta II verre-verre à 180° ouverture à 90° dans les 2 sens	réglage du 0°, capacité de charge: 30 Kg (2 pentures)	1/1											
	<p>8861KU0-8</p>		<p>Perçages pour verres de 8 mm</p>	<table border="1"> <thead> <tr> <th>Réf. Art.</th> <th>Finition</th> <th>Epaisseur verre</th> <th>Dénomination</th> <th>Remarques</th> <th>Col./Pièce</th> </tr> </thead> <tbody> <tr> <td>8922MS7</td> <td>chromé brillant</td> <td>8/10/12 mm</td> <td>Pentures de douche Modesta II verre-verre à 90° ouverture à 90° dans les 2 sens</td> <td>réglage du 0°, capacité de charge: 30 Kg (2 pentures)</td> <td>1/1</td> </tr> </tbody> </table>	Réf. Art.	Finition	Epaisseur verre	Dénomination	Remarques	Col./Pièce	8922MS7	chromé brillant	8/10/12 mm	Pentures de douche Modesta II verre-verre à 90° ouverture à 90° dans les 2 sens	réglage du 0°, capacité de charge: 30 Kg (2 pentures)	1/1
Réf. Art.	Finition	Epaisseur verre	Dénomination	Remarques	Col./Pièce											
8922MS7	chromé brillant	8/10/12 mm	Pentures de douche Modesta II verre-verre à 90° ouverture à 90° dans les 2 sens	réglage du 0°, capacité de charge: 30 Kg (2 pentures)	1/1											

ST = Panneau latéral

TF = Vantail

W = Mur

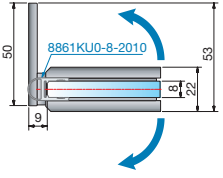
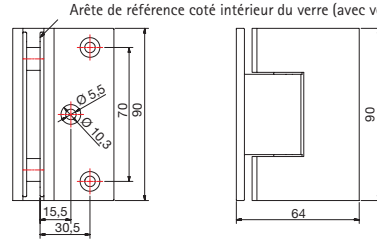
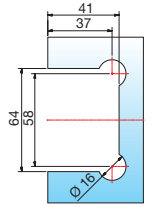

Arête de référence coté intérieur du verre (avec verres de 8 mm)

Perçages pour verres de 8 mm

Réf. Art.	Finition	Epaisseur verre	Dénomination	Remarques	Col./Pièce
8450MS7	chromé brillant	8/10/12 mm	Pentures de douches Modesta verre-mur à 90° ouverture à 90° dans les 2 sens	Fermeture automatique à 25°, capacité de charge: 50 Kg (2 pentures)	1/1

Perçages pour verres de 8 mm

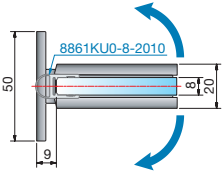
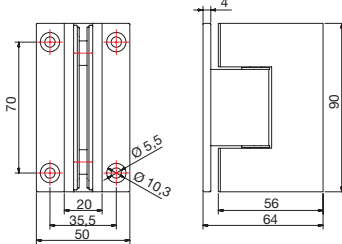
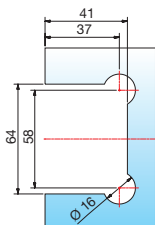
Réf. Art.	Finition	Epaisseur verre	Dénomination	Remarques	Col./Pièce
8452MS7	chromé brillant	8/10/12 mm	Pentures de douches Modesta verre-mur à 90° ouverture à 90° dans les 2 sens	Fermeture automatique à 25°, capacité de charge: 50 Kg (2 pentures)	1/1



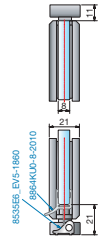
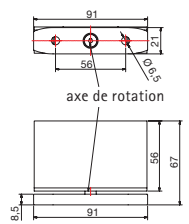
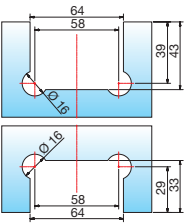



plafond

sol

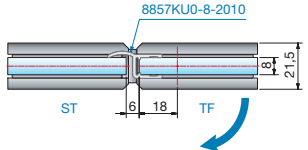
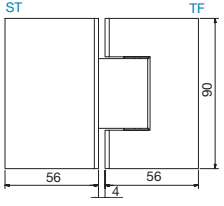
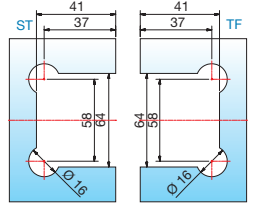
Perçages pour verres de 8 mm

Réf. Art.	Finition	Epaisseur verre	Dénomination	Remarques	Col./Pièce
8454MS7	chromé brillant	8/10/12 mm	Penture rotative pour porte de douche Modesta verre-sol / verre-plafond 360° ouverture dans les 2 sens	Fermeture automatique à 25°, capacité de charge: 50 Kg (2 pentures)	1/1

Perçages pour verres de 8 mm

L'utilisation du profil 8857KU0 empêche l'ouverture de la penture vers l'intérieur

Réf. Art.	Finition	Epaisseur verre	Dénomination	Remarques	Col./Pièce
8456MS7	chromé brillant	8/10/12 mm	Pentures de douches Modesta verre-verre à 180° ouverture à 90° dans les 2 sens	Fermeture automatique à 25°, capacité de charge: 50 Kg (2 pentures)	1/1

ST = Panneau latéral

TF = Vantail

W = Mur

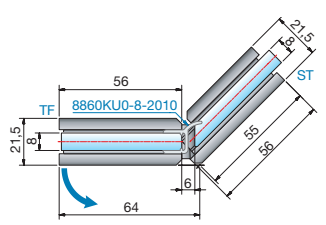
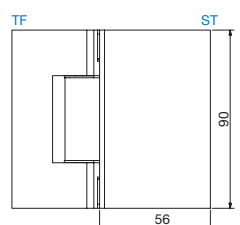
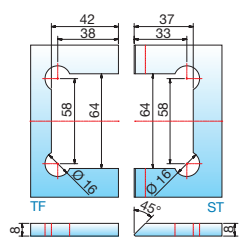

Penture va et vient/ Connecteurs d'angle - Modesta

Perçages pour verres de 8 mm

Réf. Art.	Finition	Epaisseur verre	Dénomination	Remarques	Col./Pièce
8458MS7	chromé brillant	8/10/12 mm	Pentures de douche Modesta verre-verre à 135° ouverture à 90° dans les 2 sens	Fermeture automatique à 25°, capacité de charge: 50 Kg (2 pentures)	1/1

Perçages pour verres de 8 mm

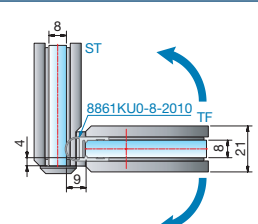
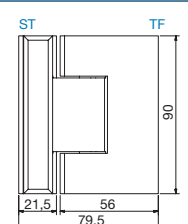
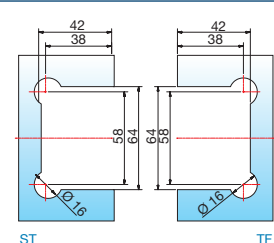
Réf. Art.	Finition	Epaisseur verre	Dénomination	Remarques	Col./Pièce
8460MS7	chromé brillant	8/10/12 mm	Pentures de douche Modesta verre-verre à 90° ouverture à 90° dans les 2 sens	Fermeture automatique à 25°, capacité de charge: 50 Kg (2 pentures)	1/1

Perçages pour verres de 8/10/12 mm

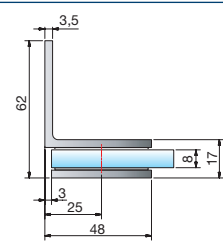
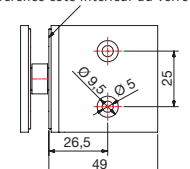
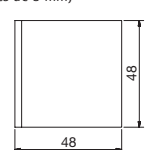
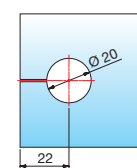
Réf. Art.	Finition	Epaisseur verre	Dénomination	Remarques	Col./Pièce
8462MS7	chromé brillant	8/10/12 mm	Connecteur d'angle Modesta verre-mur à 90°	Plaque de fixation excentrée	1/1

Perçages pour verres de 8/10/12 mm

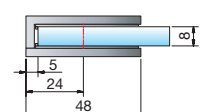
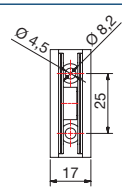
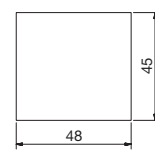
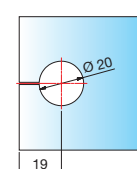
Réf. Art.	Finition	Epaisseur verre	Dénomination	Remarques	Col./Pièce
8464MS7	chromé brillant	8/10/12 mm	Connecteur Modesta verre-mur à 90°	sans plaque de fixation	1/1

ST = Panneau latéral

TF = Vantail

W = Mur

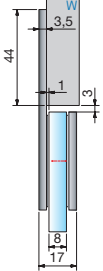
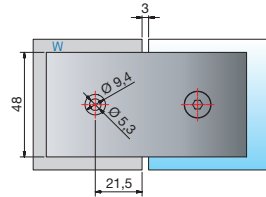
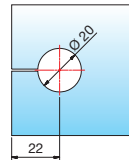

Perçages pour verres de 8/10/12 mm

Réf. Art.	Finition	Epaisseur verre	Dénomination	Remarques	Col./Pièce
8466MS7	chromé brillant	8/10/12 mm	Connecteur droit Modesta verre-mur à 180°	-	1/1

Perçages pour verres de 8 mm

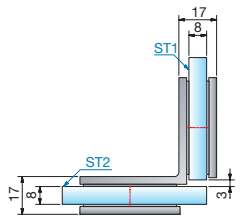
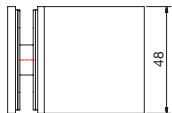
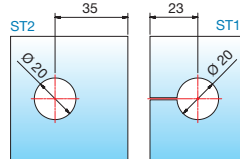
Réf. Art.	Finition	Epaisseur verre	Dénomination	Remarques	Col./Pièce
8468MS7	chromé brillant	8/10/12 mm	Connecteur d'angle Modesta verre-verre à 90°	-	1/1

Perçages pour verres de 8 mm

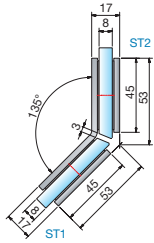
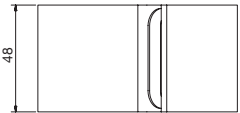
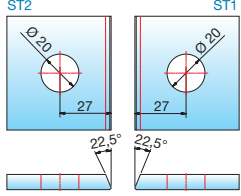
Réf. Art.	Finition	Epaisseur verre	Dénomination	Remarques	Col./Pièce
8470MS7	chromé brillant	8/10/12 mm	Connecteur d'angle Modesta verre-verre à 135°	-	1/1

Perçages pour verres de 8/10/12 mm

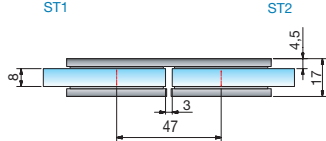
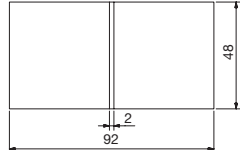
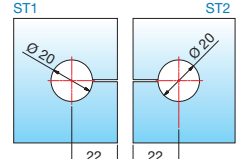
Réf. Art.	Finition	Epaisseur verre	Dénomination	Remarques	Col./Pièce
8472MS7	chromé brillant	8/10/12 mm	Connecteur droit Modesta verre-verre à 180°	-	1/1

ST = Panneau latéral

TF = Vantail

W = Mur

